

BILTEMA

ORIGINAL

EST. 1963

Bilreservedeler

180 sider med over 5000 reservedeler
til nesten 6000 bilmodeller

Fra

599,-

Drivremsett

3799,-

NY

Induksjonsvarmer

19-1656

10
year
GUARANTEE

NY

Fra

135,-
stk.

Skralle, 120 T

71-335-71-337

Fra

229,-

NY

Renoveringssett
til bremsecaliper









Biltema Original

Større og bedre

180 sider med prisgunstige reservedeler, pakketilbud, verktøy, maskiner, tilbehør og mye mer. – Laget for bilentusiastene våre!
Last ned vår nye og forbedrede app og få tilgang til alle våre 19 000 produkter!

Er du ikke bedriftskunde enda?

Som bedriftskunde får du en rekke fordeler!

-  **Enkel registrering**
Opprett bedriftskonto på bedrift.biltema.no.
-  **Søk om kreditt**
-  **Enkle innkjøp**
-  **Betal med faktura**
-  **Oversikt**
-  **Kjøpshistorikk**
-  **Deleger**
-  **Administrer informasjon**
-  **Administrer prosjekter**

Biltema App 2.0 **NY**

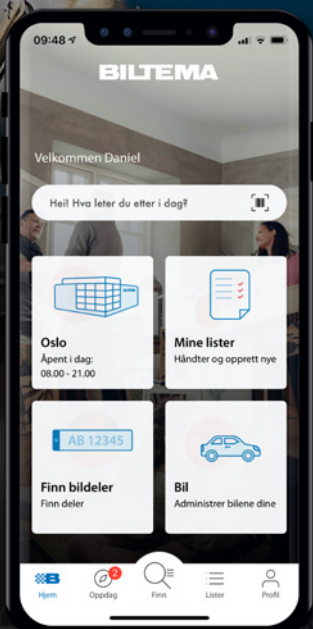

Personlig startside

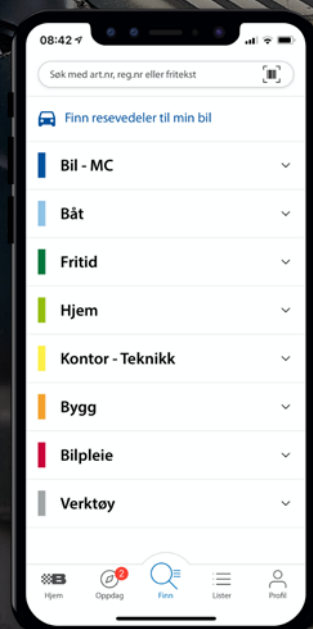

Utforsk vårt sortiment!

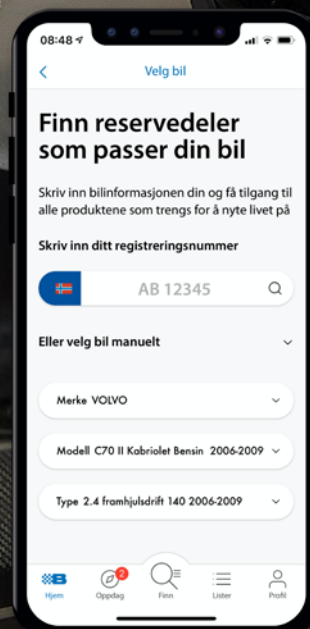

Finn reservedeler til din bil!

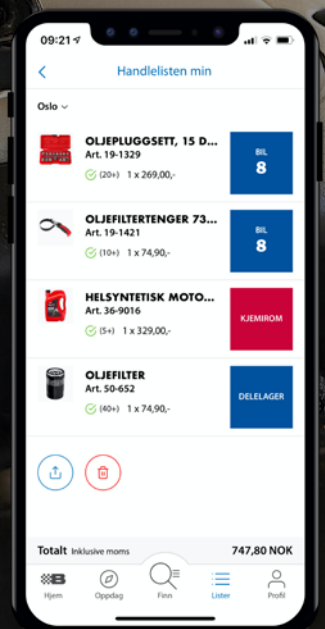

Håndter innkjøpslister

BILTEMA

ORIGINAL

EST. 1963

ABS-sensorer	158	Kabler og tilbehør	26
Batterier	53	Kamremmer	79
Batteriladere og tilbehør	56	Katalysatorer	101, 113
Belysning	4	Kjølere og slanger	96
Bilsetetrekk	21	Kryss	129
Bremsecalipere	152	Kupéfilter	47
Bremseklosser	138	Lambdasonder	70
Bremserør	160	Luftmassemålere	71
Bremseskiver	145	Løfteutstyr	162
Bremseskjold	154	Motorfester	116
Bremsesko	143	Motorolje	45
Bremseslanger	159	Olje- og luftfilter	35
Bremsetromler	150	Oppbevaring	165
Clutchsett	115	Pakningssett	52
Dekk og hjul	166	Papir og rengjøring	171
Dekktilbehør	23	Platearbeid	106
Dieselpartikkelfilter	101	Radio og tilbehør	24
Drivaksler	129	Renoveringssett til bremsecaliper	155
Drivknuter	128	Sensor for kam- og veivaksel	69
Drivremmer	85	Slangeklemmer	99
Drivstoffilter	48	Spesialverktøy	172
Dynamoer	77	Spiralfjærer	134
Eksosanlegg	102	Spylerpumper	34
Eksosrør, universal	111	Startmotorer	76
Fjærbeinslager	131	Strømbrytere	25
Før- og bakstillingsdetaljer	117	Støtdempere	132
Forpumper	71	Tenningsdeler	67
Gassfjær	136	Tenningsmoduler	67
Girkasseoppheng	116	Tennkabler	58
Givere	94	Tennplugg	60
Glykol	100	Tennspoler	68
Glødeplugg	65	Termostater	93
Gummifôringer	122	Testinstrument	74
Gummimansjett for drivaksel	130	Tilhengere og last	16
Hjulkapsler	22	Trykkluft	170
Hjullagersett	124	Vannpumper	95
Hjulsylindere	150	Vifteremmer	88
Hovedpumpe	72	Vindusviskere	29
Håndbremsekabel	157		



Alle Biltemas lyskastere er E-merket og godkjent!



Lykteglasspolishsett

For renovering av lykteglass og annen klar plast. Gjenoppretter klarheten og fjerner effektivt riper og oksidering i plasten. Komplet renoveringssett. Følgende inngår: Polermiddel 75 g, Forsegling 125 ml, Mikrofiberklut

.....36-28 179,-

BMW	Art.	Pris
5-serien E34		88-95
Lyskaster kompl. fjernlys	V 76-214	449,-
Lyskaster kompl. fjernlys	H 76-215	449,-
FORD		
Focus		10.98-11.04
Lyskastert kompl. (10.01-)	V 76-173	999,-
Lyskastert kompl. (10.01-)	H 76-174	999,-
Tåkelys, foran (10.01-)	V 76-175	299,-
Tåkelys, foran (10.01-)	H 76-176	299,-
Tåkelys, bak	V 76-177	319,-
Reverse lys, bak	H 76-178	319,-
Focus II.		11.04-2.08
Lyskaster	V 76-183	849,-
Lyskaster	H 76-182	849,-
Tåkelys, bak	V 76-177	319,-
Reverse lys, bak	H 76-178	319,-
Mondeo		93-96
Blink/park, foran	V 76-556	119,-
Blink/park, foran	H 76-555	119,-
MERCEDES		
200-300 124-serien		85-93
Lyskasterglass 85-89	V 76-0090	449,-
Lyskasterglass 85-89	H 76-0091	449,-
Lyskasterglass 90-93	V 76-128	449,-
Lyskasterglass 90-93	H 76-129	449,-
C-klasse 202-serien.		3.93-5.00
Blinklys hvitt, foran	V 76-518	249,-
Blinklys hvitt, foran	H 76-519	239,-
OPEL		
Astra		98-04
Lyskaster kompl.	V 76-578	869,-
Lyskaster kompl.	H 76-579	869,-
Corsa		3.93-9.00
Lyskaster kompl.	V 76-245	449,-
Lyskaster kompl.	H 76-244	449,-
SAAB		
9000 CS		-94
Lyskasterglass	V 76-219	449,-
Lyskasterglass	H 76-218	449,-
9000 CS, 4-dørs		2.93-12.98
Lyskasterglass	V 76-219	449,-
Lyskasterglass	H 76-218	449,-
9-3.		98-8.02
Lyskaster kompl.	V 76-466	999,-
Lyskaster kompl.	H 76-467	999,-
Lyskasterglass	V 76-266	449,-
Lyskasterglass	H 76-267	449,-
9-3.		9.02-10.07
Lyskaster kompl.	V 76-458	2499,-
Lyskaster kompl.	H 76-459	2499,-
Tåkelys, foran -10.07	V 76-460	799,-
Tåkelys, foran -10.07	H 76-461	799,-
SEAT		
Alhambra		5.09-3.10
Sideblinklys, for sidespeil	V 76-491	219,-
Sideblinklys, for sidespeil	H 76-492	219,-
SKODA		
Superb		2.02-3.08
Sideblinklys, for sidespeil	V 76-491	219,-
Sideblinklys, for sidespeil	H 76-492	219,-

TOYOTA	Art.	Pris
Corolla E10 Compact/Sedan/Combi		92-97
Lyskaster kompl.	V 76-586	599,-
Lyskaster kompl.	H 76-587	599,-
VOLKSWAGEN		
Eos		6.06-5.08
Sideblinklys, for sidespeil	V 76-491	219,-
Sideblinklys, for sidespeil	H 76-492	219,-
Golf III		92-97
Lyskaster kompl. med fjernlys (1)	V 76-196	699,-
Lyskaster kompl. med fjernlys (1)	H 76-197	699,-
Golf V		10.03-11.08
Lyskaster	V 76-525	1299,-
Lyskaster	H 76-524	1299,-
Tåkelys, foran	V 76-527	449,-
Tåkelys, foran	H 76-526	449,-
Sideblinklys, for sidespeil	V 76-491	219,-
Sideblinklys, for sidespeil	H 76-492	219,-
Jetta III.		8.05-10.10
Lyskaster (8.05-10.10)	V 76-525	1299,-
Lyskaster (8.05-10.10)	H 76-524	1299,-
Sideblinklys, for sidespeil	V 76-491	219,-
Sideblinklys, for sidespeil	H 76-492	219,-
Passat		97-00
Lyskaster kompl.	V 76-265	1149,-
Lyskaster kompl.	H 76-264	1149,-
Passat		11.00-5.05
Lyskaster kompl.	V 76-487	1799,-
Lyskaster kompl.	H 76-488	1799,-
Tåkelys, foran	V 76-489	599,-
Tåkelys, foran	H 76-490	599,-
Sideblinklys, for sidespeil	V 76-491	219,-
Sideblinklys, for sidespeil	H 76-492	219,-
VOLVO		
740, 760.		82-89
Sideblinklys gult	V 76-427	129,-
Sideblinklys hvitt	H 76-428	149,-
740		8.89-12.94
Lyskaster, komplett med tåkelys	V 76-288	1599,-
Lyskaster, komplett med tåkelys	H 76-289	1599,-
Sideblinklys gult	V 76-427	129,-
Sideblinklys hvitt	H 76-428	149,-
760		88-90
Blink/park hvitt, foran	V 76-4831	259,-
Blink/park hvitt, foran	H 76-4841	259,-
Sideblinklys gult	V 76-427	129,-
Sideblinklys hvitt	H 76-428	149,-
850		6.91-12.96
Sideblinklys gult	V 76-427	129,-
Sideblinklys hvitt	H 76-428	149,-
850 turbo		94-97
Sideblinklys gult	V 76-427	129,-
Sideblinklys hvitt	H 76-428	149,-
850		94-97
Sideblinklys gult	V 76-427	129,-
Sideblinklys hvitt	H 76-428	149,-
940		8.90-10.98
Lyskaster, komplett med tåkelys	V 76-288	1599,-
Lyskaster, komplett med tåkelys	H 76-289	1599,-
Lyskasterglass	V 76-222	459,-
Lyskasterglass	H 76-223	459,-
Sideblinklys gult	V 76-427	129,-
Sideblinklys hvitt	H 76-428	149,-
Blink/park hvitt, foran	V 76-4831	259,-
Blink/park hvitt, foran	H 76-4841	259,-

	Art.	Pris
960		8.90-7.94
Lyskaster, komplett med tåkelys	V 76-288	1599,-
Lyskaster, komplett med tåkelys	H 76-289	1599,-
Lyskasterglass	V 76-222	459,-
Lyskasterglass	H 76-223	459,-
Sideblinklys gult	V 76-427	129,-
Sideblinklys hvitt	H 76-428	149,-
S40/V40.		96-00
Lyskaster kompl. H4	V 76-259	1049,-
Lyskaster kompl. H4	H 76-258	1049,-
Lyskaster kompl. H7/H7 ch.nr -330960	V 76-200	1399,-
Lyskaster kompl. H7/H7 ch.nr -330960	H 76-201	1399,-
Sideblinklys hvitt	V 76-428	149,-
Sidemarkering gul	V 76-292	219,-
Sidemarkering gul	H 76-293	219,-
S40/V40.		1.00-12.03
Lyskaster kompl. H7/H7 ch.nr 330961-414999	V 76-210	1449,-
Lyskaster kompl. H7/H7 ch.nr 330961-414999	H 76-211	1449,-
Tåkelys, foran	V 76-290	499,-
Tåkelys, foran	H 76-291	499,-
S40/V40.		1.04-12.10
Lyskaster (1.04-3.07)	V 76-521	2399,-
Lyskaster (1.04-3.07)	H 76-520	2399,-
Tåkelys, foran (4.04-3.07)	V 76-515	699,-
Tåkelys, foran (4.04-3.07)	H 76-514	699,-
Tåkelys, foran (3.07-)	V 76-523	599,-
Tåkelys, foran (3.07-)	H 76-522	599,-
V50		4.04-12.12
Lyskaster (1.04-3.07)	V 76-521	2399,-
Lyskaster (1.04-3.07)	H 76-520	2399,-
Tåkelys, foran (4.04-3.07)	V 76-515	699,-
Tåkelys, foran (4.04-3.07)	H 76-514	699,-
S60		00-04
Sideblinklys hvitt	V 76-588	199,-
Sideblinklys hvitt	H 76-589	199,-
S70/V70.		97-00
Lyskaster kompl.	V 76-261	1599,-
Lyskaster kompl.	H 76-260	1599,-
Lyskasterglass	V 76-298	419,-
Lyskasterglass	H 76-299	419,-
Blink/park, foran	V 76-503	359,-
Blink/park, foran	H 76-504	359,-
Sideblinklys hvitt	V 76-428	149,-
Tåkelys, foran	V 76-271	549,-
Tåkelys, foran	H 76-270	549,-
V70		3.00-12.04
Lyskaster kompl.	V 76-287	1899,-
Lyskaster kompl.	H 76-286	1899,-
Sideblinklys hvitt (3.00-8.07)	V 76-588	199,-
Sideblinklys hvitt (3.00-8.07)	H 76-589	199,-
S80		99-06
Sideblinklys hvitt	V 76-588	199,-
Sideblinklys hvitt	H 76-589	199,-

(1) Kan monteres også på biler uten fjernlys original.
 (2) OBS! Det må brukes oransje lyspære til blinklys.

Samtlige artikler leveres stykkevis og uten glødelamper.

Lyspærer for bil, båt, MC og scooter



Lyspærer 12 V, 2 stk.

For parkerings-, bak-, stopp- og retningslys, instrumentbelysning m.m. (1) Fås også som long-life.

Bilde	W	Sokkel	Art.	Pris
1.	21/5	BAY15d(1)	35-15499	24,90
2.	10	BAY15d	35-562	39,90
2.	25	BAY15d	35-561	39,90
3.	21	BA15s(1)	35-15498	24,90
4.	5	BA15d	35-15822	29,90
4.	10	BA15d	35-1536	44,90
5.	5	BA15s(1)	35-15821	24,90
5.	10	BA15s	35-15814	29,90
5.	15	BA15s	35-15401	29,90
5.	18	BA15s	35-15445	29,90
5.	35	BA15s	35-541	39,90
6.	2	BA9s	35-15913	29,90
6.	4	BA9s	35-15929	29,90
7.	1,2	T5 W2x4,6d	35-15516	29,90
7.	3	T10 W2,1x9,5d	35-15256	29,90
7.	3	T5 W2x4,6d	35-15346	29,90
7.	5	T10 W2,1x9,5d	35-15257	24,90
7.	16	T15 W2,1x9,5d	35-15337	29,90
7.	21	T15 W2,1x9,5d	35-15255	29,90
7.	21	W3x16d	35-15347	34,90
7.	21/5	W3x16q	35-15345	39,90
8.	3	SV 8,5 (35 mm)	35-15839	29,90
8.	5	SV 8,5 (31 mm)	35-839	29,90
8.	18	SV 8,5 (35 mm)	35-15841	29,90
8.	21	SV 8,5 (35 mm)	35-15842	29,90
8.	5	SV 8,5 (38 mm)	35-15844	24,90
8.	10	SV 8,5 (38 mm)	35-15845	29,90
8.	10	SV 8,5 (43 mm)	35-15866	29,90
8.	15	SV 8,5 (43 mm)	35-15850	29,90
8.	18	SV 8,5 (43 mm)	35-15807	29,90
13.	1,2	BAX8,3d	35-15301	29,90
14.	1,2	BAX8,5d	35-15302	29,90

Lyspærer, 12 V, 2 stk.

Oransje

Bilde	W	Sokkel	Art.	Pris
7.	5	T10 W2,1x9,5d	35-15378	29,90
9.	21	BA15s	35-15376	29,90
10.	21	BAU15s	35-15377	29,90

Blå

Bilde	W	Sokkel	Art.	Pris
7.	5	T10 W2,1x9,5d	35-15339	34,90
7.	1,2	T5 W2x4,6d	35-15340	34,90

Lyspærer, 24 V, 2 stk.

For parkerings-, bak-, stopp- og retningslys, instrumentbelysning m.m. (1) Fås også som long-life.

Bilde	W	Sokkel	Art.	Pris
2.	21	BA15s	35-16498	39,90
4.	10	BA15s	35-543	39,90
5.	4	BA9s	35-560	39,90
7.	5	T10 W2,1x9,5d	35-572	39,90
8.	5	SV 8,5 (38 mm)	35-580	39,90

Glødepære krom, 12 V, 2 stk.

Blinklyspære som blinker oransje. Har et tynt krombelegg slik at den ikke synes gjennom hvitt, gjennomsiktig blinklysglass når den er slukket. Egnet til blinklys med klart glass.

Bilde	W	Sokkel	Art.	Pris
15.	21	BAU15s (2)	35-15351	59,90

Lyspærer Long-life, 2 stk.

Over 600 h levetid (standardpærer: 250 h). For blink-, bak-, stopp-, skilt-, posisjons-, varsellys m.m.

Bilde	V	W	Sokkel	Art.	Pris
1.	12V	21/5	BAY15d	35-17499	36,90
1.	24V	21/5	BAY15d	35-551	49,90
3.	12V	21	BA15s	35-17498	36,90
5.	12V	5	BA15s	35-17821	36,90
5.	24V	5	BA15s	35-18821	49,90
11.	12V	21/4	BAZ15d	35-15348	34,90

Halogenpærer, 12 V, 2 stk.

Bilde	W	Sokkel	Art.	Pris
6.	5	BA9s	35-15354	64,90
6.	10	BA9s	35-15343	64,90
12.	21	BA9s	35-15344	64,90



Digitalt multimeter

Kompakt multimeter som måler likestrøm 0–10 A, like- og vekselspenning 0–300 V, resistans og forbindelse (< 100 Ohm). Med spesiell testfunksjon for 1,5- og 9V-batterier. Mål: 140 x 65 x 45 mm. Vekt: 260 g. Batteri 9V medfølger.15-133 99,90

Søk etter reservedeler på



eller i appen, ved hjelp av ditt registreringsnummer

HALOGEN- OG XENONPÆRER



Halogenpære Standard

Standardpære til bilens fjern-, nær- eller tåkelys til lav pris. Oppfyller ECE R37 og er derfor godkjent for veitrafikk. 12 og 24 V. Selges enkeltvis.

Type	V	W	Art.	Pris
HB3	12	60	35-4820	74,90
HB4	12	51	35-4910	74,90
H8	12	35	35-4840	74,90
H9	12	65	35-4860	74,90
H11	12	55	35-4880	69,90
H15	12	55	35-4819	199,-
H1	12	55	35-01	24,90
H3	12	55	35-03	29,90
H4	12	55/60	35-04	42,90
H7	12	55	35-07	64,90
H1	24	70	35-31	49,90
H3	24	70	35-33	49,90
H4	24	75/70	35-44	79,90
H7	24	75/70	35-37	115,-



Halogenpære Longlife

Longlifepæren er konstruert med spesiell teknologi og komponentvalg som gir lenger levetid og høyere vibrasjonsmotstand enn tilsvarende standardpære. Oppfyller ECE R37 og er derfor godkjent for veitrafikk. 12V. Selges enkeltvis.

Type	W	Art.	Pris
H1	55	35-21	39,90
H7	55	35-27	79,90
H4	60/55	35-24	59,90
HIR2	12	35-4810	99,90



Halogenpære Premium, 2 stk.

Biltemas beste halogenpære. Gir både bedre lysspredning og mye hvitere lys enn tilsvarende standardpære. Meget effektive pærer som gir et behagelig lys slik at sjåførens øyne ikke blir slitne. Den økte lysfordelingen gir lengre synsfelt og raskere reaksjoner for høyere sikkerhet. Oppfyller ECE R37 og er derfor godkjent for veitrafikk. 12 V. Selges i par.

Type	W	Art.	Pris
H1	55	35-61	159,-
H3	55	35-63	169,-
H4	60/55	35-64	169,-
H7	55	35-67	179,-



Halogenpære Mega Blue, 2 stk.

Med blått glass som gir et ekstremt hvitt lys. Høy fargetemperatur. Utmerket til både bruksbil og styling. Gir inntil 30% mer lys på veien enn tilsvarende standard halogenpære. Oppfyller ECE R37 og er derfor godkjent for veitrafikk. 12 V. Selges i par.

Type	W	Art.	Pris
H3	55	35-5582	159,-
H4	60/55	35-5592	149,-
H7	55	35-5632	149,-
H1	55	35-5562	159,-



Xenonpære D2S Premium

Inntil 50 % mer lys. Med høyeste tillatte fargetemperatur: 5000 K. Gir et meget kraftig, dagslyslignende hvitt lys som gir bedre sikt og økt sikkerhet. Meget UV-beständig. Tekniske data: Volt: 85 V. Watt: 35 W. Lumen: 3100 lm. Gjennomsnittlig levetid: ca. 3000 timer. Til originalmontert xenonlys. Se bilens instruksjonsbok for riktig pæretyp. E-merket og godkjent for kjøring på vei.....35-79 419,-



Xenonpære

Til originalmontert xenonlys. Levetid: ca. 3000 timer. Se bilens instruksjonsbok for riktig pæretyp. Oppfyller ECE R99 E-merket og godkjent for kjøring på vei.

Xenon D4S 4300K, E-merket.....	35-72	399,-
Xenon D3S 4300K, E-merket.....	35-73	599,-
Xenon D2S 4300K	35-74	379,-
Xenon D2R 4300K, E-merket.....	35-75	379,-
Xenon D1S 4300K, E-merket.....	35-76	549,-

Alle lyskasterpærer i halogen er UV-beskyttede

HALOGEN OFFROAD - OG XENONPÆRER



Halogenpære Gold

Gir et gulaktig lys i reflektoren. Ikke godkjent for kjøring på vei. Må kun brukes når du kjører offroad. 12V. Selges enkeltvis.

Type	W	Art.	Pris
H1	55	35-5110	74,90
H1	100	35-5120	89,90
H3	55	35-5080	74,90
H4	60/55	35-5030	89,90
H4	100/55	35-5040	99,90
H4	100/80	35-5050	115,-
H7	55	35-5240	115,-
H7	100	35-5230	119,-

Halogenpære Mega Blue Rally, 2 stk.

Med blått glass som gir et ekstremt hvitt lys. Høy fargetemperatur. Utmerket til både bruksbil og styling. Gir inntil 30% mer lys på veien enn tilsvarende standard halogenpære. Gir høyere effekt (watt) og meget godt lys. Legg merke til at høyere effekt kan skade pæreholder og reflektor. Ikke godkjent for kjøring på vei. Må kun brukes når du kjører offroad. 12 V. Selges i par.

Type	W	Art.	Pris
H4	100/90	35-5573	169,-
H7	100	35-5643	179,-

Halogenpære Rally, 12 V

Pære som gir høyere effekt (watt) og meget godt lys. Legg merke til at høyere effekt kan skade pæreholder og reflektor. Ikke godkjent for kjøring på vei. Må kun brukes når du kjører offroad. 12 V. Selges enkeltvis.

Type	W	Art.	Pris
HB3	100	35-4830	89,90
H11	80	35-4890	89,90
H4	100/55	35-34	74,90
H7	100	35-17	99,90
H1	100	35-11	49,90
H3	100	35-13	49,90
H4	100/80	35-14	74,90

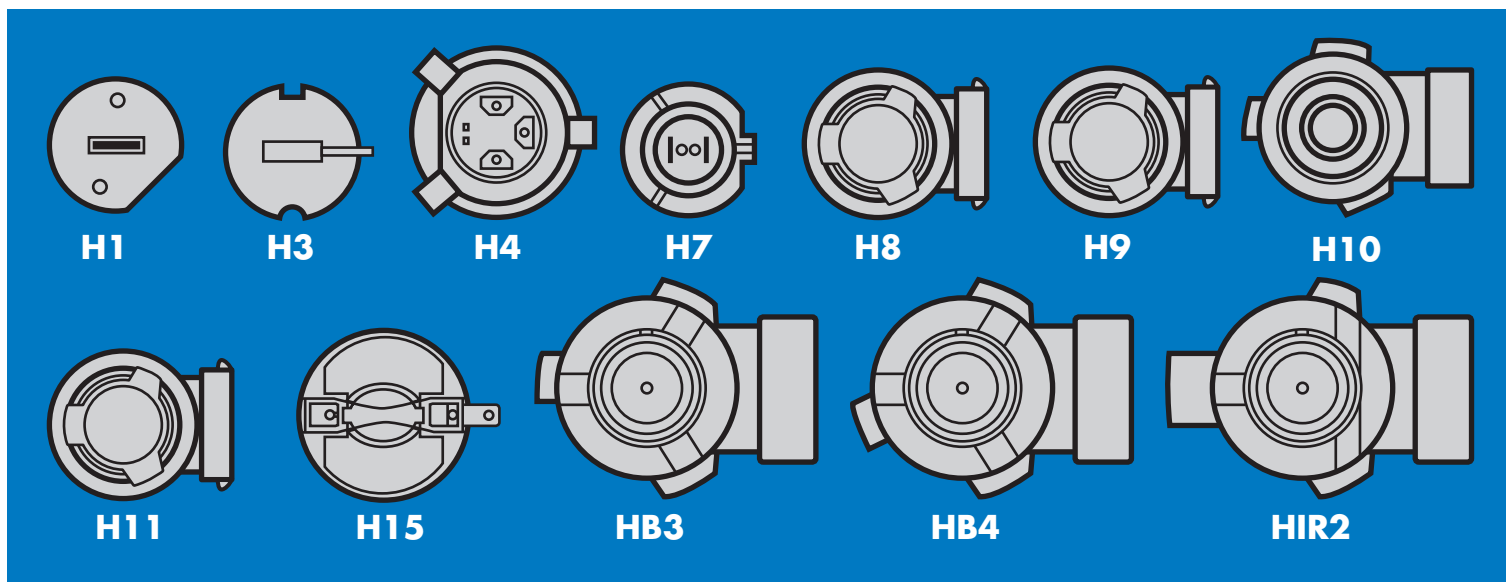

Tips når du bytter bilpærer

Velg samme pæretype, spenning og effekt som den gamle pæren. Dersom du bruker en pære med for høy Watt-verdi, kan du skade pæreholderen og reflektoren. Husk at kun E-merkede lyspærer kan brukes i trafikken. Alle lyspærer fra Biltema er UV-beskyttede og skader derfor ikke lyskasterne med plastglass.

Da pæren har en bestemt levetid, bør du skifte pære på begge sider av bilen samtidig.

Ikke ta på glasset. Fingeravtrykk brenner fast og gir dårligere lysbilde. I strålelyskasterne kan fingeravtrykk føre til at glasset sprekker.



Bruk alltid nye og rene hansker!

Kraftige nitrilhansker, 50 stk.

Ekstra lange engangshansker for presisjonsarbeid i skitne og våte miljøer. Av kraftig og elastisk nitrilgummi med strukturert overflate, noe som gir en motstandsdyktig hanske med godt grep og meget god fingertuppfølelse. Uten pudder og lateks.

M.....	38-990	99,90
L.....	38-991	99,90
XL.....	38-992	99,90

Alle lyskasterpærer i halogen er UV-beskyttede



Testet!

Virkelig god lengde for å være LED-lys. Mestmotor, januar 2019

LED

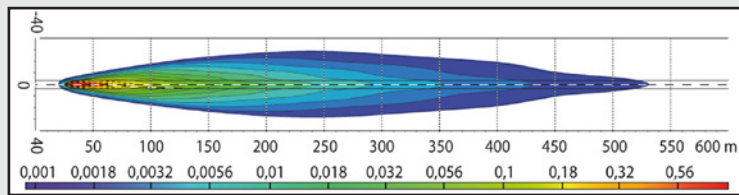

Lyser mer enn 500 meter!

Fjernlys LED, 2800 lm

Effektivt ekstralys med OSRAM LED-celler. Gir full lysstyrke fra starten av, og gir langt (>500 m), bredt og hvitt lys. Sort hus av aluminium, linse og reflektor av polykarbonat og justerbart monteringsfeste av stål. 9-36 V DC. IP65. E-merket. **Referansetall 45.** **42-407** **1599,-**

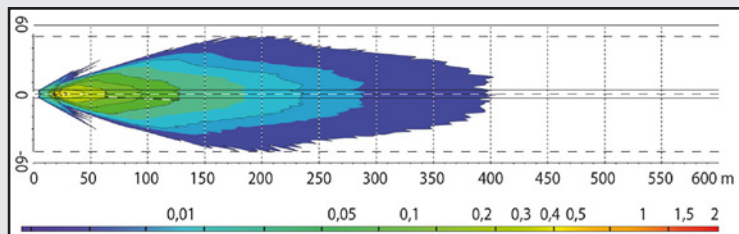

Fjernlys 9", xenon, 35 W

Slagfast lampehus av nylon 66 fiber med **referansetall 50**, free-form-reflektor og linse av herdet glass. Xenonpæren gir et dagslyslignende lys.

D15 xenon 35 W / 12 eller 24 V og T10 parkeringslys. Innebygd ballast. Mål: 224 x 234 x 125 mm. E-merket. **42-320** **1399,-**



Fra **219,-**

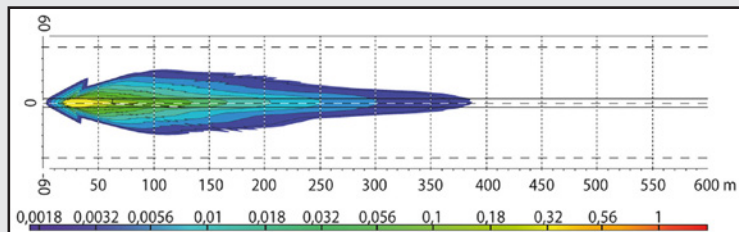

Fjernlys 7", halogen, 55 W

Slagfast lampehus av nylon 66 fiber, free-form-reflektor og linse av herdet glass. **Leveres med H7 halogenpære, 12 V/55 W, og T10 parkeringslys.** Mål: 176 x 210 x 124 mm.

Også godkjent for 24 V/70 W. E-merket. **Referansetall 37,5**, lang rekkevidde/bredt lysbilde.

Klart glass **42-330** **219,-**

Blått glass **42-331** **229,-**

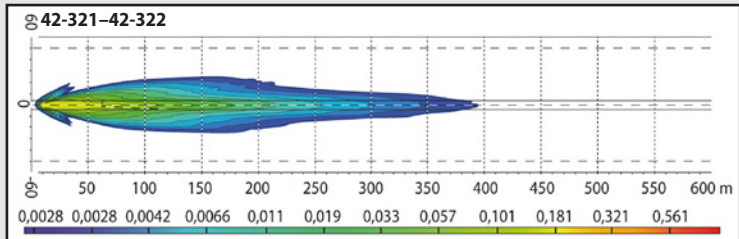

Fjernlys 9", halogen, 55 W

Slagfast lampehus av nylon 66 fiber, free-form-reflektor og linse av herdet glass. **Leveres med H7 halogenpære, 12 V/55 W, og T10 parkeringslys.** Mål: 224 x 243 x 125 mm.

Også godkjent for 24 V/70 W. E-merket.

Referanstal 37,5, Lång räckvidd/bredt lysbild

Klart glass **42-321** **269,-**

Blått glass **42-322** **269,-**

Referansetall 50, ekstra lang rekkevidde/smalt lysbilde.

Klart glass **42-310** **269,-**

Blått glass **42-311** **269,-**

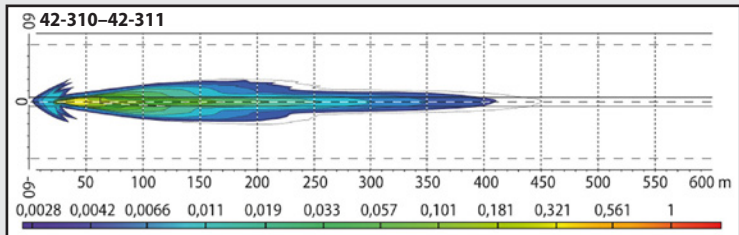

Med parkeringslys!



Testet!

Biltemas lysrampe gir framfor alt et av de bredeste lysbildene i testen – hele 71 meter bredt ved 150 m i 3 lux. Vi bilägare #3 2019 (SE)

Buet LED-lysrampe, 8 x 15 W

Effektiv lysrampe med parkeringslys og 8 x 15 W OSRAM ET5520 SMT LED-celler. Gir full lysstyrke fra starten av, og lyser med hvit lysstråle. Svart hus av aluminium, linse og reflektor av polykarbonat, monteringsfeste av stål, og gummibelagt tilkoblingskabel. 10–30 V DC. Effekt: 120 W. Fargetemperatur: 6500 K. IP68. **Referansetall: 30.** Mål: 561x89x84 mm. E-merket i samsvar med ECE-R 10/77/112..... **42-408 2599,-**

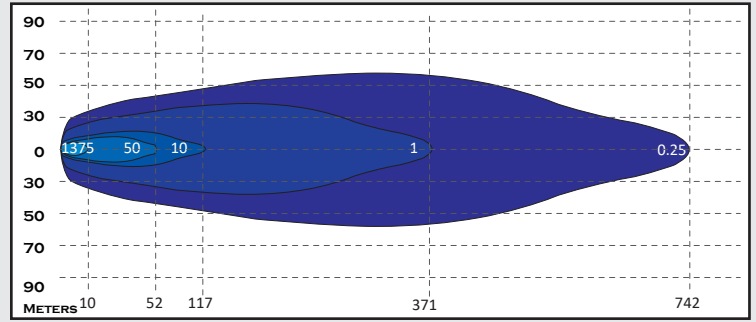

LED-lysrampe, 42-409, 42-414 og 42-416

Effektiv lysrampe med OSRAM LED-celler. Gir full lysstyrke fra starten av, og lyser med hvit lysstråle. Svart hus av aluminium, linse og reflektor av polykarbonat, monteringsfeste av stål, og gummibelagt tilkoblingskabel. 10–30 V DC. Fargetemperatur: 6500 K. IP68. E-merket i samsvar med ECE-R 10/112.

100 W

1399,-



Testet!

Prisgunstig! 362 meter for 3 lux! Nest best rekkevidde og høy beskyttelsesklasse. Lav pris. Vi bilägare #3 2019 (SE)

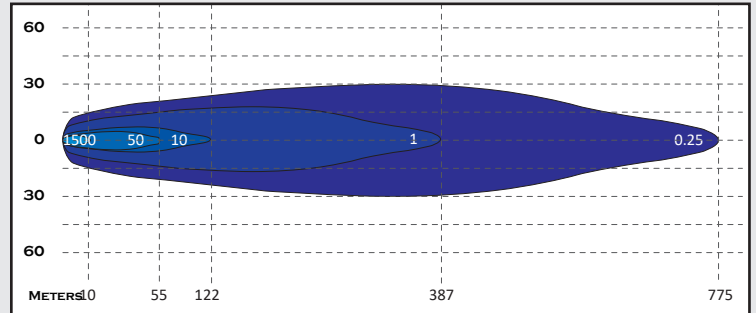

Antall	Effekt	Referenstill	Mål	Art.	Pris
20 stk.	100 W	45	564x93,5x54 mm	42-409	1399,-

Tynnere design!



36 W

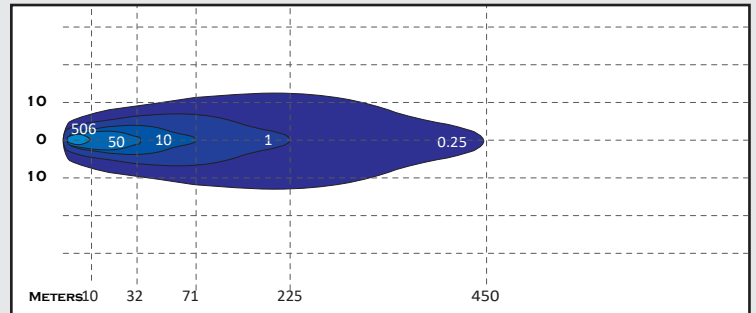

Antall	Effekt	Referenstill	Mål	Art.	Pris
12 stk.	36 W	17,5	350x63,5x50 mm	42-414	749,-

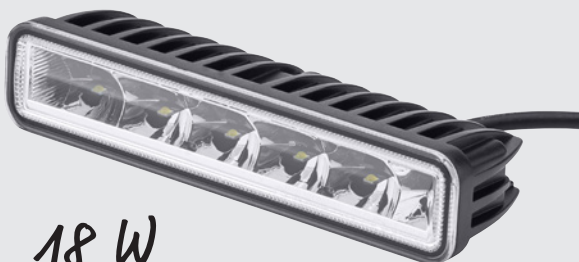

18 W

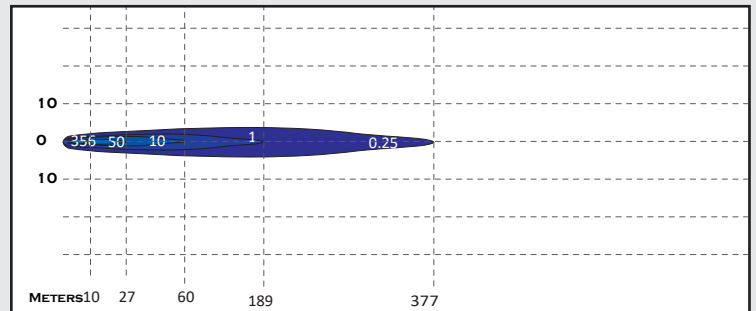

Antall	Effekt	Referenstill	Mål	Art.	Pris
6 stk.	18 W	12,5	182x63,5x40 mm	42-416	449,-

199,-



Fjernlys, 2 stk.

Lampehus av plast. Halogenpærer 55 W (H3, 12 V). Mål: 147 x 100 x 70 mm. E-merket. Referansetall 10.42-341 **199,-**

For 3 ekstralys



Feste for ekstralys

Feste med plass til 3 ekstralys. Maks. 9" ekstralys. Av pulverlakkert aluminium. Monteres i bilens støtfanger, passer de fleste bilmodeller. Rørets diameter er 50 mm.38-785 **399,-**



Ekstralysfeste

Universalfeste som monteres bak registreringsskiltet, uten ekstra inngrep i støtfangeren. Av aluminium. Passer til LED-lysrampes og ekstralys. 93 x 666 x 53 mm.42-417 **219,-**

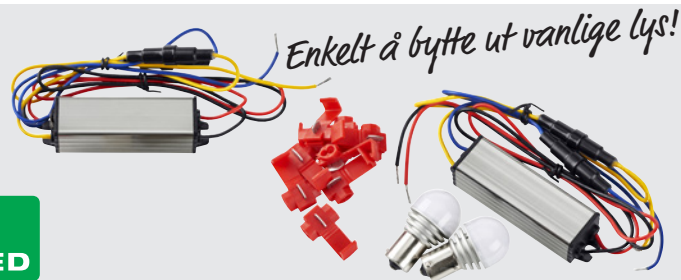

Enkelt å bytte ut vanlige lys!

LED



LED DRL og blinklys

Bytt enkelt ut vanlige parkpærer og blinklyspærer med LED-pærer med sterkere lys og lenger levetid. For BAU155-sokkel. 200 lumen. Levetid: 5000 timer. Ikke E-godkjent.42-366 **319,-**

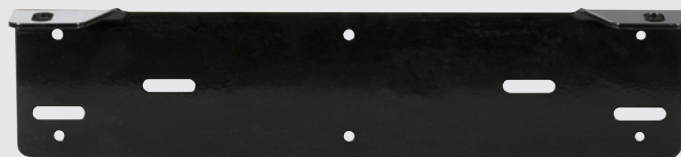

Ekstralysfeste

Universalholder. Monteres bak nummerskilt, uten ekstra inngrep i støtfanger.

For 2 lamper42-490 **159,-**
For 3 lamper42-491 **169,-**



Stabiliseringsstag

Stillbart, for stabil og vibrasjonsfri montering. Passer ekstralys i alle størrelser. Monteringskruser medfølger.42-502 **36,90**

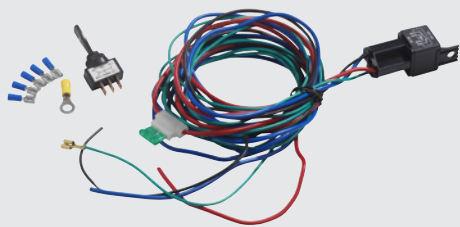

Relé- og kabelsett for ekstralys

For innkobling av 2 ekstralys. Med relé, kabler, kabelsko, bryter og koblingsskjema. 12 V.

Maks. 2 x 55 W.42-600 **125,-**
Maks. 2 x 125 W. Dobbelrelé (maks. 2 x 15 A) inkl.42-601 **169,-**



Ekstralyskabler

For montering av ekstralys på biler med CANBUS-elsystem. Elektronikkmodulen påvirker ikke elsystemet, noe som betyr at den passer til blant annet Audi, VW og Volvo, biler med følsomme elsystemer som indikerer feil på grunn av feil belastninger av elsystemet, som for eksempel kan skyldes et relé.42-406 **829,-**

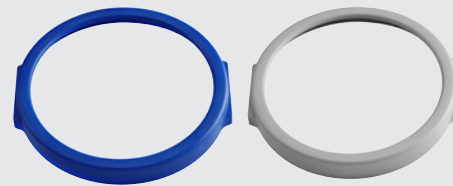

Ring

Separat ring av plast for enkelt skifte av farge på fjernlys 42-320, 42-321 og 42-322. Mål: 224 x 220 x 27 mm.

Blå.42-323 **19,90**
Grå42-324 **19,90**



Kabelsett for lyskaster

Erstatter bilens originale kabling og releer ved bruk av kraftigere glødepærer, 100 W eller mer. Enkelt montering. Leveres med kabling, 2 releer (40 A) samt monteringsanvisning.42-603 **179,-**

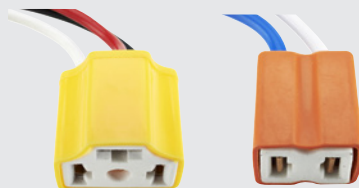

Lyspæretilkobling

For tilkobling av lyskasterpærer. Leveres med kabler, lengde: 150 mm.

H435-5250 **59,90**
H735-5251 **59,90**



Steinsprutbeskytter

Av plast. Passer fjernlys 42-320, 42-321 og 42-322.

Klar42-325 **84,90**



Se sokkeloversikt på side 5!

Diodepærer, 12 V

Med 1 W LED-chip som gir lysmengde på ca. 60 lm, med spredningsvinkel på 300 grader. Til parkerings-, rygge- og stopplys, blinklys, instrumentbelysning med mer.

Type	Sokkel	V	W	Farge	Antall	Art.	Pris
1. W5W	T10 wedge	12	5	Hvit, 8000 K	2	42-1978	74,90
1. WB5W	T10 wedge	12	5	Blå	2	42-1979	79,90
1. WY5W	T10 wedge	12	5	Orange	2	42-1980	79,90
1. W5W	T10 wedge	24	5	Vit	2	42-1987	79,90
2. T4W	BA9s	12	5	Hvit, 8000 K	2	42-1981	79,90
3. C5W	SV8,5 x 36 mm	12-24	5	Hvit, 8000 K	2	42-2004	69,90
4. C5W	SV8,5 x 42 mm	12-24	5	Hvit, 8000 K	1	42-2005	69,90
5. P21W	BA15s	12-24	21	Hvit, 8000 K	1	42-2006	109,-
6. P21/5W	BAY15d	12-24	21/5	Hvit, 8000 K	1	42-2007	109,-
7. R5W	BA15s	12-24	5	Hvit, 8000 K	1	42-2008	74,90

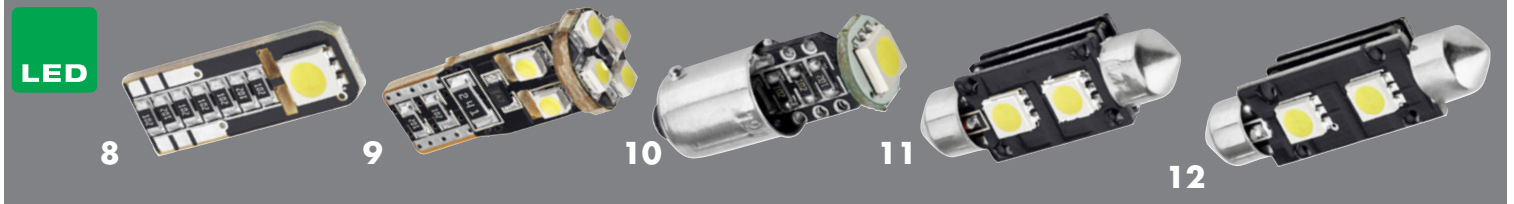

Diodepærer til CAN-bus system, 12 V

Med lyssterke SMD-dioder, tilpasset biler med CANBUS lysovervåking. Den innebygde effektmotstanden gjør at bilen ikke viser feilmeldinger pga. LED-lampen. Pærene bruker lite strøm, tåler støt og har lang levetid. Passer som parkerings-, nummerskiltbelysning samt blinklys.

Bilde	Tilsvarende W	Sokkel	Farge	Antall	Art.	Pris
8.	5 (side)	T10 wedge	Hvit	2	42-1965	99,90
9.	5 (top)	T10 wedge	Hvit	2	42-1966	115,-
10.	5	BA9s	Hvit	2	42-1967	99,90
11.	5	S8,5 x 38 mm	Hvit	2	42-1968	109,-
12.	5	S8,5 x 43 mm	Hvit	2	42-1969	115,-



LED-lys H4, 2 stk.

Effektivt LED-lys som erstatter eksisterende lyskasterpære i fjern- eller nærllys. Svært enkelt å montere. Med vifte for kjøling, innebygd driver og kabel. 12-24 V. 25 W. Fargetemperatur: Hvit, 6500 K. Lysmengde: 2300/1700 lm. Ikke E-godkjent. 2 stk. 42-2014 649,-



Diodepære, 12-24 V, 2 stk.

LED-pære med 10 dioder per pære, som brukes som bilens tåkelys. Pæren har projektorlinse som gir bedre lysfokusering. Den er støtsikker, bruker lite strøm og har lang levetid. Fargetemperatur: 6500 K. Lysmengde: 230 lm. Ikke E-godkjent. 2 stk.
H1 42-2010 125,-
H3 42-2011 125,-



Ryggelys LED

P21W. Effektiv LED-pære som erstatter eksisterende ryggelyspære. Sokkel BA15s. 12-24 V. 2,1 W ±10 %. Lysstyrke: 220 lm ±20%..... 42-2009 159,-

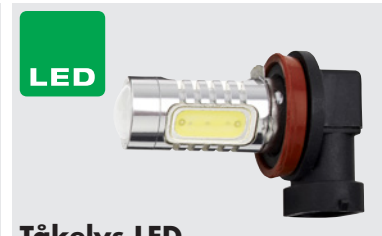

Tåkelys LED

H11. Effektiv LED-pære som erstatter eksisterende tåkelys. Sokkel: PG19-2. 12.24 V. 2,7 W ±10 %. Lysstyrke: 250 lm ±20 %. Spredningsvinkel: 160 grader. Ikke E-godkjent. 42-2012 159,-

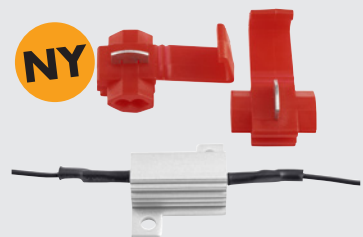

Motstand til ettermonterte LED-pærer

Brukes for å unngå feilmeldinger ved ettermontering av LED-pærer. Motstanden parallellkobles med LED-pæren. OBS: Det kreves en motstand per pære.

Voit	Watt	Art.	Pris
12V	5 W	42-2015	39,90
24V	5 W	42-2016	39,90
12V	21 W	42-2017	69,90
24V	21 W	42-2018	69,90
12V	21/5 W	42-2019	99,90
24V	21/5 W	42-2020	99,90



LED-list

Tynn og fleksibel såkalt "side view" LED-list som skaper effektbelysning til bilen. Leveres parvis med 14 SMD-dioder per list. Gir hvitt lys. Listen kuttes til ønsket lengde og monteres med dobbeltsidig teip. Lengde: 34 cm. Bredde: 7 mm. 12 V. 42-1955 119,-



LED-lys H7, 2 stk.

Effektivt LED-lys som erstatter eksisterende lyskasterpære i tåke-, fjern- eller nærllys. Svært enkelt å montere. Med vifte for kjøling, innebygd driver og kabel. 12-24 V. 25 W. Fargetemperatur: Hvit, 6500 K. Lysmengde: 2500 lm. Ikke E-godkjent. 2 stk. 42-2013 569,-



Pære S2 B35, 12 V, 35/35 W

For MC og snøscooter. Sokkel: BA20D. Effekt: 35/35 W. Lysmengde: 650/465 lm. 12 V. Klart glass. 35-5100 49,90



Lyspæresett, H7

For hovedlyskaster, parkerings-, bak-, stopp- og blinklys m.m. 5 pærer: H7 55W, S25 21W BA15s, S25 21/5WBAY15d, 5W BA15s, T10 5W Wedge. 3 flatstiftsikringer. 35-066 59,90

Lyspæresett, H4

For hovedlyskaster, parkerings-, bak-, stopp- og blinklys m.m. 5 pærer: H4 55/60W, S25 21W BA15s, S25 21/5WBAY15d, 5W BA15s, T10 5W Wedge. 3 flatstiftsikringer. 35-065 59,90

ARBEIDSBELYSNING



Arbeidsbelysning LED, GEN II

Andre generasjons belysning med reflektorstyrt lysbilde hvor lysdiodene rettes mot reflektorene, som reflekterer lyset i et mer nøyaktig lysbilde. Kompakt arbeidsbelysning med aluminiumshus og polykarbonatlinse. OSRAM LED-celler som gir hvitt lys, 6000 K. Kapslingsgrad IP68. 9–36 V DC. Arbeidstemperatur –40 til +60 °C. E-merket.

Effekt	Lysstyrke	Mål	Art.	Pris
12 W	1136 lm	128 x 89 x 47,5 mm	38-787	199,-
24 W	2272 lm	128 x 139 x 48,5 mm	38-788	259,-



Arbeidsbelysning med bredt lys, 50 W

LED-belysning med bredt lys (80 graders spredning) til arbeidsmaskiner, firehjulinger, trucker og lignende. IP68. 10–36 V DC. Effekt: 50 W. Lysstyrke: 3170 lm. Mål: 100 x 100 x 101 mm. CE- og E-godkjent.

..... 38-759 949,-

Lampe inkludert!



Arbeidslyskaster, 55 W

Enkel lyskaster med feste som kan vinkles. Velegnet for bruk på traktor, lastebil m.m. Deksel av slagfast plast. Kvadratisk lysåpning, 85 x 85 mm. H3-pære inngår. 12 V DC. 55 W. 38-751 139,-



5 W

Arbeidsbelysning LED, mini

LED-belysning, perfekt for arbeidsmaskiner, firehjulinger, trucker og lignende. IP68. 10–30/36 V DC. Effekt: 5 W. Lysstyrke: 498 lm. Mål: Ø43 x 53 mm CE-godkjente.

..... 38-762 319,-



Arbeidsbelysning LED, 12 W

LED-belysning, perfekt for arbeidsmaskiner, firehjulinger, trucker og lignende. IP68. 10–30/36 V DC. CE-godkjente. Effekt: 12 W. Lysstyrke: 840 lm. Mål: 64 x 64 x 72 mm.

..... 38-758 319,-



Arbeidsbelysning LED, 15 W

LED-belysning, perfekt for arbeidsmaskiner, firehjulinger, trucker og lignende. IP68. 10–30/36 V DC. CE-godkjente. Effekt: 15 W. Lysstyrke: 1000 lm. Mål: 110 x 126 x 42 mm.

..... 38-735 199,-



Arbeidsbelysning LED, 27 W, Flood

LED-belysning, perfekt for arbeidsmaskiner, firehjulinger, trucker og lignende. IP68. 10–30/36 V DC. CE-godkjente. Effekt: 27 W. Lysstyrke: 1700 lm. Mål: 124 x 136 x 48 mm.

..... 38-737 259,-



Arbeidsbelysning LED, 15 W

LED-belysning, perfekt for arbeidsmaskiner, firehjulinger, trucker og lignende. IP68. 10–30/36 V DC. CE-godkjente. Effekt: 15 W. Lysstyrke: 1050 lm. Mål: 139 x 45 x 71 mm.

..... 38-769 319,-



Arbeidsbelysning LED, 27 W

LED-belysning, perfekt for arbeidsmaskiner, firehjulinger, trucker og lignende. IP68. 10–30/36 V DC. CE-godkjente. Effekt: 27 W. Lysstyrke: 1700 lm. Mål: 124 x 136 x 48 mm.

..... 38-736 319,-



Arbeidsbelysning LED, 40 W

LED-belysning, perfekt for arbeidsmaskiner, firehjulinger, trucker og lignende. IP68. 10–30/36 V DC. CE-godkjente. Effekt: 40 W. Lysstyrke: 3600 lm. Mål: 115 x 115 x 83 mm.

..... 38-760 1049,-

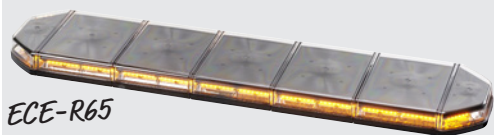

ECC-R65

Varsellysbjelke

75 mm høy rampe med høyeffektive lysdioder og 10 forskjellige blitsinnstillinger. Skrus fast på biltak ved hjelp av medfølgende monteringsdetaljer. ECC R65/R10-godkjente. 12/24 V. 2,5 m kabel med sigaretttennerplugg medfølger. OBS! Skal kun brukes på arbeidsbiler.

Effekt	Bredde	Art.	Pris
42 W	700 mm	38-770	3699,-
66 W	1150 mm	38-771	4599,-
76 W	1400 mm	38-772	4999,-



ECC-R65

Varsellysbjelke

Kun 55 mm høy ekskl. fester. Høyeffektive lysdioder med 10 forskjellige blitsinnstillinger. Festes på tak av kjøretøy med medfølgende monteringsdetaljer. 12/24 V. 1,5 m tilkoblingskabel medfølger. Ikke beregnet for bruk på kjøretøy av kategori M eller N. E-merket.

600 x 305 x 100 mm	38-778	2499,-
1200 x 305 x 100 mm	38-779	3599,-



LED

LED Blitslys

Med oransje lysdioder og 10 ulike blinkemønstre. Flere lykter kan kobles sammen for synkronisert blinkefunksjon. Lampehus av aluminium og klart glass. 12/24 V.

.....	38-741	359,-
-------	--------	-------

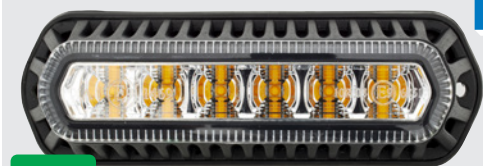

LED

ECC-R65

LED Blitslys

Med oransje lysdioder og 3 ulike blinkemønstre. ECC R65-godkjent. Lampehus av aluminium og klart glass. 12/24 V.

.....	38-755	459,-
-------	--------	-------

219,-



Blitslys Xenon

E-merket med platefeste. Kobles til 12-24 V.

.....	38-752	219,-
-------	--------	-------



LED

LED Blitslys

Med oransje lysdioder og 10 ulike blinkemønstre. Flere lykter kan kobles sammen for synkronisert blinkefunksjon. Lampehus av aluminium og klart glass. LED: 3 x 1 W. 12/24 V.

.....	38-777	319,-
-------	--------	-------



LED

ECC-R65

Flere ulike blinkemønstre

LED varsellys

Roterende LED varsellys. E- og EMC-godkjent. Med flere ulike blinkemønstre, f.eks. roterende eller blits. Av slagfast plast. Kombinert 12/24 V. Ø 128 mm. For fast montering eller med sugekopp og magnetfeste. På- og av-knapp, strøm via sigarettuttakadapter. Høyde: 205 mm.

.....	38-730	369,-
-------	--------	-------



Varsellys

Roterende varsellys med halogenpære og DIN-tilkobling. Med fleksibel base og stangfeste. Halogenpære for 12 V respektive 24 V medfølger. IP56. Mål: 128 x 250 mm.

.....	38-732	299,-
-------	--------	-------

109,-



LED

LED varsellampe

Batteridrevet, roterende varsellampe med 9 ulike blinkemønstre og varsellinnstillinger. Med 12 røde og 3 hvite lysdioder. Plasseres enkelt med den sterke magneten eller kroken. Drives av 3 stk. AAA-batterier (medfølger ikke). Tåler vann og er støtsikker. Ø 100 mm. Høyde 3,5 cm.

.....	39-564	109,-
-------	--------	-------

Med magnet!



LED

ECC-R65

LED varsellys

Roterende LED varsellys. ECC R65-godkjent. Med 3 ulike blinkemønstre. Av slagfast plast. Kombinert 12/24 V. Ø 128 mm. IP65.

Magnetfeste	38-774	499,-
Skrufeste	38-775	529,-
DIN-feste	38-776	499,-



EMC-filter for LED

Effektiv beskyttelse mot støy i FM-mottak forårsaket av LED-lyskilder. Med 10 cm kabler med løse ender. 9-36 V. IP67. 12 V/195 W; 24 V/195 W.

.....	38-755	84,90
-------	--------	-------



Holder for varsellys

Med tilkoblingskabler for strømtilførsel. Vinklet

.....	38-738	84,90
-------	--------	-------

TILHENGERBELYSNING



LED

Adapter

Til tilhenger med LED-lys

Til strømtilkobling for tilhenger med LED-lys. Innebygget effektmotstand for tilpasning til biler med CANBUS-lysovervåkning. **Til bil med 13-polet kontakt for overgang til 7-polet.** Passer ikke på biler med pulsstyrt elsystem.34-998 199,-



LED

LED-belysningsadapter

Til tilhenger med LED-lys

Til strømtilkobling for tilhenger med LED-lys. Innebygget effektmotstand for tilpasning til biler med CANBUS-lysovervåkning. **13-13-polet kontakt.** Passer ikke på biler med pulsstyrt elsystem.34-993 349,-



LED

Motstand for diodeblinklys

For senking av blinkefrekvens ved bruk av diodeblinklys. Parallellkobles med LED-pæren. OBS! Det kreves en motstand per blinklyspære.42-202 46,90

BAKLYKT, LED

LED



Baklykt LED *Dynamisk*

Kombinasjonslykt med sekvensielt/vandrende blinklys og funksjoner for bak-, stopp- og ryggelys. For 10–30 V. IP67. Leveres med 50 cm kabel. Mål: 291 x 111 x 40 mm. E-merket.42-250 599,-



Baklykt til tilhenger, med integrert trekantrefleks

Kombinasjonslykt med funksjoner for bak-, rygge-, brems- og blinklys. 10–30 V. Kapslingsgrad IP67. 500 mm kabel. Mål: 252 x 133 x 28 mm. E-merket.
Venstre42-244 459,-
Høyre42-245 459,-



Baklykt LED

Komplett baklykt med sort ramme i ABS-plast. Bak- og bremselys samt blinklys. For utenpåliggende montering. 10–30 V. Leveres med 200 mm kabel. Vanntett IP67. Mål: 200 x 110 mm. E-merket.42-239 419,-



Baklykt LED

10-30 V. For montering på både høyre og venstre side. 8 SMD-lysdioder. Leveres med 200 mm kabel. Monteringskruser medfølger. E-merket. IP67.
110 x 110 mm42-242 135,-
154 x 84 mm42-243 129,-



Baklykt rund LED

Rund lykt for 10–30 V med rødt og klart glass og tre funksjoner: bak-, brems- og blinklys. For montering på både høyre og venstre side. Vanntett, IP67. Leveres med 240 mm kabel og monteringskruser. Mål: 122 mm. E-merket.42-226 219,-

199,-

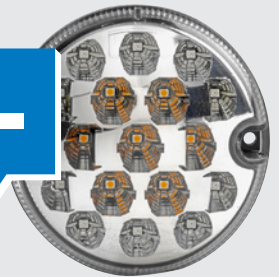

Baklykt rund LED

Rund lykt for 10–30 V med klart glass. Tre funksjoner: bak-, brems- og blinklys. For montering på både høyre og venstre side. Vanntett, IP67. Leveres med 240 mm kabel. Mål: 95 mm. E-merket.42-225 199,-



Baklykt rund LED

Rund lykt for 10–30 V. Tre funksjoner: bak-, brems- og blinklys. For montering på både høyre og venstre side. Vanntett, IP67, med lampehus av plast. Mål: 140 mm. E-merket.42-224 259,-



Magnetiske baklykter til tilhengere

LED-lykter med baklys, bremselys, skiltbelysning og blinklys. Med magnetfeste, 2,5 m kabel mellom lyktene, 7 m tilkoblingskabel og 7-polet tilhengerstøpsel. 12 V. E-merket.34-257 299,-



Lysrampe for tilhenger

For tilhenger og bil som taues. Med E-merkede LED-pærer for blinklys, bak- og bremselys, samt reflekser. 7 m kabel med 7-polet tilhengerkontakt, samt 2 jekkestropper for montering. Bredder 122 cm.34-283 339,-



LED

Sidemarkering LED

Med refleks. 10~30 V. Leveres med 150 mm kabel. Mål: 130 x 32 mm. E-merket.

Oransje	42-231	69,90
Rød.....	42-232	69,90
Hvit.....	42-233	69,90



LED

Sidemarkering/posisjonslys LED

Leveres med 500 mm kabel. Multivolt, 12~24 V. Mål: 110 x 45 mm. IP67. E-merket.

Oransje	42-210	145,-
Hvit.....	42-212	145,-



LED

Skiltlys LED

Multivolt 10~30 V. Vannett, IP67. Leveres med 200 mm kabel. Mål: 72 x 50 mm. E-merket.

.....	42-227	84,90
-------	--------	-------



LED

Posisjonslys LED

Klart posisjonslys med refleks til for eksempel tilhenger. 2 stk. SMD LED, 10~30 V. E-merket. Monteringskrue og 20 cm kabel medfølger. Mål 60 x 55 x 47 mm.

.....	42-209	69,90
-------	--------	-------

69⁹⁰



LED

Posisjons- og breddemarkeringslykt LED

Kort. Multivolt 10~30 V. Framstilt av gummi. Hvitt lys forover, rødt bakover og gul sidemarkering. Leveres med 270 mm kabel. Mål: 95 x 80 mm. E-merket.

Venstre	42-234	169,-
Høyre.....	42-235	169,-



LED

Posisjons- og breddemarkeringslykt LED

Lang. Multivolt 10~30 V. Framstilt av gummi. Hvitt lys forover, rødt bakover og gul sidemarkering. Leveres med 160 mm kabel. Mål: 175 x 35 mm. E-merket.

Venstre	42-236	199,-
Høyre.....	42-237	199,-



LED

Skiltlys LED

Multivolt 10~30 V. Vannett, IP67. Leveres med 150 mm kabel. Mål: 97 x 45 x 43 mm. E-merket.

.....	42-240	94,90
-------	--------	-------

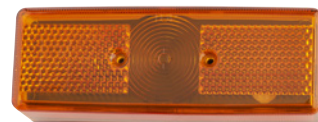

Lykt

For bil, campingvogn og tilhenger. Velegnet som markering- eller baklys. Lyspære medfølger ikke. E-merket. Mål: 110 x 40 x 25 mm.

Gul	42-178	44,90
Rød.....	42-179	44,90
Klar.....	42-180	44,90



Baklykt

For pickup, lastebil, campingvogn og tilhenger. Med bremse-, bak- og blinklys. 2 festeskruer, avstand 90 mm. Lyspærer 2 stk. 35-15498 og 1 stk. 35-15821 (medfølger ikke). E-merket. Mål: 210 x 82 x 60 mm.

.....	42-184	135,-
-------	--------	-------



Baklykt

Med nummerskiltbelysning bak-, stopp-, og blinklys. 2 festeskruer, avstand 45/55 mm. Lyspærer: 1 stk. 35-15499 og 1 stk. 35-15498 (medfølger ikke). E-merket. Mål: 104 x 98 mm.

.....	42-1532	79,90
-------	---------	-------



Nummerskiltbelysning

Av plast. 2 festeskruer. Lyspære 1 stk. 35-15844 (medfølger ikke). E-merket. Mål 82 x 30 x 33 mm.

.....	42-148	49,90
-------	--------	-------



Lysramme for sykkelholder

For bruk når sykkel/sykkelholder skjuler bilens baklys og nummerskilt. Med e-merkede baklykter og refleks. 1 m kabel med 7-polet tilhengerkontakt og 2 spennbånd for montering. Bredde: 104 cm. Glødepærer medfølger.

.....	34-2691	269,-
-------	---------	-------

34⁹⁰



Trekantreflekser, 2 stk.

For campingvogn eller tilhenger. E-merket. Sidelengde: 160 mm.

.....	42-2149	34,90
-------	---------	-------

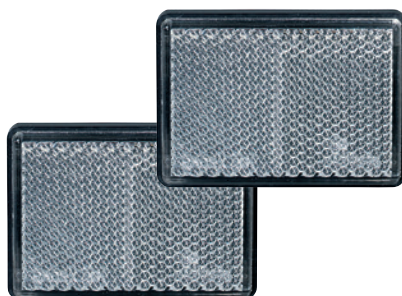

Reflekser, 2 stk.

Selvklebende. E-merket. Mål: 62 x 45 mm.

Klar	42-157	39,90
Gul	42-158	39,90
Rød.....	42-159	39,90



Reflekser, 2 stk.

Ø 60 mm. 4,3 mm festehull i senter. E-merket.

Rød.....	42-2541	29,90
Klar.....	42-2543	29,90



Adapterkabel

Spiralkabel for tilhenger med **13-polet støpsel** i begge endene. Kabel: 7 x 0,75 mm² + 1 x 1,5 mm². Lengde: 1,5 m. **34-999** **259,-**



Adapterkabel

Tilhengeradapter med spiralkabel. **Til bil med 13-polet kontakt for overgang til 7-polet.** Maks. lengde: 1,5 m. **34-997** **259,-**



Adapterkabel

Spiralkabel med **7-polet kontaktpugg** i begge ender. Lengde: 1,5 m. **34-991** **199,-**



El-kabelsett

Med 7-polet stikkontakt, 7-ledet kabel, gummitetning og monteringsdel. Universalutførelse. **34-981** **115,-**

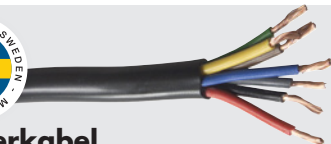

7-lederkabel

Plastisolert, med 7 forskjelligfargede ledere. For kobling til tilhengerens kontakter. 5 m. **34-201** **125,-**
10 m. **34-202** **199,-**



Universal elkabelsett, reléstyrt

All strøm til tilhenger mates gjennom elektronikkmodulen. Bilen påvirkes ikke av tilhengeren og får dermed ingen feilaktige belastninger på det elektriske systemet. Ved eventuell kortslutning på tilhenger beskyttes bilen av sikring til elektronikkmodulen. Universalmodell. **34-970** **1149,-**



Til tilhenger med LED-lys

LED-belysningsadapter

Til strømtilkobling for tilhenger med LED-lys. Innebygget effektmotstand for tilpasning til biler med CANBUS-lysovervåking. **13-13-polet kontakt.** Passer ikke på biler med pulsstyrt elsystem. **34-993** **349,-**

Adapter

Til strømtilkobling for tilhenger med LED-lys. Innebygget effektmotstand for tilpasning til biler med CANBUS-lysovervåking. **Til bil med 13-polet kontakt for overgang til 7-polet.** Passer ikke på biler med pulsstyrt elsystem. **34-998** **199,-**



Adapter

Til elkobling for tilhenger. **For tilhenger med 13-polet kontakt for overgang til 7-polet.** **34-995** **119,-**

Adapter

Til elkobling for tilhenger. **For bil med 13-polet kontakt for overgang til 7-polet.** **34-992** **129,-**



Tilhengerkontakter

7-polet utførelse
Stikkontakt (gummitetning anbefales ved montering). **34-1766** **39,90**
Støpsel **34-1768** **34,90**
Tilbehør
Gummitetning for stikkontakt 34-1766. **34-175** **14,90**
13-polet utførelse.
Stikkontakt (gummitetning medfølger). **34-1767** **109,-**
Støpsel **34-1769** **129,-**



Kulebeskytter

Av plast. For 50 mm kule. Sort. **34-158** **14,90**

Kulebeskytter, kraftig

Slagfast modell. For 50 mm kule. **34-153** **29,90**



Kulekobling

Forsinket. For 50 mm kule. Godkjent for opptil 1300 kg. Festes vertikalt med 2 bolter til trekkstang av firkantprofil med 50 mm bredde. **41-2070** **289,-**

Kulekobling

Forsinket. For 50 mm kule. Festes horisontalt med 2 bolter til rund trekkstang. For trekkstang med Ø 35 mm, 1300 kg **41-2050** **219,-**
For trekkstang med Ø 50 mm, 1700 kg **41-2060** **289,-**



Lås for kulekobling

Vanskeliggjør tyveri av tilhenger og campingvogn. Låser effektivt kulekoblinger for 50 mm kule. Leveres i praktisk transportforpakning sammen med 2 stk. nøkler. **37-194** **179,-**

Trekkule

50 mm med 3/4"x16UNF gjenget festetapp. Ikke godkjent i Sverige og Finland. **41-1005** **99,90**

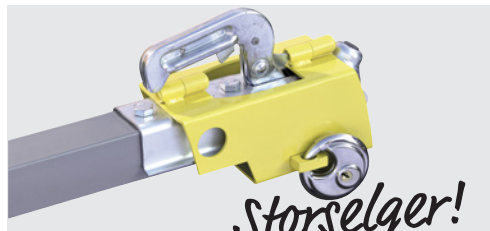

Storselger!

Tilhengerlås

Tyverilås for varehenger, campingvogn og båtenger. Passer de fleste kulekoblinger. For både koblet og ukoblet tilhenger. Hengelås medfølger. **41-507** **199,-**



Trekkule

50 mm. Ikke E-godkjent. **41-1003** **179,-**

Trekkule

Med 50 mm kule og sikkerhetsvaier med splint og 1" tilhengerfestesplint. Monteringshull: 16 mm. CC-avstand mellom hullene: 90 mm. Må ikke brukes i allmenn trafikk. Maks. belastning: 3500 kg. Vekt: 3,6 kg. **34-159** **299,-**



Sikkerhetsvaier

Av plastbelagt stålvaier. Med festeordninger. Lengde: 86 cm. **41-310** **46,90**



Bremsesko, for to hjul

For tilhenger og campingvogn.

Passer til: 2035 TSV178P TSV216P. ... **41-000** **419,-**

Monteringssett. **59-001** **89,90**

Passer til: TSV-nummer: TSV186P, TSV211P, TSV219P.
T-nummer: T007PS, T019PS, T031PS, T032PS, T038PS,
T051PS, T052PS, T054PS, T058PS, T059PS, T060PS,
T061PS, T072PS, T073PS, T076PS, T077PS, T078PS, T086PS,
T087PS, T092PS, T095PS, T102PS, T104PS, T111PS, T112PS,
T113PS, T114PS, T115PS, T119PS, T120PS, T125PS, T138PS.

EU & øvrige nummer: 20-2425/1, 20-964/1, 20-964u,
20-966/1, 361-311-83, S 2005-5. **41-001** **629,-**

Monteringssett. **59-002** **99,90**

Passer til: TSV-nummer: TSV177P, TSV198P, TSV205P,
TSV213P, TSV217P, TSV223P.

T-nummer: T026PS, T027PS, T029PS, T068PS, T069PS,
T070PS, T084PS, T140PS.

ETI-nummer: 811.002, 811.135, 811.157, 811.158, 811.165,
811.166, 811.204, 811.225, 811.230, 811.231, 811.237,
811.268, 811.303, 811.304, 811.309, 811.310, 811.333.

EU & øvrige nummer: 150-9834, 2050, 2051, 361-056-86.

..... **41-002** **529,-**

Passer til: AR2008, S 2005-7. **41-003** **529,-**

Monteringssett. **59-003** **89,90**



Plastskjerm

Med E-merket siderefleks. Velegnet for tilhenger, hestehenger, båthenger m.m.

For 13" hjul. Mål: 335 x 770 x 215 mm (hxlxb). Vekt: 1,1 kg. **41-052** **199,-**

For 10" hjul. Mål: 245 x 610 x 180 mm (hxlxb). Vekt: 0,7 kg. **41-053** **149,-**



Akseltapp rundrør Ø 33 mm, 1 stk.

Boltsirkel: 4/100 (M12x1,5). Maks. belastning per par: 750 kg. Maks. hastighet: 90 km/h. Senternav: Ø56 mm. Vekt: 3,85 kg. Produsert i stål. **41-040** **279,-**



Akseltapp rundrør Ø 40 mm, 1 stk.

Boltsirkel: 4/100 (M12x1,5). Maks. belastning per par: 750 kg. Maks. hastighet: 90 km/h. Senternav: Ø 56 mm. Vekt: 4,7 kg. Framstilt av stål. **41-041** **419,-**



Akseltapp rundrør Ø 45 mm, 1 stk.

Boltsirkel: 5/112 (M12x1,5). Maks. belastning per par: 1000 kg. Maks. hastighet: 90 km/h. Senternav: Ø 56 mm. Vekt: 5,5 kg. Framstilt av stål. **41-042** **529,-**



Akseltapp firkantrør Ø 55 mm, 1 stk.

Boltsirkel: 6/140 (M16x1,5). Maks. belastning per par: 1700 kg. Maks. hastighet: 90 km/h. Senternav: Ø 80 mm. Vekt: 13,0 kg. **41-043** **729,-**



Hjullagersett

For tilhenger med hjullager som har SKF-nummer.

SKF-nr. 30204 **74-201** **99,90**

Mål: 39 x 72 x 37. **74-546** **359,-**

Mål: 34 x 64 x 37. **74-849** **289,-**

SKF-nr. 11949/11910/67048/67010. **74-935** **199,-**

SKF-nr. 30304 **74-206** **99,90**



Luftgummi hjul med stålfelg

Komplette hjul for tilhengere, båthengere, campingvogner m.m.

155 x 13". Passer akseltapp 41-041. Boltsirkel: 4/100. **41-160** **949,-**

4,80 x 8". Med stålfelg 8 x 3,75". Boltsirkel: 4/100 Opel. **41-163** **429,-**

4,80 x 12". Med stålfelg 12 x 4". Boltsirkel: 4/100 Opel. **41-164** **629,-**

165R x 13"C. Boltsirkel: 4/100 Opel. **41-165** **1049,-**



Skvettlapp

I kraftig EPDM-gummi for bl.a. tilhenger. Mål: 200 x 230 x 5 mm (b x h x t). **41-070** **54,90**



Varselflagg

For markering av utstikkende gjenstander fra bil eller tilhenger. Av polyester. Farge: rødt/gult. Mål: 39 x 42 cm. **41-509** **54,90**

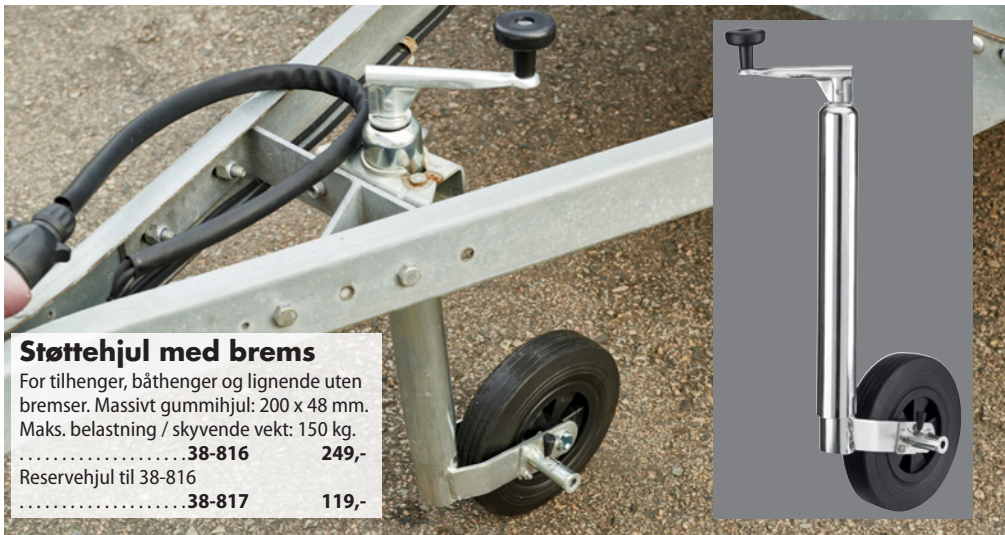

Støtthjul med brems

For tilhenger, båthenger og lignende uten brems. Massivt gummi-hjul: 200 x 48 mm. Maks. belastning / skyvende vekt: 150 kg.
38-816 249,-
 Reservehjul til 38-816
38-817 119,-



Storselger!

1. Støtthjul

For tyngre tilhenger og campingvogn. Luftgummi-hjul: 260 x 85 mm. Maks. belastning: 150 kg.
41-501 249,-
 Reservehjul til 41-50141-101 145,-

2. Støtthjul

For tilhenger etc. Massivt gummi-hjul: 200 x 48 mm. Maks. belastning: 55 kg.41-500 149,-
 Reservehjul til 41-50041-100 99,90

3. Støttestof med sveivfunksjon

Forsinket. Maks. belastning: 300 kg. Høyde: 400 mm (nedsenket). Spindelbevegelse: 240 mm. Fotplate: Ø 94 mm. Rør: Ø 48 mm. Vekt: 2,6 kg.41-504 219,-

4. Støttestof

Forsinket. Høyde: 600 mm. Fotplate: Ø 94 mm. Rør: Ø 48 mm. Vekt: 1,7 kg.41-505 119,-



Flytter opptil 270 kg!

Tilhengertralle

Praktisk når du "for hånd" trenger å flytte tilhenger, campingvogn, båthenger, hestetransporter m.m. Med justerbar trek-kule, høyde: 47-65 cm. Kraftig profilkonstruksjon. 4-bolts luftgummi-hjul 4.10/3.50-4". Vekt: 10,8 kg. Maks. belastning: 270 kg. Mål: 1230 x 710 x 550 mm. 50 mm trek-kule.41-336 469,-



Oppbevaring for vognkort

Vanntett oppbevaring av vognkort. Monteres på for eksempel tilhengeren ved hjelp av medfølgende holder. Ø29,6 x 162 mm.41-508 64,90



Klemhylse

For støtthjul. Med låsarm. For ytterør med Ø 48 mm.41-502 69,90



Bokslås mini

Elforsinket. Rett sluttblikk. Skruer medfølger. Mål: 45 x 70 mm.86-224 54,90



Lemlås

Elforsinket. For tilhenger for personbil. Med sikkerhetssperre. Lengde: 210 mm. Bredde: 47 mm. Festehull Ø 5 mm, c/c 80 mm.41-231 54,90
 Lengde: 215 mm. Bredde: 90 mm. Festehull 3 x Ø 8 mm.41-232 79,90



Lemlås

Elforsinket. For lasteplan på lastebil. Med bøyle.41-233 139,-



Bøyle for lemlås, lang

Skrus fast. Hull Ø 8 mm, c/c 45 mm. Mål: 160 x 30 x 6 mm.41-237 29,90



Eksenterlås

Elforsinket. Med krok og stillbar bøyle. Låses med hengelås med maks. 8 mm bøyle. Lengde: 165-190 mm. Bredde: 60 mm. Festehull: 3 x Ø 8 mm.41-239 64,90



1. Lasterampe, 1 stk

For lasting av motorsykkle, ATV eller lignende på for eksempel tilhenger. Enkel å håndtere og transportere. Lav vekt. Selges enkeltvis.41-075 **369,-**

Lasterampe, 1 stk.

For lasting av motorsykkle, ATV eller lignende på f.eks. tilhenger. Lett å håndtere og transportere. Lav vekt. CE-godkjent. Selges enkeltvis.

	Mål utslått (mm)	Mål sammenfoldet (mm)	Maks. belastning (kg)	Vekt (kg)	Art.	Pris
2.	1 753 x 1 140 x 38	1 753 x 378 x 135	680	11	41-063	1249,-
3.	1 980 x 283 x 50	716 x 283 x 200	272	5,1	41-064	799,-



Rullestolrampe, 2 stk

Praktiske ramper av aluminium. Enkle å brette sammen og transportere. Leveres i par. Mål (utbrettet) 1 828 x 382 x 53 mm. Mål (lagt sammen) 927 x 412 mm. Maks. belastning 272 kg per par. Vekt (2 stk.) 15,5 kg. .41-065 **1899,-**



Stoppekloss

For bruk ved transport av kjøretøy. Med metallbøyle som sørger for at kjøretøyetts vekt ikke får klossene til å skli. Mål 17,5 x 12,5 x 10,5 cm.34-258 **99,90**



Kapell til tilhenger

Beskytter hengeren mot regn, snø og smuss. Av vanntett polyeten, 180 g/m². Festes enkelt med elastisk tau, Ø 7 mm. Mål L: 210 x 124 x 7 cm.82-090 **199,-**
Mål XL: 260 x 149 x 7 cm82-091 **269,-**



Kapellstag

Av aluminium, med justerbar bredde 1000-1500 mm. Passer de fleste tilhengere. Anbefales: Ett stag per meter.41-055 **149,-**



Lastenett

Elastisk og fleksibelt lastenett som holder lasten på plass. For sikker transport av last som er vanskelig å surre. Fås i to størrelser med henholdsvis 10 og 18 kroker for enkel festing. Velegnet for ATV og snøscooter og for tilhenger og pickup.

400 x 800 mm	82-1690	89,90
2400 x 1800 mm	82-1691	179,-



Oppbevaringskasse, aluminium

Kraftig oppbevaringskasse i 1,5 mm korrugert aluminium. For tilhenger eller lasteplan. Med gassdemper i lokket. Innfelt lås med to nøkler. Vekt: 8,5 kg. Mål: 860/450 x 485 x 460 mm.41-006 **1349,-**



Takboks, 400 l

Kan åpnes fra begge sider. Sentrallås med nøkkel (2 låsepunkt). Utvendig mål: 1990 x 740 x 420 mm. Maks. last: 50 kg. Volum: 400 l. Vekt: 16 kg. City Crash-testet i samsvar med standard DIN 75302. **OBS!** Last i takboks må alltid sikres. Blank sort. 34-315 3999,-



Takboks, 450 l

Åpnes fra høyre side. Sentrallås med nøkkel (3 låsepunkter). Yttermål 2170 x 800 x 350 mm. Maks. last 50 kg. Volum 450 l. Vekt 16 kg. **OBS!** Last i takboks må alltid forankres. Blank sort. 34-312 2399,-



Takboks, 320 l

Kan åpnes fra høyre sider. Sentrallås med nøkkel (3 låsepunkt). Utvendig mål: 1800 x 570 x 350 mm. Maks. last: 50 kg. Volum: 320 l. Vekt: 10 kg. Farge: antrasittgrå / blank sølv metallic. City Crash-testet i samsvar med standard DIN 75302. **OBS!** Last i takboks må alltid sikres. Sort. 34-309 1699,-



Takboks, 400 l

Kan åpnes fra begge sider. Sentrallås med nøkkel (2 låsepunkt). Utvendig mål: 1990 x 740 x 420 mm. Maks. last: 50 kg. Volum: 400 l. Vekt: 16 kg. City Crash-testet i samsvar med standard DIN 75302. **OBS!** Last i takboks må alltid sikres. Blank sølv. 34-316 3999,-



Takboks, 300 l

Sideåpning med skåtelås (2 låsepunkter) samt sentrallås med nøkkel. Yttermål: 1220 x 760 x 360 mm. Maks. last: 50 kg. Volum: 300 l. Vekt: 12 kg. **OBS!** Last i takboks må alltid forankres. Sort. 34-311 1699,-



Takboks, 400 l

Kan åpnes fra begge sider. Sentrallås med nøkkel (2 låsepunkt). Utvendig mål: 1990 x 740 x 420 mm. Maks. last: 50 kg. Volum: 400 l. Vekt: 16 kg. City Crash-testet i samsvar med standard DIN 75302. **OBS!** Last i takboks må alltid sikres. Sort. 34-317 3299,-



Takboksoppbevaring, vegg

Opphengskroker for veggmontering. Justerbare for å passe ulike størrelser på takboks. Felles enkelt inn mot veggen når de ikke er i bruk. Myk skumplast beskytter takboksen. Mål: 300/460 x 350 mm. Selges parvis. 34-326 219,-



Bruk hurtigfester til takboksen, så slipper du å skru fast.

Hurtigfeste til takboks, 4 stk.

Passer til 34-315, 34-316 og 34-317. City Crash-testet i samsvar med standard DIN 75302. 34-328 599,-



Hjulstige

Henges på for- eller bakhjul og letter lasting av takboks/takreling. Passer større biler og SUV med hjulhusdiameter på 600 mm. Trinnhøyden kan justeres i fire nivåer. Maks. last: 150 kg. Sammenleggbare. Av lakkert stålplate. 34-325 319,-



Biltrekk, Monaco

Grått 39-820 359,-
Rødt 39-821 359,-
Blått 39-822 359,-



Biltrekk, Leopard

..... 39-834 399,-



Biltrekk, Galant, sort/grått

..... 39-826 359,-



Biltrekk, Pixie, rosa

..... 39-831 359,-



Fra **169,-** stk.

Biltrekk, Le Mans, sort

..... 39-837 349,-
OBS! Enkeltpakke – trekk til ett forsete
..... 39-838 169,-



Biltrekk, Sort/grått

..... 39-832 359,-



Biltrekk, Imola Standard

..... 39-828 199,-
Passer ikke delbart baksete.



Biltrekk, Silverstone, svart

..... 39-835 359,-



Biltrekk, Sebring, grå

..... 39-836 399,-



Bilsetetrekk Iseo

For transportbil og lett lastbil med ett enkeltsete og ett dobbeltsete. Av meget slitesterkt materiale. Håndvask 30 °C. Ikke godkjent for biler med airbag i setet.

..... 39-944 319,-



Varmesete 12 V

Sele og festebånd med kroker. Kobles til bilens sigaretttenneruttak. Termostat, 40–55 °C. 45 W. 43 x 83 cm.

..... 39-763 179,-



Saueskinn

Ekte saueskinn av høy kvalitet. Underside kledd med tøy. Utstyrt med strikker og kroker.

Sort 39-158 399,-
Beige 39-160 399,-
Grå 39-162 399,-



Fra **79⁹⁰** stk.

Setebeskytter

Passer høye stolrygger og lave stolrygger med nakkestøtte.

Ekstra kraftig 39-7451 139,-
Av nylon 39-7461 79,90



Tekstilrens

Et kraftig og avansert skumrengjøringsmiddel med børste som effektivt fjerner flekker og smuss fra biltrekk, tekstilmatter og andre tekstiler i bilen. Rengjør lett, effektivt og skånsomt, og etterlater en frisk lukt. 400 ml.

..... 36-9300 69,90

HJULKAPSLER



1



2



3

145,-
/ 4 stk.



4



5



6



7



8



9



10



11

Hjulcapsler, 4 stk.

Av plast. For montering på ordinære stålfelger.

	13"	14"	15"	16"	Pris
1. Raptor	-	-	33-905	33-931	239,-
2. Satin black	-	-	-	33-912	229,-
3. Diamond	-	33-916	33-917	-	219,-
4. Saturn	33-918	33-919	33-920	-	219,-
5. Basic	-	33-678	33-679	-	145,-
6. Dark Edition	-	33-923	33-924	33-925	289,-
7. Chrome Edition	-	33-975	33-976	33-977	319,-
8. Elegance	-	33-986	33-987	33-988	219,-
9. Spider	-	33-989	33-990	33-991	219,-
10. Chrome	-	33-992	33-993	33-994	299,-
11. Retro	-	-	33-978	-	999,-



Minikompressor 240 I

Med LED-lampe og praktisk veske. 3 ulike munnstykker og en adapter for pumping av sykkel- og bildekk (ca. 2 min) samt luftmadrasser m.m. 5 m luftslange med manometer. Elkabel med batteriklemmer. 12 V. Luftmengde: 30 l/min. Effekt: 240 W.....17-064 **379,-**



Minikompressor

Med 2 ulike munnstykker for pumping av bil- og sykkeldekk, samt oppblåsbare, mindre produkter så som fotballer og badeleker. Kobles til bilens sigaretteneruttak. 12 V. Luftmengde: 12,0 l/min. Effekt (maks.): 100 W.15-217 **135,-**



Dekktrykkmåler

Digital. Måleområde: 0,03–6,8 bar (kg/cm²). Kan stilles om til psi/bar/kPa. Drives av 1 stk. 3 V-batteri CR2032 og 2 stk. 3 V-batteri LR44. Tydelig LED-display med bakgrunnsbelysning.....15-219 **79,90**



Dekktrykkmåler digital

Måleområde 0,2–6,89 bar. Med riktig dekktrykk reduserer du drivstofforbruk og slitasje. Passer for bil, lastebil, motorsykkel og sykkel. Med slange for enkel tilkobling. Omstillbar for bar/kPa/psi. LCD-display med bakgrunnsbelysning. Med praktisk LED-lommelykt. Slås automatisk av. Bruker 2 x 3 V litiumbatterier (medfølger).....15-229 **99,90**

279,-



Minikompressor

Med LED-lampe og digitalt bakgrunnsbelyst display. 2 ulike munnstykker for pumping av bil- og sykkeldekk, samt oppblåsbare, mindre produkter som fotballer og badeleker. Smart oppbevaring av kabel og slange i kompressoren. Kobles til bilens sigaretteneruttak. 12 V. Luftmengde: 19 l/min. Effekt (maks.): 120 W.....15-218 **279,-**



Batteridrevet kompressor

Kompakt kompressor med digital trykkmåler med mulighet for å stille inn ønsket dekktrykk. For bil- og sykkeldekk og luftpumpe for pumping eller tømming av gummibåt, luftmadrass m.m. Ideell å ha med i bil, campingvogn, bobil eller båt. Bærehåndtaket gjør den enkel og praktisk å ta med. 12 V DC. Luftmengde: kompressor: 25–28 l/min, luftpumpe: 180–220 l/min.....15-233 **599,-**

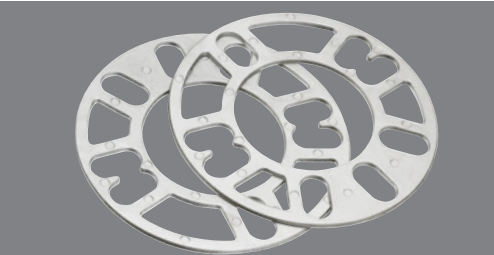

Spacere, 2 stk.

Av aluminium. For sporviddeøkning ved montering av lettmetallfelger. 4/5 bolt universal.

Tykkelse: 3 mm33-3320 **84,90**
Tykkelse: 5 mm33-3321 **84,90**



Hjulmuttere, 10 stk.

Forkrommede.

Gjenger	Lengde	Kon	Art.	Pris
1/2"	35 mm	60°	33-3303	109,-
1/2"	45 mm	60°	33-3304	109,-
M12 x 1,25	35 mm	60°	33-3305	109,-
M12 x 1,50	35 mm	60°	33-3307	109,-
M12 x 1,50	45 mm	60°	33-3308	109,-



Låsable hjulbolter, 4 stk.

Forkrommede. Med låsenøkkel.

Gjenger	Gjengelengde	Kon	Art.	Pris
M12 x 1,50	28 mm	60°	33-3298	169,-
M14 x 1,50	30 mm	60°	33-3300	169,-



Dekkpenne

Merkepenn for å markere teksten på dekkene. Også perfekt for merking av sommer-/vinterdekk. Sitter bra og tørker raskt. Farge: hvit.33-478 **49,90**



Hjulbolter, 10 stk.

Forkrommede.

Gjenger	Gjengelengde	Kon	Art.	Pris
M12 x 1,25	28 mm	60°	33-3314	219,-
M12 x 1,50	28 mm	60°	33-3309	219,-
M12 x 1,50	28 mm	Kuleformet/rund	33-3312	219,-
M12 x 1,75	28 mm	60°	33-3310	219,-
M14 x 1,50	30 mm	60°	33-3311	219,-
M14 x 1,50	30 mm	Kuleformet/rund	33-3313	219,-



Låsable hjulmuttere, 4 stk.

Forkrommede. Med låsenøkkel.

Gjenger	Lengde	Kon	Art.	Pris
M12 x 1,50	32 mm	60°	33-3301	79,90



Ventilhette, 4 stk.

Med innsats av plast, slik at den ikke setter seg fast i gjengene på grunn av korrosjon.

Av aluminium

Sølv33-4310 **39,90**
Sort aluminium.....30-233 **39,90**

Av plast

Håndgranat30-211 **34,90**
Dødinghode30-212 **34,90**

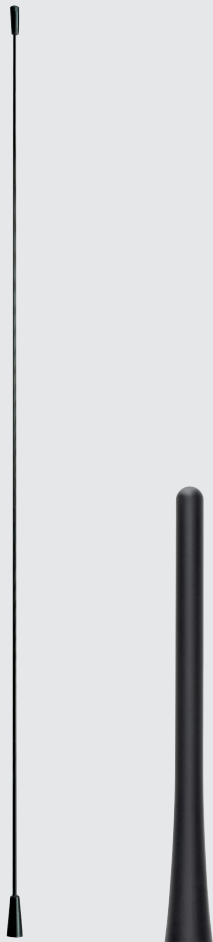

Antennepisk, glassfiber

Lengde: 75 cm.....31-144 34,90

Antennepisk

Sort pisk av gummi. Lengde: 160 mm.
.....31-192 54,90



DVB-T-antenne

Aktiv DVB-T-antenne som monteres i ruten ved hjelp av sugekopper. Kabellengde: 3000 mm. Frekvens: UHF 470–870 MHz.....31-194 94,90



Antenneadapter

For bilstereo med ISO.....31-520 39,90

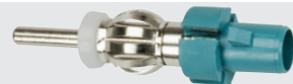

Antenneadapter Fakra

For BMW, Citroen, Ford, Jaguar, Opel, Peugeot, Seat, Skoda, VW.....31-586 64,90



Adapter ISO-PIN

For bilstereo med antennekontakt av eldre norm
.....31-158 42,90

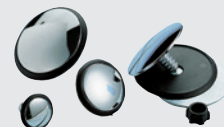

Dekkbrikker, forkrommet, 2 stk.

For antennehull, hull etter ekstralys etc.
Ø 12 mm.....31-215 19,90
Ø 22 mm.....31-216 29,90
Ø 32 mm.....31-217 29,90



Bilstereo, DAB+

Med DAB+/FM/RDS og CD-spiller. Bluetooth-funksjon for handsfree og streaming av musikk, samt innganger for USB, SD-kort og AUX. Avtagbar front, og ISO-tilkobling. Aktiv DAB-antenne medfølger. To kanaler. Maks. effekt 4 x 40 W. 12 V.
.....24-604 949,-



Bilhøytalerpakke

2-veis høytalere med karbonfiberkon og solid aluminiumskurv, for innfelt montering. Silkediskanter for klarere høye frekvenser. Leveres parvis med separate delefilter.

6,5".....31-223 499,-
5,25".....31-226 399,-



Basshøytaler

En aktiv subwoofer for montering i reservehjul/reservehjulbrønn. Med 2 stk. 5,3 x 8,4" basselementer med maks. effekt 380 W. Tilkoblingskabler og monteringsdetaljer medfølger.31-225 1949,-



Subwoofer, 12"

Kraftig basselement med maks. uteffekt på 600 W (300 W RMS). Impedans: 4 Ω. For montering i dør eller bagasjerom.
.....31-230 499,-



Subwoofer 10"

Aktiv subwoofer med 10" basselement med gummikant og innebygd forsterker. Uteffekt, maks.: 300 W, RMS: 150 W. Basskassens mål er 480 x 306 x 326 mm.
.....31-229 999,-



Aktiv subwoofer

Flat basskasse som er enkel å plassere under bilsete eller i bagasjerommet. 8" basselement, innebygd forsterker, høy- og lavnivåinnganger, autostart via høynivå, og kabeltilkoblet nivåjustering. Maks. uteffekt: 400 W. RMS-effekt: 150 W. Mål: 345 x 245 x 70 mm.....31-224 1399,-



Strømbryter, rektangulær

På/av. Kneppfeste. Innbyggingsmål: 19 x 13 mm. 12 V, maks. 16 A. 43-048 34,90

Strømbryter, rektangulær

På/av. Rød kontrollampe. Kneppfeste. Innbyggingsmål: 37 x 20 mm. 12 V, 20 A. 43-045 39,90



Strømbryter, oval

På/av. Hull-Ø: 11 mm. 12 V, maks. 30 A. Sort. 43-209 34,90
Belyst. 43-208 34,90

Trykkbryter

På/av. Hull-Ø: 12 mm diameter. 12 V, 10 A. 43-029 34,90



Vippebryter LED

2-veis (på/av). Forkrommet arm med lysdiode. Hull-Ø: 12,2 mm. Maks. 20 A, 12 V.

Rød LED. 43-063 42,90
Gul LED. 43-064 42,90
Grønn LED. 43-065 42,90
Blå LED, med ekstra sterkt lys. 43-066 46,90



Strømbryter, rektangulær

På/av. Innbyggingsmål: 29 x 11 mm. Maks. 16 A. 43-030 34,90

Strømbryter, kvadratisk

På/av. Gul kontrollampe. Kneppfeste. Innbyggingsmål: Ø 25 mm. 12 V, maks. 25 A. 43-047 34,90

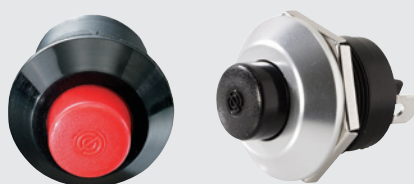

Trykkbryter

For panelmontering. Tilbakefjærende. 1-polet. Maks. 20 A. Sort med rød knapp. Hull-Ø: 20 mm. 43-327 34,90

Trykkbryter

For panelmontering. Tilbakefjærende. 1-polet. Maks. 20 A. Aluminium med sort knapp. Hull-Ø: 22 mm. 43-328 34,90

69⁹⁰



Vippebryter med deksel

Minimerer risikoen for utilsiktet å slå på en funksjon. Maks. 24 V, 10 A. 43-042 69,90



84⁹⁰

Startknapp

Hull-Ø: 22 mm. Maks. 50 A, 12 V. 43-075 84,90



Strømbryter

Rød kontrollampe. Innbyggingsmål: 37 x 21 mm. Maks. 21 A, 14 V. 3-veis (på/av/på) 43-068 46,90



Vippebryter

For montering på f.eks. instrumentpanel. Armens lengde: 25 mm. Maks. 16 A. På/av, 2 tilkoblinger. 43-210 34,90



Kontrollampe, rund

Med 12 V pære. Hull-Ø: 10 mm. Kneppfeste. Rød. 43-025 29,90



Dørbryter

For innfelling i dørstolpe, etc. Hull-Ø: 10,5 mm. Mål: 20 x 35 mm. Maks. 10 A. 43-011 39,90

Uttreksbryter

For panelmontering. 1-polet. Hull-Ø: 8 mm. Maks. 10 A ved 12 V. 43-024 34,90



Fra 39⁹⁰ stk.

Vippebryter

Med lettehull i armen og gummimansjett. Hull-Ø: 12,2 mm. Maks. 50 A, 12 V (maks. 25 A, 24 V).

2-veis (på/av). 43-060 39,90
3-veis (på/av/på) 43-061 46,90



Lysdiode

Hull-Ø: 8 mm. 12 V. Rød. 43-870 34,90
Grønn. 43-871 34,90



Tenningslås

Universal. Funksjoner: av, tenning og start (tilbakefjærende). Leveres med 2 nøkler. Skrutilkobling. Monteringshull: 25 mm. 43-076 99,90



Lysdiode

Hull-Ø: 5 mm. 12 V. Rød. 43-046 29,90
Blå. 43-043 29,90

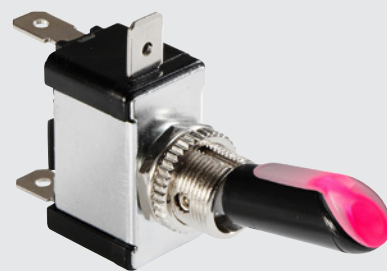

Vippebryter med belyst arm

2-veis (på/av). AV = RØD, PÅ = GRØNN. Hull-Ø: 12,2 mm. Maks. 30 A, 12 V. 43-062 39,90

KABLER OG KRYMPESLANGER



Kabel, twin

Twin power cable. Fortinnet. PVC. Rød/sort. Lengde: 10 m.

Kabeltvernsnitt	Art.	Pris
0,75 mm ²	84-540	74,90
1,5 mm ²	84-541	99,90
2,5 mm ²	84-542	189,-
4,5 mm ²	84-543	279,-



Krympeslange

Av sort polyetylen. Angitt innvendig diameter er før krymping. Krympetemperatur: +70 °C, arbeidstemperatur: -45 °C – +125 °C. Krympeforhold: 2:1.

Innv. Ø: 3,2 mm, lengde: 5 m	61-672	39,90
Innv. Ø: 4 mm, lengde: 5 m	61-673	39,90
Innv. Ø: 6 mm, lengde: 5 m	61-674	39,90
Innv. Ø: 8 mm, lengde: 5 m	61-675	39,90
Innv. Ø: 10 mm, lengde: 5 m	61-676	39,90
Innv. Ø: 12 mm, lengde: 5 m	61-677	39,90
Innv. Ø: 16 mm, lengde: 5 m	61-678	64,90
Innv. Ø: 20 mm, lengde: 5 m	61-679	84,90



Krympeslangesett

60 stk. Sort. Innv. Ø før krymping: 3,2, 6,5, 8,5, 12,5, 16,5 og 22 mm. Krympetemp: +70 °C. Arb. temp: -45 °C – +125 °C. Krympeforhold: 2:1. Lengde: 95 mm.

61-663	169,-
--------	-------

Krympeslangesett med lim

76 stk. Sort med et indre limlag, noe som gir vanntett isolering. Innv. Ø før krymping: 3,2, 4,8, 6,4, 7,9, 9,5, og 15,0 mm. Krympetemp: +70 °C. Arb. temp: -45 °C – +125 °C. Krympeforhold: 3:1. Lengde: 95 mm.

61-662	179,-
--------	-------



1. Elektrotape

Slitesterk elektrotape for isolering av kabel utenfor kupeen. Høy slitestyrke og temperaturbestandighet: 150 °C / 3500 t. Bredde 19 mm. Lengde 25 m.

61-638	49,90
--------	-------

2. Fleecetape

Perfekt til kabelisolering i kupeen. Med god lydemping. Enkel å rive av. Temperaturbestandighet: -40 til +125 °C. Bredde 19 mm. Lengde 25 m.

61-639	32,90
--------	-------

Krympeslange med lim

Av svart polyeten med indre limlag for vanntett isolering. Angitt innvendig diameter er før krymping. Krympetemp: +70 °C. Arbeidstemperatur: -45 til +125 °C. Krympeforhold: 3:1.

Innv. Ø: 3,2 mm, lengde: 5 m	61-664	46,90
Innv. Ø: 4 mm, lengde: 5 m	61-665	64,90
Innv. Ø: 6 mm, lengde: 5 m	61-666	74,90
Innv. Ø: 8 mm, lengde: 5 m	61-667	84,90
Innv. Ø: 10 mm, lengde: 5 m	61-668	94,90
Innv. Ø: 12 mm, lengde: 5 m	61-669	99,90
Innv. Ø: 16 mm, lengde: 5 m	61-670	125,-
Innv. Ø: 20 mm, lengde: 5 m	61-671	139,-



Kantlist med tetning, 4 m

Av EPDM. Bredde: 8 mm; lengde: 4 m. Tetningslist Ø 14 mm.

Tetningslist side	60-250	179,-
Tetningslist overside	60-251	179,-



Flexslange

Beskytter elkabler som trekkes gjennom bil, tilhenger etc. Av polypropylen. Lengde: 5 m.

Innv. Ø 4,5 mm, Utv. Ø 7 mm	61-686	46,90
Innv. Ø 7 mm, Utv. Ø 11 mm	61-687	54,90
Innv. Ø 10 mm, Utv. Ø 13 mm	61-688	64,90



Krympeslanger, 15 stk.

Ulike farger, 3 av hver farge. Innvendig diameter før krymping: 2, 4, 6, 8 og 10 mm. Krympetemp.: 55–90 °C. Arbeidstemp.: -45 til +125 °C. Lengde: 200 mm.

61-661	34,90
--------	-------

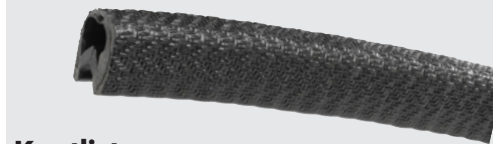

Kantlist

Gummilist som beskyttelse rundt skarpe kanter og som dekorasjonslist. Klippes til ønsket lengde. Lengde: 3 m.

9 mm	33-537	94,90
14 mm	33-538	115,-

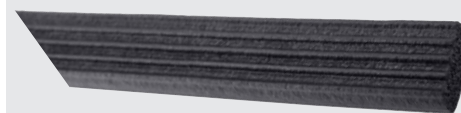

Tetningslist, EPDM-gummi

Allroundtetning for tetning og demping i bilen, båten, huset med mer. Av EPDM-gummi, med dobbeltsidig tape. 5 m.

10 x 5 mm	60-252	69,90
15 x 8 mm	60-253	99,90



Kabelholdere, 10 stk.

Selvklebende. Med låsing som kan åpnes.

Maks. Ø14 mm	61-747	34,90
Maks. Ø10 mm	61-749	36,90



Gummibelagt klammer, 2 stk.

For festing av kabler m.m. Av rustfritt stål (A2).

Ø 6 mm	61-960	29,90
Ø 10 mm	61-961	29,90
Ø 13 mm	61-962	34,90
Ø 16 mm	61-963	39,90
Ø 19 mm	61-964	39,90
Ø 25 mm	61-965	39,90
Ø 30 mm	61-966	42,90



Flettet kabelstrømpe

Ekspanderende, av sort polyester. Beskytter og holder orden på kabler og ledninger. Lengde: 5 m.

Ø: 6 mm	61-682	59,90
Ø: 8 mm	61-683	64,90
Ø: 12 mm	61-684	84,90
Ø: 20 mm	61-685	115,-



Varmeisolerende kabelstrømpe

Isolerer kabler og slanger mot strålingsvarme. Av aluminiumbelagt glassfiber. Lengde: 2,5 m. Temperaturområde: -40 til +200 °C. Smeltepunkt: 600 °C. Flammesikkerhet: VW-1.

61-680	199,-
61-681	259,-

Krympekabelsko

Med isolasjon av krympeplast med smeltelim som gir en tett skjøt med god fukt-/vannbestandighet. Selges i forpakninger med 10 stk.



Skjøtehylse, 10 stk.

0,5–1,5 mm ²	44-0048	39,90
1,5–2,5 mm ²	44-0065	39,90
4–6 mm ²	44-0069	46,90



Flatstifthyse, 10 stk.

For flatstift med tungebredde 6,3 mm.

0,5–1,5 mm ²	44-0049	39,90
1,5–2,5 mm ²	44-0066	39,90
4–6 mm ²	44-0070	46,90

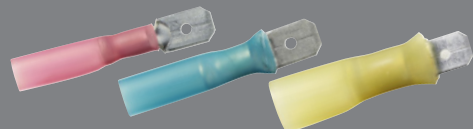

Flatstift, 10 stk.

Tungebredde 6,3 mm

0,5–1,5 mm ²	44-0047	39,90
1,5–2,5 mm ²	44-0064	39,90
4–6 mm ²	44-0068	46,90



Ringkabelsko, 10 stk.

0,5–1,5 mm ²	44-0046	39,90
1,5–2,5 mm ²	44-0063	39,90
4–6 mm ²	44-0067	46,90



Smal flatstifthyse, 10 stk.

For flatstift med tungebredde 2,8 mm.

0,5–1,5 mm ²	44-0025	19,90
1,5–2,5 mm ²	44-0026	19,90

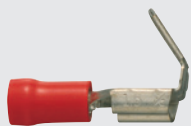

Dobbelflatstift, 10 stk.

Tungebredde 6,3 mm.

0,5–1,5 mm ²	44-0027	19,90
1,5–2,5 mm ²	44-0028	19,90



Flatstift, 10 stk.

Tungebredde 6,3 mm.

0,5–1,5 mm ²	44-0029	19,90
1,5–2,5 mm ²	44-0030	19,90
4–6 mm ²	44-0031	19,90

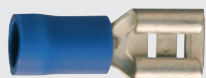

Flatstifthyse, 10 stk.

For flatstift med tungebredde 6,3 mm.

0,5–1,5 mm	44-0022	19,90
1,5–2,5 mm	44-0023	19,90
4–6 mm	44-0024	19,90



Uisolerte rørkabelsko, 10 stk.

Uisolerte rørkabelsko for høy strøm.

Største kabelvernsnitt	Største bolt Ø	Art.	Pris
10 mm ²	8 mm	24-580	64,90
16 mm ²	10 mm	24-581	74,90
25 mm ²	10 mm	24-582	84,90
35 mm ²	10 mm	24-583	99,90
50 mm ²	10 mm	24-584	115,-



Rundstifthyse, 10 stk.

0,5–1,5 mm ²	44-0034	19,90
1,5–2,5 mm ²	44-0035	19,90

Ringkabelsko, 10 stk.

0,5–1,5 mm ²	44-0036	19,90
1,5–2,5 mm ²	44-0037	19,90
1,5–2,5 mm ²	44-0038	19,90
4–6 mm ²	44-0039	19,90

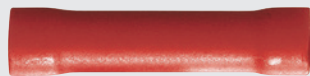

Skjøtehylse, 10 stk.

0,5–1,5 mm ²	44-0040	19,90
1,5–2,5 mm ²	44-0041	19,90
4–6 mm ²	44-0042	19,90



Gaffelkabelsko, 10 stk.

Ikke beregnet for bærende konstruksjon.

0,5–1,5 mm ²	44-0043	19,90
1,5–2,5 mm ²	44-0044	19,90
4–6 mm ²	44-0045	19,90

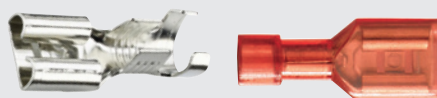

Flatstifthyse, 10 stk.

Uisolert. Tungebredde: 6,3 mm.

0,75–1,5 mm ²	44-0073	19,90
1,5–2,5 mm ²	44-0074	19,90
4–6 mm ²	44-0075	19,90

Helisolert flatstifthyse, 10 stk.

For flatstift med tungebredde 6,3 mm. Beskytter bedre mot smuss, korrosjon og kortslutning.

0,5–1,5	44-0019	19,90
1,5–2,5	44-0020	19,90
4–6	44-0021	19,90



Rundstift, 10 stk.

0,5–1,5 mm ²	44-0032	19,90
1,5–2,5 mm ²	44-0033	19,90



Kabelskopresse

Klemmer sammen kabelsko ved hjelp av et kraftig hammerslag. For uisolerte loddefrie kabelsko 8–70 mm².

.....	19-1257	139,-
-------	---------	-------



Kabelskosett

Kabelskotang og 100 stk. assorterte kabelsko.

.....	35-797	99,90
-------	--------	-------



Kabelsko

110 stk.	35-799	74,90
175 stk.	35-798	94,90
300 stk.	35-796	145,-
760 stk.	35-793	259,-



Kabelskosortiment

60 assorterte kabelsko med isolering av krympeplast med smeltelim som gir tett forbindelse med god motstandsevne mot fukt/vann.

.....	35-1950	209,-
-------	---------	-------



Grenkontakter 5 stk.

Med flatstifttilkobling. For avgrensning. Avisolerer og gir korrekt elektrisk forbindelse i en operasjon.

Kabelvernsnitt 0,5–0,75 mm ²	44-114	29,90
Kabelvernsnitt 0,75–1,5 mm ²	44-146	29,90
Kabelvernsnitt 1,5–2,5 mm ²	44-116	29,90

Forgreningskontakter, 10 stk.

Tungebredde 6,3 mm. Med 1 inngang og 2 utganger for 3 flatstifthyser.

.....	44-034	39,90
-------	--------	-------



Skjøteklemmer, 10 stk.

For innkobling midt på en kabel. Avisolerer og gir korrekt elektrisk forbindelse i en operasjon.

0,5–1 mm ²	44-035	29,90
0,75–2,5 mm ²	44-036	29,90



Koblingsplint, 2 stk.

Av polyetylen. 12-polet. For 12/24 V.

For 1,5 mm ² kabel	35-810	24,90
For 2,5 mm ² kabel	35-811	24,90
For 6 mm ² kabel	46-189	24,90



Stripspistol

Med regulerbar stramming av strips og automatisk kapping.
.....12-682 129,-



Stripsverktøy

Strammer og kapper alle typer strips av metall. Maks. tykkelse 0,3 mm. Maks. bredde 12 mm24-389 429,-

For metallbånd!



Kabelskotang

Profesjonelt verktøy for uisolerte kabelsko, 0,5–6 mm². Med utveksling og retursperre for pålitelig krymping. Lengde: 225 mm.....71-656 229,-



Kabelskotang

Automatisk. For fastpressing av loddefrie, isolerte kabelsko 0,25–2,5 mm². Retursperre som gjør at tangen ikke slipper taket før kabelskoen er ordentlig fastpresset. Ergonomisk håndtak. Lengde: 180 mm. Vekt: 400 g.71-7800 189,-



Kontakter

Robuste og vannette kontakter perfekte for skjøting av kabel i utsatte miljøer. Tetninger medfølger. For kabeldiameter: 0,75–1,5 mm². Hylse-, stiftkontakthus og crimpkontakter kreves for komplett kontaktutstyr.

Stiftkontakter, 10 stk.

1 stift44-150 74,90
2 stift44-152 79,90
3 stift44-154 94,90
4 stift44-156 99,90

Stifter, 50 stk. Bruk crimp tang 71-656.

1 stift44-151 74,90
2 stift44-153 79,90
3 stift44-155 94,90
4 stift44-157 99,90



Hylsekontakter, 10 stk.

Hankontakter44-158 54,90
Hunkontakter44-159 54,90



Verktøy for monteringsbånd

Verktøy for stramming og klipping av monteringsbånd på drivakselmansjetter.19-1328 179,-

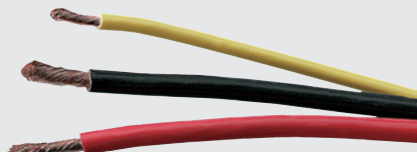

Koblingsledning

RKUB. For bil, båt, campingvogn m.m. Lavspenningskabel 100 V. Fleksibel kobberline.

Farge	Kabeltv.sn.	Lengde	Maks.	Art.	Pris
Sort	0,75 mm ²	10 m	9 A	35-3835	34,90
Sort	1,5 mm ²	10 m	15 A	35-3865	46,90
Sort	2,5 mm ²	10 m	18 A	35-3885	64,90
Sort	4 mm ²	5 m	26 A	35-3905	64,90
Sort	6 mm ²	5 m	34 A	35-3925	74,90
Rød	0,75 mm ²	10 m	9 A	35-3833	34,90
Rød	1,5 mm ²	10 m	15 A	35-3863	46,90
Rød	2,5 mm ²	10 m	18 A	35-3883	64,90
Rød	4 mm ²	5 m	26 A	35-3903	64,90
Rød	6 mm ²	5 m	34 A	35-3923	74,90
Gul	0,75 mm ²	10 m	9 A	35-3836	34,90
Gul	1,5 mm ²	10 m	15 A	35-3866	46,90



Alu/plastnagler, 20 stk.

Av aluminium. Med plasthode. For nagling av plastdele. Diameter: 4,5 mm. Lengde: 55,2 mm. Diameter, hode: 12 mm. Leveres i 20-pk.12-920 99,90

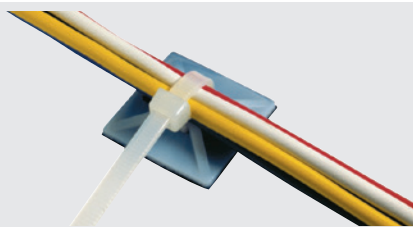

Monteringsplater for strips. 10 stk.

Selvklebende. For festing av maks. 5 mm brede strips (medfølger ikke) på karosserideler, vegger m.m. Kan også festes med skrue. Mål: 29 x 29 mm. . .35-495 22,90



Strips, 100 stk.

Selvlåsende av nylon 66.

Mål mm	Farge	Art.	Pris
2,5 x 100	Hvit	61-717	24,90
3,6 x 140	Hvit	61-716	34,90
4,8 x 200	Hvit	61-715	34,90
4,8 x 250	Hvit	61-714	39,90
7,6 x 380	Hvit	61-713	79,90
2,5 x 100	Sort	61-720	24,90
3,6 x 140	Sort	61-723	32,90
4,8 x 200	Sort	61-722	29,90
4,8 x 250	Sort	61-721	39,90
7,6 x 380	Sort	61-719	79,90
9,0 x 550	Sort	61-718	129,-



Strips, 100 stk.

Selvlåsende strips i fluorescerende farger. Av nylon 66. Assorterte farger, 20 stk. av hver farge, totalt 100 stk. 4,8 x 200 mm.61-743 89,90



Strips, 200 stk.

Selvlåsende sorte strips av nylon 66. 100 stk. 2,5 x 100 mm og 100 stk. 3,6 x 200 mm.61-741 59,90



Strips, 300 stk.

Selvlåsende strips av nylon 66. Blandede farger i størrelse 2,5 x 100 mm og 3,6 x 200 mm.61-740 69,90



Strips, 700 stk.

Selvlåsende strips av nylon 66. Svarte og hvite i størrelse 2 x 100 mm, 4 x 200 mm og 4 x 280 mm.61-738 129,-



Festebånd, 100 stk.

Med pilspissfeste for hullmontering. For enkel og eksakt festing av kabler i f.eks. kjøretøy, maskiner eller skap. Av nylon 66. 4,8 x 200 mm.61-744 69,90



Strips, 1000 stk.

Selvlåsende strips av nylon 66. 2 x 100 mm. 500 stk. hvite og 500 stk. sorte. totalt 1000 stk.61-739 109,-



Strips, hage

Selvlåsende, grønne strips av nylon 66. 100 stk. 2,5 x 100 mm og 100 stk. 3,6 x 200 mm. Totalt 200 stk.61-742 59,90



Strips, 10 stk.

Av rustfritt stål. Selvlåsende. 4,6 x 350 mm.

.....61-724 89,90



Åpningsbare strips

Kan åpnes og lukkes flere ganger. Av nylon 66. 100 stk. 7,6 x 300 mm.61-745 89,90
4,8 x 200 mm.61-746 59,90

BILTEMA Ultrablade

Bredt sortiment av modelltilpassede vindusviskere for nye bilmodeller.

- Tilsvare bilens originalvisker for optimal tilpasning
- Aerodynamisk design for lavt lydnivå
- I naturgummi av høy kvalitet
- Unike modelltilpassede fester

Få oversikt over vindusviskere som passer til din bil ved å søke med registreringsnummeret på nett, i appen eller på en selvbetjeningsstasjon i varehuset.

BILTEMA Ultrablade



AUDI	Årsmodell	Art.	Pris
A1	9.11-4.15	58-392	115,-
A6	2.05-8.11	58-394	115,-
BMW			
2-serie	3.15-	58-392	115,-
3-serie	2.05-12.09	58-393	115,-
5-serie	3.11-	58-358	115,-
CITROEN			
Berlingo	7.10-	58-365	115,-
C3 II Hatchback	11.09-	58-359	115,-
C4	11.04-10.09	58-361	115,-
FORD			
C-Max	10.12-	58-359	115,-
Fiesta VI	10.08-	58-361	115,-
Focus	1.04-4.11	58-361	115,-
Ka	6.98-9.08	58-394	115,-
Mondeo	3.07-9.14	58-361	115,-
MERCEDES			
E-klass (T-Model)	11.09-12.12	58-359	115,-
OPEL			
Astra H	3.04-3.10	58-361	115,-
Corsa	7.06-	58-359	115,-
Zafira	1.05-10.11	58-365	115,-

PEUGEOT	Årsmodell	Art.	Pris
207	2.06-	58-359	115,-
208	3.12-	58-365	115,-
307	1.05-12.08	58-365	115,-
308	4.10-	58-359	115,-
508	11.10-	58-359	115,-
Partner	4.08-	58-365	115,-
RENAULT			
Clio III Hatchback	6.05-	58-359	115,-
Clio Grandtour	2.08-	58-359	115,-
Megane III	11.08-	58-365	115,-
Twingo	2.12-	58-359	115,-
SEAT			
Leon	3.09-12.12	58-357	115,-
SKODA			
Fabia	3.10-5.13	58-362	115,-
Fabia	6.13-	58-392	115,-
Octavia (1Z5)	1.04-6.13	58-362	115,-
Yeti	11.09-	58-392	115,-
TOYOTA			
Avensis	4.03-	58-360	115,-
Corolla	7.92-	58-360	115,-
HiAce IV	8.06-	58-360	115,-
Yaris	11.05-7.11	58-361	115,-

VOLKSWAGEN	Årsmodell	Art.	Pris
Caddy	1.07-5.15	58-362	115,-
Golf IV	1.02-12.03	58-350	115,-
Golf V	1.04-12.05	58-350	115,-
Golf V, VI	1.06-7.13	58-392	115,-
Golf VII	11.12-	58-392	115,-
Passat (3C5)	8.05-10.11	58-357	115,-
Passat (365)	7.11-12.14	58-357	115,-
Polo	1.01-12.05	58-350	115,-
Polo	6.09-	58-392	115,-
Touran (1)	2.03-12.04	58-362	115,-
VOLVO			
V40	4.99-4.00	58-360	115,-
V40	3.12-	58-357	115,-
V50	4.04-12.05	58-390	115,-
V50	1.06-10.10	58-390	115,-
V60	9.10-6.15	58-393	115,-
V70 II	3.00-7.03	58-360	115,-
V70 II	1.04-7.07	58-378	115,-
V70 III	8.07-12.15	58-358	115,-
XC60	7.09-	58-365	115,-
XC70	9.00-7.03	58-360	115,-
XC70	1.04-7.07	58-378	115,-
XC70 II	8.07-	58-358	115,-
XC90	1.06-12.07	58-378	115,-
XC90	8.10-9.14	58-365	115,-

74⁹⁰

Rain Repellent
Glassbehandling som danner en vann- og smussavvisende flate. Gir bedre sikt i regn fordi vannet perler seg. For bruk på frontrutens utside. 250 ml. 36-40 **74,90**

Antiduggmiddel
Hindrer duggdannelse. 200 ml. 36-173 **74,90**

Siktforbedrer
Rengjør effektivt frontrute og lykter. Skånsom mot lakk, vindusviskere og gummlister. Kan blandes med vann og spylervæske. Nok til 20 l spylervæske. 500 ml. 36-620 **59,90**

For priser på ferdigblandet, se biltema.no, appen eller bruk QR-koden

KJØP FLERE SPAR MER

Spylervæske
For helårsbruk. Skånsom mot lakk, viskerblad og gummlister. Fjerner effektivt veisalt, trafikkfilm, olje og annet smuss.

Konsentret, frysebeskyttelse ned til -30 °C (uttyning 1:1)
 1 l 36-505 **29,90**
 4 l 36-505 **89,90**
 10 l 36-503 **189,-**

Ferdigblandet
 3 l pose, frysebeskyttelse ned til -18 °C 36-595
 4 l, frysebeskyttelse ned til -18 °C 36-506

Sommerspylervæske, ferdigblandet
Med sitronlukt. Kun for sommerbruk. Frostbeskyttelse ned til -2 °C. Rengjør effektivt og er skånsom mot lakk, vindusviskere og gummlister. 36-5050
 3 l 36-5045

Supreme Vision

Moderne og modelltilpasset vindusvisker av Flat Blade-modell. Både til bilens front- og bakrute. Laget av grafittbelagt syntetisk gummi av høy kvalitet. Testet for å tåle selv de mest ekstreme miljøer. Sortimentet dekker 29 millioner av bilene som er registrert i Skandinavia. Besøk websiden vår og søk ved hjelp av registreringsnummeret ditt for å finne riktige vindusviskere til bilen din.

OBS! Husk å kontrollere hvilket feste vindusviskeren må ha for å passe. Monteringshjelp får du ved å skanne QR-koden på pakken.

- Innovativ vindusvisker, optimalisert for allslags vær
- Tilsvare bilens originale vindusvisker (OE)
- Unikt adaptersystem som gjør at de passer de fleste bilmodeller
- Av grafittbelagt, syntetisk gummi, for myk friksjon
- Spoiler for god vindkontroll
- QR-kode gir tilgang til instruksjonsvideo på mobilen

Husk at moderne biler ofte har forskjellig lengde på fører- og passasjersiden. Du bør derfor alltid måle vindusviskerne.



Sjekk først tabellen på side 32 for å finne lengden på vindusviskerne til din bil.

Modelltilpassede vindusviskere



BILTEMA.NO

Det er enkelt å finne vindusviskere på biltema.no
Bare skriv inn ditt registreringsnummer.

Foran			
Tommer	Lengde	Art.	Pris
14"	350 mm	58-410	79,90
16"	400 mm	58-411	79,90
17"	425 mm	58-412	79,90
18"	450 mm	58-413	79,90
19"	475 mm	58-414	79,90
20"	500 mm	58-415	79,90
21"	525 mm	58-416	89,90
22"	550 mm	58-417	89,90
23"	575 mm	58-418	89,90
24"	600 mm	58-419	89,90
26"	650 mm	58-420	89,90
28"	700 mm	58-421	89,90
30"	750 mm	58-422	89,90
Bak			
Tommer	Lengde	Art.	Pris
9,5"	240 mm	58-403	84,90
11"	280 mm	58-404	84,90
13"	335 mm	58-407	84,90
15"	380 mm	58-408	84,90
16"	400 mm	58-409	84,90
17"	430 mm	58-406	84,90

Biltema vindusviskere

Fra
36⁹⁰
stk.

Sjekk først tabellen på side 32 for å finne lengden på vindusviskerne til din bil.

Klassiske vindusviskere med velprøvd design som fungerer svært godt uansett vær. Laget av naturgummi av høy kvalitet. Sortimentet dekker 15 millioner av bilene som er registrert i Skandinavia. Besøk biltema.no vårt og søk ved hjelp av registreringsnummeret ditt for å finne riktige vindusviskere til bilen din. **OBS!** Husk å kontrollere hvilket feste vindusviskeren må ha for å passe.

Sjekk først tabellen på side 32 for å finne lengden på vindusviskerne til din bil.

- Utprøvd teknologi til en meget god pris
- God tørkeevne kombinert med lang levetid
- Stabil fjærkonstruksjon med korrekt trykk mot frontruten

Passer vindusviskerarmer med krokfeste. Adapter for pinne- og bajonettfeste medfølger. Velg vindusvisker med: **Riktig feste, riktig lengde**

Husk at moderne biler ofte har forskjellig lengde på fører- og passasjersiden. Du bør derfor alltid måle vindusviskerne.

Passer vindusviskerfester: A, B, D, K, L

Tommer	Lengde	Art.	Pris
11"	280 mm	58-2800	36,90
12"	305 mm	58-305	42,90
13"	330 mm	58-330	44,90
14"	355 mm	58-355	44,90
15"	380 mm	58-380	44,90
16"	400 mm	58-405	44,90
17"	425 mm	58-430	49,90
18"	450 mm	58-450	49,90
19"	475 mm	58-475	54,90
20"	500 mm	58-505	54,90
21"	525 mm	58-535	54,90
22"	550 mm	58-550	59,90
24"	600 mm	58-610	59,90
26"	650 mm	58-0660	59,90

Ekstra bredt feste. Innermål ca.13 mm.

Tommer	Lengde	Art.	Pris
24"	600 mm	58-6001	89,90
26"	650 mm	58-6503	89,90
28"	700 mm	58-7001	89,90

Søk etter olje og reservedeler på

 **BILTEMA.NO**

eller i appen, ved hjelp av ditt registreringsnummer



A (Pin 4,8)



B (Pin 6,5)



C (2B)



D (Bayonet)



E (SL)



F (2V)



G (2D)



H (1TL)



I (1SL)



J (A6)



K (Hook 9x3)



L (Hook 9x4)



M (2V6)



N (2A)



O (2V2)



P (SL2)

84⁹⁰



Vindusviskere 2 stk.

FORD	Årsmodell	Art.	Pris
Sierra	1.87-2.93	58-022	84,90
SAAB			
900	9.78-6.93	58-022	84,90
VOLVO			
340, 360	8.75-7.91	58-022	84,90
440, 460	8.88-12.96	58-021	84,90
700-serien	1.82-7.89	58-022	84,90
700-serien Turbo	8.89-7.90	58-022	84,90
850	9.92-8.94	58-023	84,90
850 Turbo	7.94-12.96	58-024	84,90
850	7.95-12.96	58-024	84,90
940, 960	8.90-10.98	58-022	84,90
S40, V40	7.95-12.03	58-023	84,90
S60	11.00-	58-021	84,90
C70, S70, V70	11.96-2.00	58-024	84,90
V70 II	3.00-	58-021	84,90
S80	4.00-7.06	58-021	84,90
S90, V90	7.97-7.98	58-021	84,90
XC90	10.02-	58-021	84,90

Vindusviskerarmsett, Volvo

Sett med modelltilpasset vindusviskerarm, vindusvisker og deksel for bakruteviskeren.
 Volvo V70 II 2000-2004.....58-324 199,-
 Volvo V70 II 2004-2008.....58-325 199,-

! Verktøy og tilbehør du trenger



Vindusviskeravtrekker, universell

Gjør det enklere å demontere vindusviskere på de fleste modeller. Justerbare armer 16-32 mm. Av metall, med presshylse av messing.....20-3404 189,-



Vindusspylerpumpe, universal

12 V. Avstand mellom festehull: 45 mm. Mål: 65 x 46 x 60 mm.
58-639 115,-



Vindusspyler, 2,5 l

Med 2,5 l beholder av slagfast, frostsikkert og varmebestandig nylonmateriale. Doble pumper, plastslange, T-rør, dyser, trykkbryter, kabler, fester og monteringsdeler medfølger. Beholderens mål: 220 x 100 x 155 mm (lxbxh). Kun 12 V.
58-600 219,-



Spylerdyse

Justerbar. For 5 mm slange. Med gummitetning.

Dobbel.
 1. Monteringshull: Ø 10,5 mm. 2 stk.. 58-658 34,90

Enkel.
 2. Høyde: 33 mm. Monteringshull: Ø 6 mm. Forbakruter, traktorer m.m. 1 stk.58-654 24,90

3. Spylerdyser, Volvo, 2 stk.

Bred stråle. Passer Volvo 800-serien + 70-serien t.o.m. -00. Passer også alle andre biler med Ø 10 mm monteringshull.
58-6581 49,90

Forgreningsrør for vindusspyler. 2 stk.

Av plast. For slange med innv. Ø 5 mm.

4. T-rør.....58-661 14,90
 5. T-rør med tilbakeslagsventil.....58-659 34,90
 6. Vinkelrør med tilbakeslagsventil .58-660 34,90



Vindusspyler, 1,5 l

Med 1,5 l beholder av uknuselig, frysikkert og varmebestandig nylonmateriale. Pumpe, plastslange, T-rør, dyser, strømbryter, kabler, fester og monteringsdeler medfølger. Beholderens mål: 130 x 195 x 95 mm. Kun 12 V.
58-657 169,-



Avtrekker

Universallmodell. CrMo- og SK5-stål. Med vendbare armer for innv. eller utv. grep, flyttbare for 2- eller 3-armsfunksjon, og justerbare i faste vinkler. Klør med stor anleggsflate. Spennvidde: 0-100 mm.20-3402 369,-

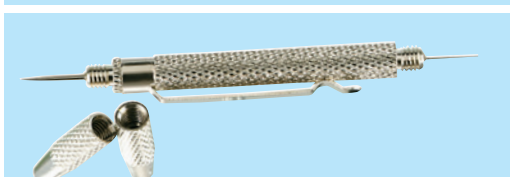

Justeringsverktøy for spylerdyse

Av metall. For justering og rensing av spylerdyse. Med feste-klemme.19-258 29,90

SPYLERPUMPE

Fra **159,-** /stk.



Pumper til over 120 forskjellige bilmodeller

AUDI	Årsmmodell	Art.	Pris
A4 Avant	2.96-8.11	58-624	179,-
A6	6.94-12.97	58-602	179,-
A6 Avant	12.97-6.08	58-624	179,-
A2, A3, A4, A6	1.95-5.06	58-619 (3)	179,-
BMW			
1-serien	11.03-	58-623 (5)	179,-
3-serien	9.90-11.97	58-620	179,-
3-serien	11.97-	58-623	179,-
3-serien Touring	1.95-10.99	58-624	179,-
3-serien	9.90-2.05	58-619 (3)	179,-
5-serien	8.89-1.97	58-620	179,-
5-serien	9.97-6.14	58-623	179,-
5-serien	4.99-12.10	58-619 (3)	179,-
7-serien	9.87-9.94	58-620	179,-
7-serien	9.97-9.03	58-623	179,-
X1	10.09-6.15	58-623 (5)	179,-
X3	8.06-	58-623 (5)	179,-
X4	9.10-	58-623	179,-
X5	12.03-12.06	58-623	179,-
Z3	11.97-1.03	58-623	179,-
Z4	2.03-2.09	58-623	179,-
CITROËN			
Berlingo	7.96-	58-615	179,-
Berlingo	7.96-12.11	58-614 (2)	179,-
Berlingo	7.96-12.11	58-617 (5)	179,-
C2	9.03-	58-614	179,-
C3 I	2.02-	58-614	179,-
C4 I	11.04-7.11	58-614	179,-
C5 I, II, III	6.01-	58-614	179,-
Jumpy	1.07-	58-614	179,-
Saxo (org.nr. 08330-)	5.96-9.03	58-617	179,-
Saxo (org.nr. 08331-)	5.96-9.03	58-614	179,-
Xsara (N0)	4.97-3.05	58-614	179,-
Xsara (N1, N2)	4.97-9.00	58-617	179,-
ZX (N2)	3.91-10.97	58-615	179,-
ZX (N2)	3.91-10.97	58-617	179,-
DACIA			
Duster	4.10-	58-614	179,-
Logan	3.09-	58-614 (5)	179,-
Sandero	4.10-	58-614	179,-
FORD			
Fiesta med én slangetilkobling	3.89-12.95	58-601	179,-
Fiesta med to slangetilkoblinger	3.89-12.95	58-609	179,-
Focus med én slangetilkobling	10.98-11.04	58-601	179,-
Focus med to slangetilkoblinger	10.98-11.04	58-609	179,-
Mondeo	9.96-11.00	58-601 (1)	179,-
Mondeo	2.93-11.00	58-615	179,-
Sierra med én slangetilkobling	1.87-2.93	58-601 (1)	179,-
Sierra med to slangetilkoblinger	1.87-2.93	58-609	179,-

For priser på ferdigblandet, se biltema.no, appen eller bruk QR-koden

KJØP FLERE SPAR MER

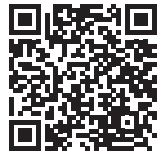

Spylervæske

For helårsbruk. Skånsom mot lakk, viskerblad og gummilister. Fjerner effektivt veisalt, trafikkfilm, olje og annet smuss.

Konsentrert, frysebeskyttelse ned til -30 °C (uttyning 1:1)

1 l	36-5005	29,90
4 l	36-505	89,90
10 l	36-503	189,-

Ferdigblandet

3 l pose, frysebeskyttelse ned til -18 °C	36-595	
4 l, frysebeskyttelse ned til -18 °C	36-506	



Sommerspylervæske, ferdigblandet

Med sitronlukt. Kun for sommerbruk. Frostbeskyttelse ned til -2 °C. Rengjør effektivt og er skånsom mot lakk, vindusviskere og gummilister.

4 l	36-5050	
3 l	36-5045	

OPEL	Årsmmodell	Art.	Pris
Alle med to slangetilkoblinger			
Astra	86-10	58-603 (1)	179,-
Astra	91-98	58-602	179,-
Astra	98-10	58-603 (2)	179,-
Omega	86-99	58-602	179,-
Vectra	88-96	58-602	179,-
Vectra	97-08	58-603 (2)	179,-
Vivaro	8.01-	58-614 (5)	179,-
PEUGEOT			
106 II (org.nr. 08057-)	5.96-	58-617	179,-
106 II (org.nr. 08058-)	5.96-	58-614	179,-
206	9.98-	58-617	179,-
207	2.06-12.07	58-614	179,-
306 Sedan	3.94-4.02	58-615	179,-
306	9.98-5.01	58-617 (5)	179,-
307	3.02-4.05	58-614 (3)	179,-
308	9.07-12.09	58-614	179,-
406 Sedan	11.95-5.04	58-615	179,-
406	2.99-10.04	58-617 (5)	179,-
605	6.89-9.99	58-615	179,-
807	6.02-	58-614	179,-
Expert (222, 223, 224)	2.96-	58-615	179,-
Expert (VF3A, VF3U, VF3V, VF3X)	1.07-	58-614	179,-
Partner	6.96-	58-615 (4)	179,-
Partner	6.96-	58-614 (5)	179,-
RENAULT			
Clio	90-98	58-621	159,-
Clio III, IV	5.05-	58-614	179,-
Espace IV	11.02-	58-614 (5)	179,-
Kangoo	8.02-	58-614 (5)	179,-
Laguna II, III	3.01-	58-614	179,-
Logan I	4.07-	58-614	179,-
Megane II, III	11.02-7.09	58-614	179,-
Twingo II	3.07-	58-614	179,-
SAAB			
99	77-12.84	58-602	179,-
900	9.78-8.84	58-602	179,-
SEAT			
Alhambra	4.96-	58-619 (3)	179,-
Altea	3.04-	58-624	179,-
Cordoba	2.93-9.02	58-619 (3)	179,-
Ibiza	3.93-2.02	58-619 (3)	179,-
Ibiza IV	2.02-11.09	58-624	179,-
Leon	11.99-6.06	58-624	179,-
Leon	11.99-6.06	58-619 (3)	179,-

	Årsmmodell	Art.	Pris
Toledo	5.91-5.06	58-619 (3)	179,-
Toledo II, III	10.98-5.09	58-624	179,-
SKODA			
Fabia	12.99-3.08	58-624	179,-
Fabia	12.99-12.07	58-619 (3)	179,-
Octavia	9.96-4.13	58-624	179,-
Octavia	9.96-6.13	58-619 (3)	179,-
Superb	2.02-3.08	58-619 (3)	179,-
VOLKSWAGEN			
Bora, Golf IV, Passat	8.83-5.05	58-619 (3)	179,-
Bora Estate	5.99-5.05	58-624	179,-
Caddy II, III	1.02-8.10	58-624	179,-
Golf ch.nr. 1HN000001-	92-4.99	58-603 (2)	179,-
Golf IV, V	8.97-5.05	58-624	179,-
Golf I-VI	8.83-11.12	58-619 (3)	179,-
Jetta ch.nr. 16D270001-1GN300000	83-92	58-602	179,-
Passat Sedan	88-91	58-602	179,-
Passat Variant	88-91	58-603 (2)	179,-
Passat Variant	6.97-11.00	58-624	179,-
Passat	8.83-5.05	58-619 (3)	179,-
Polo	87-99	58-603 (2)	179,-
Polo	1.97-5.08	58-624	179,-
Sharan	4.00-3.10	58-624	179,-
Tuareg	10.02-5.10	58-624	179,-
Touran	2.03-5.10	58-624	179,-
Transporter V	4.03-5.05	58-624	179,-
VOLVO			
300-serien, 400-serien	76-7.96	58-602	179,-
740, 760	12.83-7.92	58-613 (1)	179,-
850	6.91-12.96	58-613	179,-
855 bakrute	6.91-12.96	58-618	179,-
940, 960	8.90-12.96	58-613	179,-
945 bakrute	8.90-12.96	58-618	179,-
S40 ch.nr. 0075549 - 463683	96-03	58-615	179,-
S60, S80	1.97-7.06	58-615	179,-
S70	1.97-11.00	58-615	179,-
V70	1.97-3.00	58-615	179,-
V70 bakrute	1.97-3.00	58-618	179,-
S90, V90	1.97-12.98	58-616	179,-

- (1) Passer også bakrutespyler.
- (2) For biler med en pumpe til både front- og bakrute.
- (3) Passer til rengjøring av lyskastere.
- (4) Til biler uten bakvinduiser
- (5) Til biler med bakvinduiser

Bytt olje- og luftfilter for å sikre at motoren beholder den gode ytelsen.

I Biltemas sortiment finner du olje- og luftfilter til de fleste bilmodeller.

Bruk registreringsnummersøket for mer informasjon.



Søk etter olje og reservedeler på



eller i appen, ved hjelp av ditt registreringsnummer

Husk motorolje!

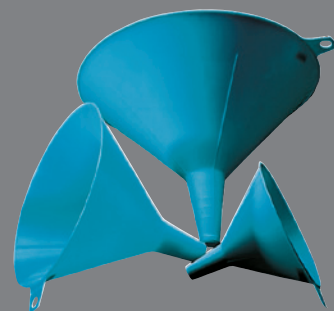

Trakter, 3 stk.

Kjemikaliebestandige. Ø 100, 140, 200 mm.
..... 36-217 39,90

Helsyntetisk motorolje 5W-30, Longlife

Helsyntetisk olje produsert for drivstoffeffektive bensin- og dieselmotorer med lengre intervall mellom oljeskift. Har lavere fordampning ved høye temperaturer, og gir bedre drivstofføkonomi. Anbefales til BMW, Dacia, Mazda, Nissan, Renault og Volvo. Oppfyller også følgende spesifikasjoner: ACEA A3/B3, A3/B4, API SL, MB 229.3, RN 0700/0710, VW 502.00/505.00.

1 l	36-9009	119,-
4 l	36-9010	399,-

Servicepakke

Hos Biltema får du nå servicepakker til de vanligste bilmodellene. Alt du trenger til servicen til en gunstig pakkepris. Pakken inneholder for eksempel oljefilter, luftfilter, drivstoffilter, kupéfilter og tennplugg. For å finne ut om vi har pakkeløsninger til bilen din, henviser vi til funksjonen for søk med registreringsnummer.

Spar penger ved å kjøpe servicepakke!

609,-

Spar 67,50

Eksempel på pakke til Saab 9-3, 02-15



739,-

Spar 82,40

Eksempel på pakke til Volvo V70, 00-07



479,-

Spar 54,60

Eksempel på pakke til Toyota Aygo 1,0 2005-, Peugeot 107, Citroen C1



599,-

Spar 67,90

Eksempel på pakke til VW Passat 2.0 TDI, 05-10



OLJE- OG LUFTFILTER

AUDI	Årsmoell	Oljefilter	Luftfilter
A1 1,0 TFSI, 1,4 TFSI	11.14-	50-650 84,90	- -
A1 1,6 TDI, 2,0 TDI	5.10-	50-160 89,90	- -
A2 1,4i, 1,6 FSI	2.00-8.05	50-137 99,90	- -
A3 1,8 TFSI, 2,0 TFSI	4.08-5.13	50-169 139,-	51-149 149,-
A3 1,6 TDI	5.09-3.13	50-160 89,90	51-149 149,-
A3 (8L1) 1,9 TDI 90/110 hk	9.96-7.01	50-127 115,-	51-666 129,-
A3 (8P1, 8PA) 1,9 TDi, 2,0 TDi	9.04-5.13	50-532 89,90	51-149 149,-
A3 (8P1, 8PA) 1,9 TDi, 2,0 TDi	9.04-5.13	50-532 89,90	51-150 169,-
A3 (8V5, 8VK) 1,4 TFSI	4.12-	50-650 84,90	- -
A4 1,6, 1,8, 1,8T, 2,6E, 2,8E	1.95-11.00	50-652 79,90	51-0617 129,-
A4 1,8T 1,8T Quattro	9.01-12.04	50-653 115,-	51-697 189,-
A4 1,6, 1,8T, 2,0	11.00-12.04	50-652 79,90	51-697 189,-
A4 1,8 TFSI	11.07-5.13	50-169 139,-	51-010 119,-
A4 2,0 TFSI	6.08-12.15	50-169 139,-	51-010 119,-
A4 2,4	5.97-9.01	50-147 89,90	51-0617 129,-
A4 2,4, 3,0	9.01-12.04	50-147 89,90	51-697 189,-
A4 1,9 TDI (AJM)	1.95-9.01	50-127 115,-	51-0617 129,-
A4 1,9 TDI (AVB, AVF)	11.00-12.04	50-127 115,-	51-697 189,-
A4 2,0 TDI	11.07-4.09	50-532 89,90	51-010 119,-
A4 2,5 TDI	8.01-5.06	- -	51-697 189,-
A5 1,8 TFSI	10.07-3.12	50-169 139,-	51-010 119,-
A5 2,0 TFSI	6.08-1.17	50-169 139,-	51-010 119,-
A5 2,0 TDI Quattro	1.12-1.17	50-160 89,90	- -
A6 1,8, 1,8T	12.96-1.05	50-652 79,90	51-0617 129,-
A6 2,0 TFSI	3.11-	50-169 139,-	51-011 139,-
A6 2,3E	95-96	50-652 79,90	51-639 129,-
A6 2,4	2.97-1.05	50-147 89,90	51-0617 129,-
A6 2,6 ch.nr -S032000	95-2.97	50-652 79,90	51-639 129,-
A6 1,9 TDI 90/110 hk	6.94-12.97	50-339 89,90	51-639 129,-
A6 2,0 TDI	6.05-11.08	- -	51-011 139,-
Q3 2,0 TFSI	6.11-	50-169 139,-	- -
Q5 2,0 TFSI	11.08-	- -	51-010 119,-
Q5 2,0 TDI	11.08-	50-160 89,90	51-010 119,-
TT 1,8 TFSI	6.08-6.14	50-169 139,-	- -
TT (8J3, 8J9) 2,0 TFSI	6.08-6.14	50-536 89,90	51-149 149,-
TT (8J3, 8J9) 2,0 TFSI	6.08-6.14	50-536 89,90	51-150 169,-

BMW	Årsmoell	Oljefilter	Luftfilter
114i (F20, F21)	12.11-	50-654 109,-	51-028 169,-
116i (E81, E87)	9.06-9.12	50-170 89,90	51-012 179,-
116i (F20, F21)	11.10-	50-654 109,-	51-028 169,-
116d	11.08-9.12	50-174 99,90	51-017 319,-
116d	10.12-	50-178 119,-	51-023 229,-
118i (E81, E87)	9.06-9.12	50-170 89,90	51-012 179,-
118i (F20, F21)	11.10-	50-654 109,-	51-028 169,-
118d	11.03-11.10	50-173 119,-	51-015 269,-
118d	12.10-	50-178 119,-	51-023 229,-
120i (E81, E87)	11.03-9.12	50-170 89,90	51-012 179,-
120i (F20, F21)	11.10-	50-654 109,-	51-028 169,-
120d	9.06-11.10	50-173 119,-	51-017 319,-
120d	12.10-	50-178 119,-	51-023 229,-
123d	3.07-12.13	50-174 99,90	51-017 319,-
125i	3.08-12.13	50-171 94,90	- -
130i	3.05-9.12	50-171 94,90	- -
135i	11.11-	50-171 94,90	51-014 259,-
316i (E90, E91)	6.02-12.11	50-170 89,90	51-026 199,-
316i (F30, F31, F80)	3.12-8.16	50-654 109,-	51-028 169,-
316d	9.09-4.11	50-174 99,90	51-017 319,-
316d	5.11-	50-178 119,-	51-023 229,-
318i	9.01-6.12	50-170 89,90	51-012 179,-
318d	9.05-8.07	50-173 119,-	51-015 269,-
318d	9.07-6.15	50-178 119,-	51-023 229,-
320i	1.95-2.05	50-135 89,90	51-0605 129,-
320i (E90, E91, E92)	9.05-12.13	50-170 89,90	51-012 179,-
320i (F30, F80)	4.12-6.16	50-654 109,-	51-028 169,-
320d	9.05-8.07	50-173 119,-	51-015 269,-
320d	9.05-12.11	50-174 99,90	51-017 319,-
320d	3.11-	50-178 119,-	51-023 229,-
323i	4.06-12.11	50-171 94,90	- -
325i	9.07-12.11	50-171 94,90	- -
325d	3.07-12.11	50-175 145,-	51-016 299,-
328i	9.07-12.11	50-171 94,90	- -
330i	9.06-12.11	50-171 94,90	- -
330d	9.05-12.11	50-175 145,-	51-016 299,-
330d	1.12-	50-178 119,-	51-023 229,-
335i	9.06-12.11	50-171 94,90	51-014 259,-
335d	9.06-6.12	50-175 145,-	51-017 319,-
425d	1.14-	50-178 119,-	51-023 229,-
435i	7.13-	50-171 94,90	- -
518i (E34)	9.95-1.97	50-136 89,90	- -
520i	1.96-5.04	50-135 89,90	51-0605 129,-
520i	9.07-12.10	50-170 89,90	- -

Årsmoell	Oljefilter	Luftfilter
520d	9.05-12.10	50-173 119,-
523i	11.95-9.00	50-135 89,90
523i	7.05-3.10	50-171 94,90
525i	9.00-7.04	50-135 89,90
525i	7.05-3.10	50-171 94,90
525d	6.04-12.10	50-175 145,-
528i	11.09-8.11	50-171 94,90
530i	7.04-3.10	50-135 89,90
530i	9.00-7.04	50-135 89,90
530i	7.05-3.10	50-135 89,90
530i	11.10-6.13	50-171 94,90
530d	7.03-12.10	50-175 145,-
520i, 525i, 530i (E60/E61)	7.03-4.05	50-135 89,90
535i	10.09-	50-171 94,90
535d	9.04-12.10	50-175 145,-
630i	9.04-7.10	50-171 94,90
635d	7.07-7.10	50-175 145,-
730d	7.07-7.08	50-175 145,-
745d	7.05-7.08	50-173 119,-
X1 18i	1.10-6.15	50-170 89,90
X1 18d	10.09-6.15	50-174 99,90
X3 18d	9.08-8.10	50-174 99,90
X3 20i	9.08-8.11	50-170 89,90
X3 20d	10.09-8.10	50-174 99,90
X3 25i, 28i, 30i, 35i	9.08-	50-171 94,90
X3 3,0d	1.04-8.08	50-175 145,-
X5 35i	9.08-	50-171 94,90
X5 3,0d	2.07-9.08	50-175 145,-
X6 30d, 35d	5.08-9.08	50-175 145,-
Z4 20i	5.09-	50-171 94,90

CHEVROLET	Årsmoell	Oljefilter	Luftfilter
Aveo 1,4	3.06-	50-093 69,90	- -
Kalos 1,4	3.05-	50-093 69,90	- -
Matiz 1,0	3.05-	50-2099 79,90	- -
Nubira 1,6	3.05-	50-093 69,90	- -
Nubira 1,8	8.05-	50-093 69,90	- -

CITROEN	Årsmoell	Oljefilter	Luftfilter
Berlingo 1,1, 1,4, 1,6	11.02-3.08	50-133 119,-	51-160 115,-
Berlingo 1,1, 1,4	4.08-12.11	50-151 99,90	51-160 115,-
Berlingo 1,6 HDi (DV6DTE4)	7.05-	50-164 109,-	51-024 179,-
Berlingo 1,6 HDi (DV6ATE4)	4.08-	50-164 109,-	51-031 119,-
C1 1,4 HDi	6.05-9.14	50-164 109,-	- -
C2 1,4 HDi, 1,6 HDi	9.03-	50-164 109,-	- -
C3 1,4i, 1,4 16V Mot.Nr. -4717577	2.02-	50-133 119,-	51-160 115,-
C3 1,4i, 1,4 16V Mot.Nr. 4717578	9.01-	50-151 99,90	51-160 115,-
C3 1,6 16V	6.04-	50-151 99,90	- -
C3 1,4 16V HDi, 1,6 16V HDi	2.02-	50-164 109,-	51-031 119,-
C3 1,4 HDi, 1,6 HDi (luftfilter 9.11-)	11.09-	50-164 109,-	51-024 179,-
C4 1,4 16V, 1,6 16V, 2,0 HDi	11.04-7.11	50-151 99,90	- -
C4 AirCross 1,6 (org.nr -13114)	4.12-	50-140 84,90	51-037 199,-
C4 2,0 16V	11.04-7.08	50-129 89,90	51-705 129,-
C4 1,6 HDi	11.04-7.11	50-164 109,-	51-031 119,-
C4 1,6 HDi (luftfilter 8.11-)	11.04-	50-164 109,-	51-024 179,-
C5 1,8 16V, 2,0 16V, 2,0 16V HPI,			
2,0 HDi	01-10.04	50-129 89,90	51-672 139,-
C5 1,6, 1,8 16V, 2,0 16V	2.08-	50-151 99,90	- -
C5 1,6 HDi (luftfilter 7.10-)	9.04-	50-164 109,-	51-024 179,-
C5 2,0 HPI	2.08-	50-151 99,90	- -
C6 3,0 V6 24V	9.05-	50-129 89,90	- -
C8	7.02-	50-129 89,90	51-672 139,-
C-Crosser 2,4	8.08-	50-140 84,90	51-037 199,-
C-Crosser 2,2 HDi	2.07-	50-151 99,90	51-037 199,-
DS3 1,6 HDi	4.11-7.15	50-164 109,-	51-024 179,-
DS4 1,6 HDi	4.11-7.15	50-164 109,-	51-024 179,-
DS4 2,0 Blue HDi 150hp	7.15-	50-129 89,90	51-033 169,-
DS5 1,6 HDi	11.11-7.15	50-164 109,-	51-024 179,-
DS5 2,0 Blue HDi 150hp	7.15-	50-129 89,90	51-033 169,-
Xantia 1,8, 2,0 (ikke 16V)	6.95-4.03	50-129 89,90	- -
Xantia 1,8 16V	6.95-4.03	50-129 89,90	51-672 139,-
Xantia 2,0 16V	7.95-4.03	50-129 89,90	51-9184 119,-
Xantia 1,9 TD	1.98-4.03	50-129 89,90	51-9184 119,-
Xsara 1,6i	7.00-3.05	50-133 119,-	- -
Xsara 1,4i	9.00-5.04	50-133 119,-	51-692 115,-
Xsara 1,4 HDi, 1,6 HDi	1.03-3.05	50-164 109,-	- -

DACIA	Årsmoell	Oljefilter	Luftfilter
Duster 1,5 dCi	4.10-	50-307 89,90	- -
Logan I 1,2 16V	2.06-	50-651 84,90	51-689 129,-
Logan I 1,5 dCi	9.07-	50-307 89,90	- -
Logan II 1,2	10.12-	50-651 84,90	51-158 99,90
Logan II 1,5 dCi	10.12-	50-308 89,90	- -
Sandero I 1,2 16V	2.06-	50-651 84,90	51-158 99,90

Årsmøll	Oljefilter	Luftfilter
Sandero I 1,5 dCi	11.08- 50-307 89,90	- -
Sandero II 1,2	10.12- 50-651 84,90	51-158 99,90
Sandero II 1,5 dCi	10.12- 50-308 89,90	- -
DAEWOO		
Kalos 1,2, 1,4	4.03- 50-2099 79,90	- -
Lanos, Nubira 1,5, 1,6, 2,0	5.97- 50-093 69,90	- -
Matiz 0,8, 1,0	9.98- 50-2099 79,90	- -
FIAT		
500 1,4	10.07- - -	51-019 139,-
500 1,3 D Multijet	10.07- 50-182 109,-	- -
Bravo 1,4	4.07- 50-165 64,90	- -
Doblo 1,3 D Multijet	2.10- 50-182 109,-	- -
Doblo 1,4	10.05- 50-165 64,90	- -
Ducato 2,3 JTD	4.02- 50-017 199,-	51-006 149,-
Ducato 2,5TDI	3.94-4.02 50-018 169,-	51-006 149,-
Ducato 2,8JTD	3.94-4.02 50-018 169,-	51-006 149,-
Ducato 2,8JTD	4.02-7.06 50-017 199,-	51-006 149,-
Panda 1,4	10.06- 50-165 64,90	51-019 139,-
Panda 1,3 D	9.03- 50-182 109,-	- -
Punto 1,3 D	7.08- 50-182 109,-	- -
Scudo 1,6D Multijet (luftfilter 1.07-)	1.03- 50-164 109,-	51-024 179,-
FORD		
B-MAX 1,0 EcoBoost, 1,4, 1,5 TDCi, 1,6 TDCi	10.12- - -	51-032 135,-
C-MAX 1,6	2.07- - -	51-157 169,-
C-MAX 1,5 EcoBoost, 1,6Ti, 1,6 Flexifuel	12.10- 50-180 69,90	51-157 169,-
C-MAX 1,8	2.07-9.10 50-530 79,90	51-157 169,-
C-MAX 2,0	2.07-9.10 50-530 79,90	51-157 169,-
C-MAX 1,6TDCi	2.07- 50-164 109,-	51-157 169,-
Fiesta 1,25	6.08- 50-180 69,90	51-032 135,-
Fiesta 1,4i 16V	11.01- 50-112 69,90	51-706 189,-
Fiesta 1,4TDCi	11.01- 50-164 109,-	51-032 135,-
Fiesta 1,5TDCi	9.12- 50-164 109,-	51-032 135,-
Fiesta 1,6TDCi	10.08- 50-164 109,-	51-032 135,-
Focus 1,4, 1,6	11.04-12.05 50-112 69,90	51-155 129,-
Focus 1,4, 1,6	1.06-4.07 50-180 69,90	51-155 129,-
Focus 1,4, 1,6	4.07-9.12 50-180 69,90	51-157 169,-
Focus 1,5 EcoBoost, 1,6Ti, 1,6 Flexifuel	7.10- 50-180 69,90	51-157 169,-
Focus 1,8, 2,0	11.04-3.07 50-530 79,90	51-155 129,-
Focus 1,8, 2,0	4.07-9.12 50-530 79,90	51-157 169,-
Focus 1,6TDCi	11.04-3.07 50-164 109,-	51-156 99,90
Focus 1,8Di, 1,8TDCi, 1,8TDI	8.99-11.04 50-150 119,-	51-674 115,-
Focus 2,0TDCi	11.04-3.07 50-151 99,90	51-703 129,-
Focus 2,0TDCi	4.07- 50-151 99,90	- -
Fusion 1,6TDCi	11.04-12.12 50-164 109,-	- -
Galaxy 1,6TDCi	2.11-6.15 50-164 109,-	51-148 189,-
Ka 1,2	10.08- 50-165 64,90	- -
Ka 1,3i	9.96-11.08 50-112 69,90	- -
Kuga 1,5 EcoBoost, 1,6 EcoBoost	3.13- 50-180 69,90	51-157 169,-
Mondeo 1,8, 2,0	11.02-8.07 50-530 79,90	51-785 119,-
Mondeo 1,8, 2,0	9.07-8.07 50-530 79,90	51-148 189,-
Mondeo 1,6TDCi	2.11- 50-164 109,-	51-148 189,-
Mondeo 1,8 TD	11.00-8.07 50-126 109,-	51-785 119,-
Mondeo 2,0 TDCi	3.07-6.15 50-151 99,90	51-148 189,-
Transit 2,2 TDCi	7.06-8.14 50-151 99,90	- -
HONDA		
Civic 1,3, 1,4, 1,6, 1,7	2.01-12.05 50-672 89,90	- -
CRV 2,0 16v	10.95-2.02 50-672 89,90	51-714 229,-
HRV 1,6 16v	3.99- 50-672 89,90	51-714 229,-
Jazz 1,2i, 1,4	3.02- 50-140 84,90	- -
Prelude 1,8, 2,0, 2,2, 2,3	11.83-10.00 50-672 89,90	- -
HYUNDAI		
Accent 1,4, 1,6	11.05-11.10 50-138 84,90	- -
Accent 1,5 CRDi	11.05-11.10 50-156 84,90	- -
Atos	98-7.03 50-0105 79,90	51-678 179,-
Elantra	6.00-7.06 50-138 84,90	- -
Elantra 1,6 CRDi	2.06-7.06 50-156 84,90	51-142 139,-
Elantra 2,0 CRDi	4.01-7.06 50-157 79,90	51-142 139,-
Getz	9.02-6.09 50-138 84,90	51-700 149,-
i10 1,1, 1,2	1.08-12.13 50-140 84,90	- -
i20 1,1, 1,2 (ikke CRDi)	9.08-12.12 50-140 84,90	- -
i20 1,4, 1,6 (ikke CRDi)	9.08-12.15 50-138 84,90	- -
i20 1,4 CRDi	8.08- 50-177 89,90	- -
i20 1,6 CRDi	9.08-12.12 50-177 89,90	- -
i30 1,4 CRDi	11.11- 50-177 89,90	- -
i30 1,6 CRDi	10.07-1.08 50-156 84,90	51-142 139,-
i30 1,6 CRDi	2.08- 50-177 89,90	- -
i30 1,4, 1,6 (ikke CRDi), 2,0	10.07-11.11 50-156 84,90	51-142 139,-
i40 1,6 GDi	3.12- - -	51-022 115,-

Årsmøll	Oljefilter	Luftfilter
i40 1,7 CRDi	7.11- 50-177 89,90	51-022 115,-
i40 2,0 GDi	3.12- - -	51-022 115,-
ix20 1,4 CRDi	11.10- 50-177 89,90	- -
ix20 1,6 CRDi	6.11- 50-177 89,90	- -
ix35 1,7 CRDi	11.10- 50-177 89,90	51-022 115,-
Matrix 1,6i, 1,8i	6.01-8.10 50-138 84,90	- -
Santa Fe 2,0 16V, 2,4 16V, 2,7 16V	2.01-3.06 50-138 84,90	51-699 179,-
Santa Fé 2,0 CRDi	4.01-7.06 50-157 79,90	51-699 179,-
Tucson 2,0 (ikke 2,0 CRDi)	8.04-3.10 50-138 84,90	51-143 119,-
JEEP		
Cherokee 2,5i	11.96-9.01 50-112 69,90	51-790 139,-
Cherokee 4,0i	12.91-9.01 50-131 84,90	51-790 139,-
Grand Cherokee 4,7 V8, 5,7 V8, 6,1	6.03-12.10 50-131 84,90	- -
KIA		
Carens 1,6, 1,8	11.00- 50-0105 79,90	- -
Carens III 1,6 CRDi	10.10- 50-177 89,90	- -
Carens IV 1,7 CRDi	3.13- 50-177 89,90	51-022 115,-
Carens IV 2,0 GDi	3.13- - -	51-022 115,-
Carnival 2,5 V6, 3,5 V6	5.99-6.06 50-140 84,90	- -
Cee'd	9.07-9.10 50-156 84,90	51-142 139,-
Cee'd 1,6 CRDi	5.12-2.12 50-177 89,90	51-142 139,-
Cerato 1,5 CRDi	7.05- 50-156 84,90	51-143 119,-
Cerato 2,0 CRDi	4.04- 50-157 79,90	- -
Magentis	3.01- 50-138 84,90	- -
Picanto 1,0, 1,1	4.04- 50-0105 79,90	- -
Picanto 1,1 CRDi	11.05- 50-156 84,90	- -
Pride 1,3i	1.90-5.97 50-0105 79,90	- -
Pro Cee'd	12.06-9.12 50-156 84,90	51-142 139,-
Rio 1,3 16V, 1,5 16V	8.00-2.05 50-0105 79,90	- -
Rio II 1,5 CRDi	3.05-3.08 50-156 84,90	- -
Rio II 1,5 CRDi	3.13- 50-177 89,90	- -
Rio III 1,4 CRDi	9.11- 50-177 89,90	- -
Shuma 1,6, 1,8	5.01-8.04 50-0105 79,90	- -
Sorento 2,4, 3,5 V6	8.02- 50-140 84,90	- -
Sportage 1,6 GDi	2.11- - -	51-022 115,-
Sportage 1,7 CRDi	12.10- 50-177 89,90	51-022 115,-
Sportage 2,0 CRDi (JE)	9.04- 50-157 79,90	51-143 119,-
Sportage 2,0 CRDi (SL)	7.10- - -	51-143 119,-
Venga 1,4 CRDi	2.10- 50-177 89,90	- -
Venza 1,6 CRDi	2.10- 50-177 89,90	- -
MAZDA		
2 1,25i 1,4i 16V	4.03- - -	51-706 189,-
2 1,4CD	4.03-6.15 50-164 109,-	- -
2 1,6i 16V	4.03-6.07 50-0104 89,90	51-706 189,-
2 1,6 MZR-CD	1.08-6.15 50-164 109,-	- -
2 1,5 D	8.14-2.18 50-183 74,90	- -
3 1,4 16V	4.03-6.09 50-0105 79,90	- -
3 1,6 16V	10.03-6.09 50-0105 79,90	- -
3 1,6 MZR-CD	6.09-5.13 50-164 109,-	51-156 99,90
3 1,6 MZR-CD	11.10-5.13 50-164 109,-	51-157 169,-
3 1,6 DI Turbo	6.04-6.09 50-164 109,-	51-703 129,-
3 2,2 D	9.13- 50-183 74,90	51-036 199,-
5 2,0	9.10- 50-530 79,90	- -
6 1,8i 16V 2,0i 16V (Ch.nr. - 176450)	6.02-8.07 50-534 84,90	51-787 229,-
6 1,8 MZR, 2,0 MZR	8.07- 50-530 79,90	51-787 229,-
6 2,2 D	2.12- 50-183 74,90	51-036 199,-
121 1,25, 1,3	3.96-4.03 50-112 69,90	- -
323 1,3 16V, 1,5 16V, 1,8 16V	8.94-9.98 50-0105 79,90	51-685 149,-
323 2,0 24V	8.94-9.98 50-140 84,90	- -
626 1,8 16V, 2,0 16V	10.00-10.02 50-140 84,90	51-686 149,-
626 2,0i 16V 140 hk	11.90-10.02 50-0105 79,90	- -
626 2,0 TD	10.00-10.02 50-672 89,90	- -
CX-3 1,5 D	5.15- 50-183 74,90	- -
CX-5 2,2 D	4.12-2.17 50-183 74,90	51-036 199,-
MERCEDES		
A140, A160, A190 (W168)	7.97-8.04 50-144 99,90	51-687 189,-
A160Cdi, A170Cdi (W168)	7.98-8.04 50-152 99,90	- -
A160Cdi, A170Cdi, A200Cdi (W169)	9.04-6.12 50-152 99,90	- -
C180, C200, C220, C280 (S202)	3.93-5.00 50-113 109,-	51-688 149,-
C200, 220, 250 D (S202)	1.95-5.00 50-145 89,90	51-688 149,-
C180, C200, C220, C280 (W202)	3.93-5.00 50-113 109,-	51-688 149,-
C200, 220, 250 D (W202)	1.95-5.00 50-145 89,90	51-688 149,-
C200CDI, 220CDI, 240, 280 (W202)	9.97-5.00 50-162 84,90	51-688 149,-
C280 V6 (W202)	6.97-3.01 - -	51-688 149,-
C180K, 200K, 230K (CL203)	5.02-5.08 50-163 79,90	51-154 179,-
C200CDI, 220CDI, 230, 320 (CL203)	3.01-6.11 50-162 84,90	51-153 229,-
CLC200CDI, 220CDI, 230CDI (CL203)	5.08-6.11 50-162 84,90	51-153 229,-
C180K, 200K, 230K (S203)	5.02-8.07 50-163 79,90	51-154 179,-
C220CDI, 220CDI (S203)	4.03-8.07 50-162 84,90	51-153 229,-

OLJE- OG LUFTFILTER

Årsmodell	Oljefilter	Luftfilter
C180K, 200K (W203)	50-163	79,90
C200CDI, 220CDI, C230CDI, C240CDI, 270CDI, C280CDI (W203)	50-162	84,90
C180K, C200K (S204)	50-163	79,90
C200, C220 (S204)	50-162	84,90
C230, C280, C350 (S204)	-	-
C180K, C200K (W204)	50-163	79,90
C220CDI (W204)	50-162	84,90
C200, C220 (W204)	50-162	84,90
C230, C280, C350 (W204)	-	-
C180 BlueTec, C200 BlueTec (W205). 5.14-CLK220CDI, 240, 280, 320, 350, 270CDI (C209)	50-184	84,90
CLK200CGI, 200K (C209)	50-163	79,90
E220T, 240T, 270T, 280T, 320T (S210)	50-162	84,90
E200 D, 220 D (S210)	50-145	89,90
E200CDI, 220CDI, 240, 280, 270CDI, 320, 430 (W210)	50-162	84,90
E200 D, 220 D (W210)	50-145	89,90
E300 D (W210)	50-145	89,90
E200CDI, 220CDI, 230T, 240T, 280T, 320T, 350T, 500T (S211)	50-162	84,90
E220TCDI, E270TCDI (S211)	50-162	84,90
E200, 200T (S211)	50-163	79,90
E230CDI, E240CDI, E280CDI, E270CDI (W211)	50-162	84,90
E200CDI, E220CDI, E270CDI (W211)	50-162	84,90
E200NGT, 200CGI, 200K (W211). 11.02-12.08	50-163	79,90
E350, 500 (W212)	50-162	84,90
Vito 113 2,0, 2,3	50-113	109,-
Vito 114 2,0, 2,3	50-113	109,-
Vito 109 CDI, 111 CDI	50-184	84,90

MINI

Mini Clubman (R55) Cooper D, SD . 2.11-	50-178	119,-
Mini (R56) Cooper D, SD	50-178	119,-
Mini Convertible (R57) Cooper D, SD 6.10-	50-178	119,-
Mini Coupe (R58) Cooper D, SD . 9.11-	50-178	119,-
Mini Roadster (R59) Cooper D, SD . 2.12-	50-178	119,-
Mini Countryman (R60) Cooper D, SD	50-178	119,-
Mini Paceman (R61) Cooper D, SD . 9.12-	50-178	119,-

MITSUBISHI

Carisma 1,6	50-672	89,90
Carisma 1,8	50-140	84,90
Carisma 1,8 GDI	50-165	64,90
Colt 1,3 12V, 1,6i 16V	50-140	84,90
Colt 1,3i	50-140	84,90
Colt 1,5 CZT	50-138	84,90
Colt 1600	50-140	84,90
Lancer 1,5 16V 1,6 16V	50-138	84,90
Lancer 1,5	-	-
Lancer 1,6i	50-140	84,90
Lancer 1,6	50-140	84,90
Lancer 1,8	50-140	84,90
Lancer 2,0 DI-D	-	-
Outlander II 2,0, 2,4	50-140	84,90
Outlander II 2,0 DI-D	50-532	89,90
Outlander II 2,2 DI-D	50-151	99,90

NISSAN/DATSUN

Almera 1,5i	50-0105	79,90
Almera 1,6	50-694	89,90
Almera 1,8i	50-0105	79,90
Almera 2,0i	50-0105	79,90
Almera 2,0 D	50-0106	179,-
Bluebird 2,0 D	50-0106	179,-
Koleos 2,0dCi	-	-
Micra 1,0 16V	50-122	79,90
Micra 1,2 16V	50-122	79,90
Micra 1,2	50-0105	79,90
Micra 1,4 16V	50-122	79,90
Note 1,5 dCi	50-308	89,90
NV300 1,6 dci, 2,3 dci	50-184	84,90
NV400 2,3 dci	50-184	84,90
Primastar 2,0 dci, 2,5 dci	50-184	84,90
Primera 1,6	50-0105	79,90
Primera 1,8	50-0105	79,90
Primera 2,0 (ikke GT, ikke 96 kW). 4.91-6.96	50-122	79,90
Primera 2,0	50-0105	79,90
Primera 1,9 dCi	50-307	89,90
Primera 2,0 D	50-0106	179,-

Årsmodell	Oljefilter	Luftfilter
Qashqai 1,6	50-0105	79,90
Qashqai 2,0	50-0105	79,90
Qashqai 1,5 dCi	50-307	89,90
Qashqai II 1,5 dCi	50-308	89,90
Qashqai II 1,6 dCi	50-184	84,90
X-Trail 1,6 dCi, 2,0 dCi	50-184	84,90
X-Trail 2,0	50-0105	79,90
X-Trail 2,0dCi	-	-

OPEL

Agila 1,0	50-2099	79,90
Agila 1,2	50-2099	79,90
Agila 1,3 CDTI	50-182	109,-
Astra 1,3 CDTI	50-182	109,-
Astra 1,4	50-093	69,90
Astra 1,4	50-181	84,90
Astra 1,6	50-013	64,90
Astra 1,6	50-013	64,90
Astra 1,6	50-181	84,90
Astra 1,8	50-013	64,90
Astra 1,8	50-181	84,90
Astra 2,0i 16V	50-093	69,90
Astra 2,0	50-013	64,90
Astra 2,0	50-013	64,90
Astra 1,9CDTI	50-158	89,90
Astra 2,0 Di, 2,0 Dti	50-146	89,90
Corsa 1,0	50-134	69,90
Corsa 1,2	50-134	69,90
Corsa 1,3 CDTI	-	-
Corsa 1,6 Turbo	-	-
Corsa 1,7 CDTI	-	-
Movano 2,3 CDTI, 2,5 CDTI	50-184	84,90
Omega 2,0i	50-093	69,90
Omega 2,4i	50-056	59,90
Signum 1,9CDTI	50-158	89,90
Vectra 1,6i1,6i 16V	50-093	69,90
Vectra 1,6i 16V	50-093	69,90
Vectra 1,6	50-013	64,90
Vectra 1,8 16V	50-093	69,90
Vectra 1,8	50-013	64,90
Vectra 2,0t	50-531	79,90
Vectra 2,2i 16V	50-531	79,90
Vectra 1,9CDTI	50-158	89,90
Vectra 2,0DTi	50-146	89,90
Vectra 2,0Di, 2,0DTi	50-146	89,90
Vivaro 1,6 CDTI, 2,0 CDTI, 2,5 CDTI. 1.06-	50-184	84,90
Zafira 1,4	50-181	84,90
Zafira 1,6i 16V	50-093	69,90
Zafira 1,6	50-181	84,90
Zafira 1,8	50-149	64,90
Zafira 2,0 16V	50-093	69,90
Zafira 2,0	50-013	64,90
Zafira 1,9CDTI	50-158	89,90

PEUGEOT

106 1,1	50-133	119,-
106 1,4	50-133	119,-
206 1,1	50-129	89,90
206 1,1	50-133	119,-
206 1,4 (Mot.Nr. - 471 7577)	50-133	119,-
206 1,6	50-133	119,-
206 1,4HDi	50-164	109,-
206 1,6HDi	50-164	109,-
206 1,9 Di	50-129	89,90
206 2,0 HDi	50-129	89,90
207 1,4HDi	50-164	109,-
207 1,6HDi	50-164	109,-
208 1,4HDi	50-164	109,-
208 1,6HDi	50-164	109,-
306 1,6	50-133	119,-
306 1,8i	50-129	89,90
306 2,0i	50-129	89,90
306 2,0i S16	50-129	89,90
306 1,9 TD	50-129	89,90
307 1,4	50-133	119,-
307 1,6	50-133	119,-
307 1,6HDi	50-164	109,-
307 1,6 16V	50-151	99,90
307 1,6 16V	50-151	99,90
307 2,0 16V	50-129	89,90
307 2,0 16V	50-151	99,90
307 2,0 HDi	50-129	89,90
308 1,4 16V	50-151	99,90

Årsmoell	Oljefilter	Luftfilter
308 1,6 16V	50-151 99,90	-
308 1,6HDI	50-164 109,-	51-024 179,-
308 2,0 HDi	50-151 99,90	51-033 169,-
406 1,8i	50-129 89,90	51-672 139,-
406 2,0i	50-129 89,90	51-672 139,-
406 2,2i	50-129 89,90	51-672 139,-
407 1,6HDI	50-164 109,-	-
407 1,8	50-129 89,90	-
407 1,8 16V	50-151 99,90	-
407 2,0 16V	50-129 89,90	-
407 2,0 HDi	50-151 99,90	-
407 2,2 16V	50-129 89,90	-
407 3,0 16V	50-129 89,90	-
508 1,6HDI	50-164 109,-	51-024 179,-
2008 1,4 Hdi	50-164 109,-	51-024 179,-
2008 1,6HDI	50-164 109,-	51-024 179,-
3008 1,6HDI	50-164 109,-	51-024 179,-
3008 2,0 HDi	50-151 99,90	51-033 169,-
4007 2,2 HDi, 2,4	50-151 99,90	51-037 199,-
4008 1,6 (org.nummer -13114)	50-140 84,90	51-037 199,-
5008 1,6HDI	50-164 109,-	51-024 179,-
Partner 1,4	-	51-160 115,-
Partner 1,6	50-151 99,90	-
Partner 1,6HDI	50-164 109,-	51-024 179,-
Partner 1,6HDI	50-164 109,-	51-031 119,-

RENAULT

Captur 1,5 dCi	50-308 89,90	-
Clio 1,2	50-2055 89,90	-
Clio 1,2 16V	50-651 84,90	51-158 99,90
Clio 1,4	50-2055 89,90	-
Clio 1,4 16V	50-2055 89,90	-
Clio 1,6	50-2055 89,90	-
Clio 1,6 16V	50-2055 89,90	51-689 129,-
Clio 1,6 16V	50-2055 89,90	-
Clio I,II 1,5 dCi	50-2055 89,90	-
Clio III 1,5 dCi	50-307 89,90	-
Clio IV 1,5 dCi	50-308 89,90	-
Espace 2,0	50-2055 89,90	51-689 129,-
Espace 1,6 dCi, 2,0 dCi	50-184 84,90	-
Kadjar 1,5 dCi	50-308 89,90	-
Kadjar 1,6 dCi, 2,0 dCi	50-184 84,90	-
Laguna 1,6 16V	50-2055 89,90	51-689 129,-
Laguna 1,8 16V	50-2055 89,90	51-689 129,-
Laguna 2,0	50-2055 89,90	-
Laguna 2,0 16V	50-129 89,90	51-689 129,-
Laguna 2,0 16V	50-2055 89,90	51-689 129,-
Laguna 1,9 dCi	50-307 89,90	-
Laguna 2,0 dCi	50-184 84,90	-
Master 2,3 dCi, 2,5 dCi	50-184 84,90	-
Megane 1,4 16V	50-2055 89,90	51-689 129,-
Megane 1,6 16V	50-2055 89,90	51-689 129,-
Megane 1,8 16V	50-2055 89,90	51-689 129,-
Megane 2,0 16V	50-2055 89,90	51-689 129,-
Megane 1,5 dCi	50-307 89,90	51-025 199,-
Megane 1,5 dCi (for kjøretøy med start-stopp-funksjon)	50-308 89,90	51-025 199,-
Megane 1,9 dCi	50-307 89,90	51-025 199,-
Megane 2,0 dCi	50-184 84,90	-
Modus 1,2	50-651 84,90	51-158 99,90
Trafic 1,6dCi, 2,0 dCi, 2,5 dCi	50-184 84,90	-
Twingo 1,2 16V	50-651 84,90	51-158 99,90

SAAB

9000i	50-112 69,90	51-9174 139,-
9000 turbo (ikke automat)	50-112 69,90	51-9174 139,-
9000 turbo automat	50-112 69,90	51-9174 139,-
9000 V6	50-093 69,90	51-9174 139,-
9-3 2,0i, 2,0iT, 2,3i	50-112 69,90	51-683 189,-
9-3 1,8i (Ch.nr -3515366)	50-149 64,90	51-146 169,-
9-3 1,8i t, 2,0i t	50-531 79,90	51-146 169,-
9-3 2,0 Turbo	50-112 69,90	51-009 199,-
9-3 2,0i T (B207R)	50-112 69,90	51-146 169,-
9-3 1,9 TiD, 1,9 TTiD	50-158 89,90	51-147 189,-
9-3 2,2 TiD	50-146 89,90	51-147 189,-
9-5	50-112 69,90	51-684 239,-
9-5 1,9 TiD, 1,9 TTiD	50-158 89,90	-

SEAT

Alhambra 1,4 TSI	50-650 84,90	-
Alhambra 1,8T 20V	50-652 79,90	51-677 189,-
Alhambra 1,8 TFSI	50-169 139,-	51-149 149,-
Alhambra 2,0i	50-652 79,90	51-677 189,-
Alhambra 2,0 TSI	50-169 139,-	51-149 149,-

Årsmoell	Oljefilter	Luftfilter
Alhambra 1,9TDI, 90 hk	50-127 115,-	51-677 189,-
Alhambra 1,9TDI, 2,0TDI	50-532 89,90	51-677 189,-
Alhambra 2,0TDI	50-160 89,90	51-149 149,-
Alhambra 2,0TDI	50-160 89,90	51-150 169,-
Altea 1,8 TFSI	50-169 139,-	51-149 149,-
Altea 2,0 TFSI	50-169 139,-	51-149 149,-
Altea (5P1, 5P5, 5P8) 1,9TDI, 2,0TDI	50-532 89,90	51-149 149,-
Altea (5P1, 5P5, 5P8) 1,9TDI, 2,0TDI	50-532 89,90	51-150 169,-
Ateca 1,0TSI, 1,4 TSI	50-650 84,90	-
Exeo 1,8 TSI	50-169 139,-	51-697 189,-
Exeo 2,0 TFSI	50-169 139,-	51-697 189,-
Cordoba 1,4 16V	50-137 99,90	51-781 149,-
Cordoba 1,6	50-137 99,90	51-967 99,90
Cordoba 1,4TDI, 1,9TDI	50-532 89,90	51-151 139,-
Ibiza II, III 1,4 (101 hk)	50-137 99,90	51-794 129,-
Ibiza IV 1,0TSI	50-650 84,90	51-027 129,-
Ibiza IV 1,2 TSI, 1,4 TSI	50-650 84,90	-
Ibiza IV 1,4TDI	50-532 89,90	51-151 139,-
Ibiza IV 1,9TDI	50-532 89,90	51-151 139,-
Ibiza V 1,6 TDI	50-160 89,90	-
Leon 1,0TSI, 1,2 TSI, 1,4 TSI	50-650 84,90	-
Leon 1,4 16V	50-137 99,90	51-794 129,-
Leon 1,6 16V	50-137 99,90	51-794 129,-
Leon 1,8T, 1,8 20V	50-652 79,90	51-666 129,-
Leon 1,8 TFSI	50-169 139,-	51-149 149,-
Leon 2,0 TFSI	50-169 139,-	51-149 149,-
Leon (1P1) 1,9TDI, 2,0TDI	50-532 89,90	51-149 149,-
Leon (1P1) 1,9TDI, 2,0TDI (dusty roads)	50-532 89,90	51-150 169,-
Mii 1,0	-	51-027 129,-
Toledo II 1,4 16V	50-137 99,90	51-794 129,-
Toledo II 1,6 16V	50-137 99,90	51-794 129,-
Toledo II 1,6 16V	50-137 99,90	51-781 149,-
Toledo II 1,8T 1,8 20V	50-652 79,90	51-666 129,-
Toledo III 1,8 TFSI	50-169 139,-	51-149 149,-
Toledo III 1,9TDI, 2,0TDI	50-532 89,90	51-149 149,-
Toledo III 1,9TDI, 2,0TDI (dusty roads)	50-532 89,90	51-150 169,-
Toledo IV 1,2 TSI, 1,4 TSI	50-650 84,90	-

SKODA

Citigo 1,0	-	51-027 129,-
Fabia (6Y2, 6Y3, 6Y5) 1,4 16V	50-137 99,90	51-781 149,-
Fabia (6Y2, 6Y3, 6Y5) 1,4TDI, 1,9SDI, 1,9TDI	50-532 89,90	51-151 139,-
Fabia (6Y2, 6Y3, 6Y5) 1,6TDI	50-160 89,90	-
Fabia III (NJ3, NJ5) 1,0	50-650 84,90	51-027 129,-
Fabia III (NJ3, NJ5) 1,2 TSI	50-650 84,90	-
Felicia 1,3	50-112 69,90	51-0624 119,-
Felicia 1,3	50-112 69,90	51-967 99,90
Felicia 1,6	50-123 84,90	51-0624 119,-
Felicia 1,6	50-123 84,90	51-967 99,90
Kodiaq 1,4 TSI	50-650 84,90	-
Octavia I 1,4 16V	50-137 99,90	51-794 129,-
Octavia I 1,4	50-137 99,90	51-781 149,-
Octavia I 1,6i 101 hk	50-652 79,90	51-666 129,-
Octavia I 1,8i 20V 125 hk	50-652 79,90	51-666 129,-
Octavia I 2,0i	50-652 79,90	51-666 129,-
Octavia I 1,8T 20V	50-652 79,90	51-666 129,-
Octavia I 1,8 TSI	50-169 139,-	51-149 149,-
Octavia I 1,6 TDI	50-160 89,90	51-149 149,-
Octavia I 2,0TDI	50-160 89,90	51-149 149,-
Octavia I 2,0TDI	50-160 89,90	51-150 169,-
Octavia I 1,9SDI, TDI	50-127 115,-	51-666 129,-
Octavia III 1,0 TSI, 1,2 TSI, 1,4 TSI	50-650 84,90	-
Rapid 1,2 TSI, 1,4 TSI	50-650 84,90	-
Roomster 1,4TDI	50-532 89,90	51-151 139,-
Roomster 1,6 TDI	50-160 89,90	-
Roomster 1,9SDI	50-532 89,90	51-151 139,-
Superb I 1,8T	50-653 115,-	51-0617 129,-
Superb II 1,8 TSI	50-169 139,-	51-149 149,-
Superb II 2,0 TSI	50-169 139,-	51-149 149,-
Superb I 1,9TDI	50-127 115,-	51-0617 129,-
Superb II 2,0 TDI	50-532 89,90	51-149 149,-
Superb II 2,0 TDI (dusty roads)	50-532 89,90	51-150 169,-
Superb III 1,4 TSI	50-650 84,90	-
Yeti 1,2 TSI, 1,4 TSI	50-650 84,90	-
Yeti 1,8 TSI	50-169 139,-	51-149 149,-
Yeti (5L) 1,6TDI, 2,0TDI	50-532 89,90	51-149 149,-
Yeti (5L) 1,6TDI, 2,0TDI	50-532 89,90	51-150 169,-

OLJE- OG LUFTFILTER

SUBARU			Årsmmodell			Oljefilter			Luftfilter		
Forester 2,0	1.08-9.13	50-0105	79,90	51-145	169,-	Golf 1,6 16V AZD/BCB	2.00-6.05	50-137	99,90	51-781	149,-
Forester 2,5	1.08-9.13	50-0105	79,90	51-145	169,-	Golf 1,6fsi	10.03-7.08	50-533	149,-	-	-
Impreza 1,5	1.08-	50-0105	79,90	51-145	169,-	Golf 1,6	10.08-11.12	50-652	79,90	51-149	149,-
Impreza 2,0	1.08-	50-0105	79,90	51-145	169,-	Golf 1,6	10.08-11.12	50-652	79,90	51-150	169,-
Legacy 1,8	1.89-8.03	50-138	84,90	51-680	129,-	Golf 1,8i	11.91-8.97	50-652	79,90	51-0626	129,-
Legacy 2,0	9.03-12.14	50-0105	79,90	51-145	169,-	Golf 1,8i	8.97-6.05	50-652	79,90	51-666	129,-
Legacy 2,5	9.03-12.14	50-0105	79,90	51-145	169,-	Golf 1,8 TSI	6.09-1.11	50-169	139,-	51-149	149,-
Legacy 2,0D	9.03-12.14	50-0105	79,90	51-145	169,-	Golf 2,0	11.91-8.97	50-652	79,90	51-0626	129,-
Outback 2,5	11.03-	50-0105	79,90	51-145	169,-	Golf 2,0i	8.97-6.05	50-652	79,90	51-666	129,-
Outback 3,0	10.00-8.03	50-138	84,90	51-680	129,-	Golf 2,0 FSI	1.04-11.08	50-536	89,90	51-784	219,-
Tribeca 3,0	10.06-	50-138	84,90	51-145	169,-	Golf 2,0 GTI	4.09-11.12	50-169	139,-	51-149	149,-
SUZUKI						Golf 1,6 D, 1,6TD	8.83-10.91	50-339	89,90	51-9045	74,90
Alto 1,0	1.09-	50-2099	79,90	-	-	Golf 1,6 TDI	2.09-7.13	50-160	89,90	51-149	149,-
Alto 1,1	6.02-12.08	50-2099	79,90	-	-	Golf 1,9 D, TD	7.93-4.99	50-339	89,90	51-0626	129,-
Swift 1,3	2.05-	50-2100	79,90	-	-	Golf 1,9 SDI, TDI	8.97-6.06	50-127	115,-	51-666	129,-
Swift 1,5	2.05-	50-2100	79,90	-	-	Golf 1,9 TDI	10.03-11.08	50-532	89,90	51-149	149,-
Swift 1,6	2.05-	50-2100	79,90	-	-	Golf 1,9 TDI	10.03-11.08	50-532	89,90	51-150	169,-
Swift 1,3 DDIS	8.05-	50-182	109,-	-	-	Golf 2,0 TDI	10.08-5.13	50-532	89,90	51-149	149,-
Wagon 1,0	2.98-5.00	50-2099	79,90	-	-	Golf 2,0 TDI	10.08-5.13	50-532	89,90	51-150	169,-
Wagon 1,2	2.98-5.00	50-2099	79,90	-	-	Jetta 1,4 TSI	7.06-10.10	50-533	149,-	-	-
TOYOTA						Jetta 1,6 FSI	9.05-10.10	50-533	149,-	-	-
Auris 1,6, 1,8	2.09-9.12	50-655	79,90	51-029	119,-	Jetta 2,0 FSI	8.05-10.10	50-536	89,90	51-784	219,-
Auris 1,4D	10.12-	-	-	51-030	179,-	Jetta 2,0 TSI	12.10-	50-169	139,-	51-149	149,-
Auris 2,0D, 2,2D	3.07-	50-166	89,90	51-030	179,-	Jetta 1,6 TDI	6.09-	50-160	89,90	51-149	149,-
Avensis (ikke diesel)	9.97-2.03	50-2077	79,90	51-694	119,-	Jetta 1,9 TDI	8.05-10.10	50-532	89,90	51-149	149,-
Avensis 1,8i 16V	3.03-11.08	50-2077	79,90	51-786	149,-	Jetta 1,9 TDI	8.05-10.10	50-532	89,90	51-150	169,-
Avensis 1,8	2.09-	50-655	79,90	51-029	119,-	Jetta 2,0 TDI	8.05-10.10	50-532	89,90	51-149	149,-
Avensis 2,0i 16V	3.03-11.08	50-2100	79,90	51-786	149,-	Jetta 2,0 TDI	8.05-10.10	50-532	89,90	51-150	169,-
Avensis 2,0	2.09-	50-655	79,90	51-029	119,-	Lupo 1,0 (mot: AER, ALL, AHT)	9.98-7.05	50-137	99,90	51-967	99,90
Avensis 2,0D	1.03-9.05	50-309	139,-	51-008	179,-	Lupo 1,4	9.98-7.05	50-137	99,90	51-794	129,-
Avensis 2,0D, 2,2D	10.05-11.08	50-166	89,90	51-008	179,-	Passat 1,4 TSI	11.14-	50-650	84,90	-	-
Avensis 2,0D, 2,2D	11.08-	50-166	89,90	51-030	179,-	Passat 1,6i	11.00-9.05	50-652	79,90	51-0617	129,-
Corolla 1,4i	1.02-12.06	50-2077	79,90	51-786	149,-	Passat 1,6	8.05-7.10	50-652	79,90	51-784	219,-
Corolla 1,6i	1.02-12.06	50-2077	79,90	51-786	149,-	Passat 1,6 FSI	8.05-6.08	50-533	149,-	-	-
Corolla 1,8i	1.02-2.07	50-2077	79,90	51-786	149,-	Passat 1,8i	11.00-9.05	50-652	79,90	51-0617	129,-
Corolla 1,8 VVTi	6.13-	50-655	79,90	51-029	119,-	Passat 1,8 TSI	8.10-12.14	50-169	139,-	51-149	149,-
Corolla 2,0D	4.97-1.07	50-309	139,-	51-0604	129,-	Passat 2,0	11.00-5.05	50-652	79,90	51-0617	129,-
Corolla 2,0D	1.07-3.09	50-166	89,90	51-008	179,-	Passat 2,0 FSI	8.05-7.10	50-536	89,90	51-784	219,-
Hi Ace 2,4D, 2,4TD	8.95-4.98	50-124	79,90	51-712	199,-	Passat 2,0 TSI	11.10-12.14	50-169	139,-	51-149	149,-
Previa 2,4i 16V	5.90-8.00	50-124	79,90	-	-	Passat 1,6 TDI	8.10-12.14	50-160	89,90	51-149	149,-
Prius 1,5	5.00-3.09	50-2077	79,90	-	-	Passat 1,8T	9.97-5.05	50-653	115,-	51-0617	129,-
Prius 1,8 Hybrid	4.09-	50-655	79,90	-	-	Passat 1,9 TDI	11.00-5.05	50-127	115,-	51-0617	129,-
RAV 4 2,0 16v	8.00-9.06	50-2100	79,90	-	-	Passat 1,9 TDI	5.05-11.08	50-532	89,90	51-149	149,-
RAV 4 2,0 4WD	8.12-	50-655	79,90	51-029	119,-	Passat 1,9 TDI	5.05-11.08	50-532	89,90	51-150	169,-
RAV 4 2,0D	12.12-	50-166	89,90	-	-	Passat 2,0 TDI	8.05-1.12	50-532	89,90	51-149	149,-
RAV 4 2,2D	3.06-	50-166	89,90	-	-	Passat 2,0 TDI	8.05-1.12	50-532	89,90	51-150	169,-
Verso 1,6, 1,8	4.09-	50-655	79,90	51-029	119,-	Polo 1,2i	11.01-11.09	50-535	84,90	-	-
Verso 2,0D	4.09-	50-166	89,90	51-030	179,-	Polo 1,0 TSI	1.14-	50-650	84,90	51-027	129,-
Yaris 1,0	3.03-9.05	50-2077	79,90	51-708	129,-	Polo 1,4 TSI	1.14-	50-650	84,90	-	-
Yaris 1,0 VVT-i	1.06-11.11	50-2077	79,90	51-708	129,-	Polo 1,4 16V	11.01-5.08	50-137	99,90	51-781	149,-
Yaris 1,3	3.03-9.05	50-2077	79,90	51-708	129,-	Polo 1,4fsi 16V	2.02-7.06	50-533	149,-	-	-
Yaris 1,3 VVT-i	1.06-	50-2077	79,90	51-708	129,-	Polo 1,6 16V	10.99-9.01	50-137	99,90	51-794	129,-
Yaris 1,5	4.01-9.05	50-2077	79,90	51-707	149,-	Polo 1,4 TDI	4.05-11.09	50-532	89,90	51-151	139,-
Yaris 1,8 VVTi	1.07-	50-655	79,90	51-029	119,-	Polo 1,9 TDI	10.01-11.09	50-532	89,90	51-151	139,-
Aygo 1,0	7.05-	50-2077	79,90	51-708	129,-	Tiguan 1,4 TSI	5.15-	50-650	84,90	-	-
VOLKSWAGEN						Tiguan 2,0 TDI	9.07-	50-532	89,90	51-149	149,-
Beetle 1,6	1.98-9.10	50-652	79,90	51-666	129,-	Touareg 2,5 TDI	1.03-5.10	50-532	89,90	-	-
Beetle 2,0	1.98-10.10	50-652	79,90	51-666	129,-	Touran 1,9 TDI	9.07-5.10	50-532	89,90	51-149	149,-
Beetle 2,0 TSI	4.11-	50-169	139,-	51-149	149,-	Touran 1,9 TDI	9.07-5.10	50-532	89,90	51-150	169,-
Beetle 2,3	10.00-	50-532	89,90	51-666	129,-	Touran 2,0 TDI	9.07-5.10	50-532	89,90	51-149	149,-
Beetle 1,8T	1.98-9.10	50-652	79,90	51-666	129,-	Touran 2,0 TDI	9.07-5.10	50-532	89,90	51-150	169,-
Beetle 1,9 TDI	1.98-9.10	50-127	115,-	51-666	129,-	Up 1,0	8.11-	-	-	51-027	129,-
Bora 1,4	3.00-5.05	50-137	99,90	51-794	129,-	Vento 1,4i	11.91-9.98	50-652	79,90	51-0626	129,-
Bora 1,6	5.99-5.05	50-652	79,90	51-666	129,-	Vento 1,6i	11.91-9.98	50-652	79,90	51-0626	129,-
Bora 1,6 16V	3.00-5.05	50-137	99,90	51-794	129,-	Vento 1,8i	11.91-9.98	50-652	79,90	51-0626	129,-
Bora 1,8	5.99-5.05	50-652	79,90	51-666	129,-	Vento 2,0i	11.91-9.98	50-652	79,90	51-0626	129,-
Bora 2,0	5.99-5.05	50-652	79,90	51-666	129,-	Vento 2,8i V6, VR6	1.92-9.98	-	-	51-0626	129,-
Bora 1,9 TDI	10.98-5.05	50-127	115,-	51-666	129,-	Vento 1,9 diesel	11.91-9.98	50-339	89,90	51-0626	129,-
Caddy 1,0 TSI, 1,2 TSI, 1,4 TSI	5.15-	50-650	84,90	-	-	VOLVO					
Caddy 1,6 TDI	8.10-	50-160	89,90	51-149	149,-	400 ikke turbo	9.88-12.96	50-2027	89,90	51-9217	115,-
Caddy 1,6 TDI	8.10-	50-160	89,90	51-150	169,-	740, 760, 900-serien 4-syl					
Caddy 1,9 SDI, TDI	11.95-1.04	50-339	89,90	-	-	(ikke turbo)	1.82-10.98	50-528	69,90	51-9099	149,-
Caddy 1,9 TDI	4.04-8.10	50-532	89,90	51-149	149,-	740, 760, 900-serien 4-syl					
Caddy 1,9 TDI	4.04-8.10	50-532	89,90	51-150	169,-	turbo (ikke FK)	8.84-10.98	50-528	69,90	51-9073	169,-
Golf 1,0 TSI, 1,2 TSI, 1,4 TSI	8.12-	50-650	84,90	-	-	760-serien B28E, B28F	8.81-8.91	50-528	69,90	51-9066	79,90
Golf 1,4	8.97-6.05	50-137	99,90	51-794	129,-	740, 760, 900-serien diesel	8.84-10.98	50-339	89,90	51-9073	169,-
Golf 1,4i 16V	10.03-5.06	50-137	99,90	51-781	149,-	850	6.91-10.97	50-528	69,90	51-0627	149,-
Golf 1,4fsi	10.03-11.08	50-533	149,-	-	-	850 diesel	8.95-12.96	50-141	109,-	51-0627	149,-
Golf 1,4	6.07-7.13	50-137	99,90	-	-	960, S90, V90, 6-syl. bensin	9.90-12.98	50-528	69,90	51-9099	149,-
Golf 1,6i	8.97-6.05	50-652	79,90	51-666	129,-	C30 1,8	10.06-12.12	50-112	69,90	51-155	129,-
Golf 1,6 16V ATN/AUS	2.00-6.05	50-137	99,90	51-794	129,-	C30 2,0	10.06-12.12	50-112	69,90	51-155	129,-

Årsmøll	Oljefilter	Luftfilter
C30 T5	10.06-12.12 50-125 89,90	51-698 189,-
C30 1,6D	10.06-5.07 50-164 109,-	51-156 99,90
C30 1,6D	6.07-12.12 50-164 109,-	51-157 169,-
C30 1,6D2	10.10-12.12 50-164 109,-	51-157 169,-
C30 2,0D	10.06-12.12 50-151 99,90	51-703 129,-
C30 D3, D4	10.10-12.12 50-311 89,90	- -
C30 D5	10.10-12.12 50-167 89,90	- -
C70 II D3, D4	10.10-6.13 50-311 89,90	- -
C70 2,0i 20VT, 2,0T, 2,4 20VT, 2,4i 20V, 2,4T, 2,5 20V	3.98-10.05 50-528 69,90	51-0627 149,-
C70 Cabrio 2,4, 2,5 T5	3.06-9.10 50-125 89,90	51-698 189,-
C70 D3, D4	10.10-6.13 50-311 89,90	- -
S40, V40	7.95-10.97 50-528 69,90	51-665 129,-
S40, V40 (ikke 2,0T, T4)	5.97-12.03 50-139 84,90	51-665 129,-
S40, V40	3.98-12.03 50-140 84,90	51-691 119,-
S40, V40 2,0T, T4	10.97-7.00 50-139 84,90	51-691 119,-
S40, V40 2,0 16V, 2,0i T, 2,0 T4	7.95-6.04 50-139 84,90	51-790 139,-
S40, V40 1,9TD	7.95-6.04 50-2027 89,90	51-670 129,-
S40 2,0D	1.04-12.10 50-151 99,90	51-703 129,-
S40 2,4	1.04-12.10 50-125 89,90	51-698 189,-
S40 II 1,6, 1,8, 2,0	4.04-5.07 - -	51-155 129,-
S40 II 1,6, 1,8, 2,0	6.07- - -	51-157 169,-
S40 II 1,6D	1.05-5.07 50-164 109,-	51-156 99,90
S40 II 1,6D	6.07- 50-164 109,-	51-157 169,-
S40 II 1,6D2	10.10- 50-164 109,-	51-157 169,-
S60 I (ikke diesel)	11.00-4.10 50-139 84,90	51-696 149,-
S60 I 2,4D, 2,4 D5	7.01-4.10 50-125 89,90	51-696 149,-
S60 II 2,0	9.13- 50-179 109,-	51-000 219,-
S60 II T3, T4, T4F	4.10-12.15 50-180 69,90	51-000 219,-
S70, V70 (ikke diesel)	1.97-12.98 50-528 69,90	51-0627 149,-
S70, V70 diesel	1.97-3.00 50-141 109,-	51-0627 149,-
S70, V70 (ikke diesel)	1.99-3.00 50-139 84,90	51-0627 149,-
S80 (ikke diesel)	6.98-7.06 50-139 84,90	51-681 189,-
S80 diesel	1.99-7.06 50-141 109,-	51-681 189,-
S80 diesel D5	3.06- 50-125 89,90	51-000 219,-
S80 II 1,6D DRiVe 1,6 DRiVe	1.10- 50-164 109,-	51-000 219,-
S80 II 2,0	1.08- 50-112 69,90	51-148 189,-
S80 II T4, T4F	10.10-12.15 50-180 69,90	51-000 219,-
S80 II 2,0TDi	1.08- 50-151 99,90	51-148 189,-
S80 II D5	3.06-12.09 50-167 89,90	51-000 219,-
S80 II D3, D4, D5	1.10- 50-311 89,90	51-000 219,-
S90 2,0	9.13- 50-179 109,-	- -
V40 T2, T3, T4, D2, D3, D4	5.14- 50-179 109,-	- -
V50 1,8, 2,0	4.04-5.07 50-112 69,90	- -
V50 1,8, 2,0	6.07-12.12 50-112 69,90	51-157 169,-
V50 1,6D	1.05-5.07 50-164 109,-	51-156 99,90
V50 1,6D	6.07-12.11 50-164 109,-	51-157 169,-
V50 1,6D2	10.10-12.12 50-164 109,-	51-157 169,-
V50 2,0D	4.04-5.07 50-151 99,90	51-703 129,-
V50 2,0D	6.07-12.10 50-151 99,90	51-157 169,-
V50 2,4, 2,5 T5	4.04-12.10 50-125 89,90	51-698 189,-
V50 II D3, D4	10.10-12.12 50-311 89,90	- -
V60 1,6 DRiVe	6.11-12.15 50-164 109,-	- -
V60 T3, T4, T5, T6	10.13-12.15 50-179 109,-	51-000 219,-
V60 T3, T4, T4F	9.10-12.15 50-180 69,90	51-000 219,-
V60 D3, D4, D5	4.10-12.15 50-311 89,90	51-000 219,-
V70 II (ikke diesel)	3.00-8.07 50-139 84,90	51-696 149,-
V70 II 2,4D, 2,4D5	12.01-11.05 50-125 89,90	51-696 149,-
V70 II 2,4D, 2,4D5	12.05-7.06 50-125 89,90	51-715 189,-
V70 III 1,6D, 1,6 DRiVe	1.10-12.15 50-164 109,-	- -
V70 III 2,0	10.07-12.11 50-112 69,90	51-148 189,-
V70 III 2,0D	10.07-12.15 50-151 99,90	51-148 189,-
V70 III 2,4D, 2,4D5	8.07-12.10 50-125 89,90	51-000 219,-
V70 III D5	7.08-11.09 50-167 89,90	51-000 219,-
V70 III D3, D4, D5	12.09-10.13 50-311 89,90	51-000 219,-
V70 III D3, D4, D5	10.13- 50-179 109,-	51-000 219,-
V90 II	3.16- 50-179 109,-	- -
XC40	10.17- 50-179 109,-	- -
XC60 D3, D5	4.09-10.13 50-311 89,90	51-000 219,-
XC60 T5, T6, D3, D4, D5	10.13-2.17 50-179 109,-	51-000 219,-
XC60 II 2,0T5, 2,0T6, 2,0T8, 2,0D4, 2,0D5	3.17- 50-179 109,-	- -
XC70, XC90 2,4D5	9.02-12.05 50-125 89,90	- -
XC70, XC90 2,4D5	12.05-7.07 50-125 89,90	51-715 189,-
XC70 II 2,4D5	8.07- 50-125 89,90	51-000 219,-
XC70 II D5	8.07-11.09 50-167 89,90	51-000 219,-
XC70 II D3, D4, D5	12.09-12.15 50-311 89,90	51-000 219,-
XC70 II D4 AWD, D5 AWD	10.13- 50-179 109,-	51-000 219,-
XC90 I D5	1.11-12.12 50-167 89,90	51-715 189,-



Verktøy og tilbehør du trenger



3/8" feste

Oljefilteravtrekkersett, 15 stk.

Med 3/8" feste. Passer de vanligste oljefiltertypene på markedet. Adapterpipe med 1/2" innv. og 3/8" utv. firkantfeste medfølger. **19-1231 369,-**



3/8" feste

Oljefilterverktøy, 9 stk.

Av aluminium og med 3/8" feste. Passer de vanligste oljefilterkoppene med innsatsfilter på markedet. **19-1509 669,-**



3/8" feste

Oljepluggsett, 15 deler

Inneholder T-håndtak og 14 ulike piper med 3/8" firkantfeste. Inneholder følgende dimensjoner: 6-kant: 8, 9, 9,5, 10, 12, 14, 17 mm. 4-kant: 8, 9,5, 11, 12, 13 mm. 3-kant: 9,5 mm. Pipe: 3/8" x 10 mm. **19-1329 269,-**

129,-



Oljefilteravtrekker

Kraftig modell med tre riflede gripearmer som løser filteret fra oversiden. Med innvendig 1/2" og 3/8" fatning. Utvendig 21 mm sekskantinnfatning for fastnøkkel. Gripevidde: 63-120 mm. **19-1228 129,-**



Verktøy og tilbehør du trenger



Magnetisk oljepluggnøkkel

Praktisk oljepluggnøkkel som reduserer risikoen for å få olje på hendene når du skrur ut oljepluggen. Lengde, bøybar wire: 200 mm. Magnetstyrke: 4,5 kg.19-1176 135,-



Oljetrykkmålersett

For rask og nøyaktig måling av motorens oljetrykk og trykket i automatgirskasser. For alle typer kjøretøy, personbiler og lette lastebiler, bensin eller diesel.15-1380 999,-



Spesialverktøy for girkassefilter

For demontering og montering av lokket til girkassefilteret på DSG-girskasser fra VW, Audi, Skoda og Seat. Dimensjon: 24 mm, 1/2".19-1636 189,-



Oljefiltertang

Fleksibel tang som når selv svært vanskelig tilgjengelige filtre. Kjeftene kan vinkles 180° i fem faste posisjoner. Med kraftige tenner som gir et sikkert grep rundt filteret. Spennvidde: 57–120 mm.19-1553 269,-

59⁹⁰



Oljefilteravtrekker

Med kjede. Innv. 1/2" fatning og utv. 21 mm sekskantfatning. For filter med maks. Ø 120 mm.20-322 59,90



Oljepluggverktøy

For korrekt montering av oljeplugg i VW, Audi, Skoda, Seat 1.2, 1.4, 1.8, 2.0 TFSI (oljeplugg); 1.6, 2.0 TDI (kamplugg). En oljeplugg medfølger.19-1638 64,90



Oljefiltertenger

Med stålbånd og hevarmslåsning.
For filter Ø 60-76 mm19-1530 69,90
For filter Ø 73-85 mm19-1421 79,90
For filter Ø 85-99 mm19-1422 79,90



Oljefilterverktøy

Med 3/8"-feste.
For VW/Audi med 14-kants innsatsfilter, Ø 74 mm.19-1230 59,90
For Volvo 40-, 60-, 70- og 80-serien med innsatsfilter, men ikke 40-serien med 1,8i-motor eller Volvo med dieselmotor. Ø 86 mm.19-1229 59,90

Oljepluggnøkkel

4-kant: 1/4", 3/8", 7/16", 9/16", 5/8" og 11/16" 8-kant: 9/16". Lengde: 200 mm.19-1175 39,90



Spilloljebeholder, 90 l

Hev- og senkbar oppsamlingsdrakt. Nivåkontroll. Tømming av beholder skjer med trykkluft. Maks. tømme trykk: 1–2 bar. Tømmeslange 2 m. Maks. oljetemp.: +70 °C. Solide hjul gjør den lett å flytte. Vekt: 27 kg.19-1406 2299,-



Omgjengingssett oljeplugg

Gjengereparasjonssett for enkel og rask reparasjon av skadede gjenger i oljeplugghullet. Settet inneholder 1 stk. gjengetapp, 6 stk. oljeplugg og 12 stk. kobberskiver.
M13 x 1,519-1351 199,-
M15 x 1,519-1352 199,-
M17 x 1,519-1353 199,-
M20 x 1,519-1354 199,-
M11 x 1,519-1218 199,-



Verktøy og tilbehør du trenger

Testvinner!

Karakter 9/10. Pumpen har en praktisk fotstøtte, stor beholder og suger effektivt. Kippari, oktober 2018 (FI)



Sugepumpe

Manuell sugepumpe for tømning av f.eks. olje og kjølevæske i bil, motorsykel, båtmotor m.m. Kan også brukes til å tømme hydraulisk bremsesystem eller pumpe andre væsker. Ved hjelp av håndpumpen bygges det opp et undertrykk, og oljen suges opp til beholderen. Med overtrykksventil og utfellbar fotstøtte. Beholder: 6,7 liter, med gradering. Leveres med tre sugeslanger, 1 m. Øvrige mål (ytterdiameter x innerdiameter): 7,8 x 9,8 mm, 5,3 x 6,7 mm og 4 x 6 mm.20-190 **649,-**



1. Pumpe, batteridrevet

Lett og praktisk batteridrevet håndpumpe. For diesel, parafin, lette oljer og vannbaserte væsker. Total lengde: 62 cm. Sugerør: 37 cm. Bøyleg utløpsrør: 60 cm. Kapasitet: <5 LPM. Av plast. Batteri: 2 stk. LR20 1,5 V (medfølger ikke).20-792 **199,-**

2. Fatpumpe

Sveivepumpe av skovlmodell. For fyringsolje, motorolje, smøreolje, diesel, parafin, ikke-etsende væsker med mer. Pumpehus av støpegods. Toveis drift. Fattilkobling med 2" gjenge. Komplet med 3 gjengede sugerør for bruk i 50-205 liters fat. Inntak: 1". Kapasitet: 0,25 l/omdreining.20-793 **449,-**

3. Fatpumpe

Stempelpumpe med hevarm for hydraulisk olje, motor- og transmisjonsolje samt frost- og spylevæske. Leveres med teleskopisk sugerør, lengde 340-900 mm og Ø 40 mm, samt fatforskruing med G2" og G1 1/2" gjenger. Kapasitet: 300 ml/slag ±10%.....20-791 **279,-**

4. Hevertpumpe

For pumping av oljefat. Tåler olje, alkaliske stoffer og kulde. Standard fatgjenge 58 mm. Sugerør: 85 ± 5 cm. Bøyleg utløpsrør: 120 cm. Kapasitet: 21 l/min. Av plast.20-842 **129,-**

5. Hevertpumpe

Av plast. For de fleste lettflytende væsker. Lengde: 52 cm. Sugerør: 37 cm. Bøyleg utløpsrør. 53 cm. Kapasitet: 0,6 l/min.20-365 **69,90**



Oljesuger, manuell/trykkluftdrevet, 15 l

Effektivt oljesuger som enkelt tømmer alle slags oljer og væsker fra kjøretøy og maskiner ved hjelp av undertrykk. Betjenes manuelt med håndpumpe, eller kobles til trykkluft. Med trykkventil og automatisk stopp når beholderen er full. Med silikonslange for bremselufting med bremseluftingsadapter og flytstopp, samt 3 nylonslanger for ulike oppgaver (slangene selges også som separate reservedeler). Trykklufttilkobling: 1/4". Arbeidstrykk: 5-11,5 bar. Volum: 15 l.19-1643 **999,-**

Reservedeler

- Silikonslange for bremselufting 4 x 8 mm x 1,5 m.19-1644 **129,-**
- Nylonslange med adapter, 7,8 x 9,8 mm x 1 m.19-1645 **94,90**
- Forlengerslange 5,3 x 6,7 mm x 1 m.19-1646 **64,90**
- Forlengerslange med styrepinne 4 x 6 mm x 1 m.19-1647 **64,90**



Bensin-/dieselsuger

Trykkluftdrevet med sikkerhetsventil. 6 ulike typer tilkoblinger muliggjør tømning av de fleste former for bensin- og dieseltanker. Rommer 40 l. Vekt: 15,5 kg. Mål: 42 x 39 x 94 cm.19-1536 **4299,-**



Sugepumpe, dobbeltvirkende

For påfylling eller oppsuging av olje, spylevæske, frostvæske m.m. Rommer 0,5 l. Komplet med 2 stk. slanger.20-727 **189,-**

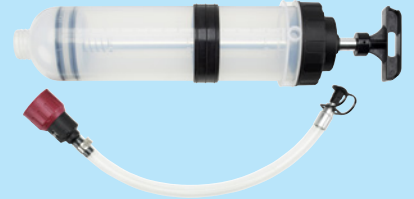

Sugepumpe for kjøretøyolje

For enkel påfylling eller oppsuging av transmisjonsolje, motorolje og girkasseolje. Gjennomsiktig beholder med tydelig gradering for enkel avlesing. Volum: 1,5 l.20-750 **299,-**



Sugepumpe for kjøretøyvæsker

For enkel påfylling eller oppsuging av bremse- og frostvæske. Gjennomsiktig beholder med tydelig gradering for enkel avlesing. Volum: 0,2 l.20-751 **149,-**



Girkassepåfyller for olje

Beholder 7 l, påfyllingslange 1,5 m, ventil med på/av-spak og skrukobling for påfyllingsadapter. Leveres med 5 universaladapere. Passer til bl.a. BMW, Ford, Mercedes og VAG. **OBS!** Ikke egnet for drivstoff og løsemidler.19-1447 **1899,-**



Spillojedunk bil/MC

Av kraftig PE-plast. Ideell ved oljeskift. 10 l. Mål: 57 x 32 x 13 cm.19-1419 **129,-**
17 l. Mål: 67 x 38 x 14 cm.19-1529 **219,-**



Verktøy og tilbehør du trenger



Bensinkanne

Av plast. Utstyrt med bærehåndtak og bøyleg forlengelsesrør for bekvem tanking uten søl.

5 l	39-255	49,90
10 l	39-256	79,90
20 l	39-253	129,-



Oljemål

Av bensin- og oljebestandig plast. Gradert med lokk og avtakbar, bøyleg tut.

1 l	19-757	64,90
2 l	19-758	69,90
5 l	19-759	79,90

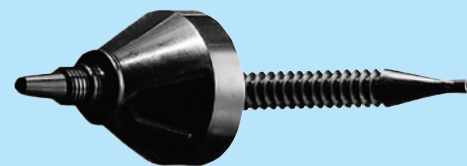

Trakt med forlenger

Av bensin- og oljebestandig plast. Sil av finmasket nett. Avtakbar, bøyleg tut (330 mm) Traktens Ø: 150 mm. Total lengde: 450 mm. **36-216** **29,90**



Trakter, 3 stk.

Kjemikaliebestandige. Ø 100, 140, 200 mm. **36-217** **39,90**

Trakt

Av bensin- og kjemikaliebestandig PP-plast. Ø 240 mm. **20-359** **44,90**



Bensinkanne, etanol

Av plast. For etanol (E85). Med bøyleg forlengelsesrør. 5 l. **39-265** **64,90**



Oljekanne, 300 ml.

Lett og praktisk, av plast og med synlig oljenivå. 160 mm fast tut av metall. Volum: 300 ml. **20-758** **36,90**



Oljekanne, 500 ml.

Lett og praktisk, av plast og med synlig oljenivå. 160 mm fast tut av metall. Volum: 500 ml. **20-759** **54,90**



Trakt med slange

Av bensin- og oljebestandig PP-plast. Sil av finmasket nett. Trakt-Ø: 165 mm. Avtakbar, bøyleg tut (340 mm). Avtakbar slange (600 mm, Ø 3/8")..... **19-1487** **59,90**



Jerrykanne, stålplate

Klassisk army-modell av lakkert stålplate. Med rustbeskyttet innside. Velegnet for bensin, diesel, etanol og olje. UN-godkjent.

10 l	39-102	189,-
20 l	39-103	199,-
Pakning	39-000	24,90

Jerrykanne, 20 l, plast

Klassisk army-modell av plast. Bøyleg hellelut. Vekt 1,1 kg. Mål: 320 x 470 x 150 mm (bxhxl). **39-267** **169,-**



Trakt med forlenger

Av bensin- og oljebestandig PP-plast. Sil av finmasket nett. Skvalpebeskyttelse. Avtakbar, bøyleg tut (340 mm). Trakt-Ø: 160 mm. **19-1488** **44,90**
Trakt-Ø: 190 mm. **19-1489** **64,90**



Jerrykannepumpe

For komfortabel drivstoffpåfylling, uten søl, fra tunge drivstoffdunker. Slangelengde: 1000/460 mm. Passer til Biltemas Jerrykanner 39-102 og 39-103. **39-105** **159,-**



Oljetrakt

Oljetrakt med fjærbelastet, gjenget universalholder som passer oljepåfyllingshullet på de fleste bilmodeller og som sørger for at trakten sitter fast uten at du må holde den. Kan også brukes på for eksempel dunker, fat med mer. Passer til åpninger Ø 28-74 mm. Ikke noe søl, ingen flekker. **19-1177** **339,-**



Låsbart tanklokk

Stopper effektivt bensintyven. Leveres med to symmetriske nøkler. Utførelsen på lokket kan være forskjellig fra bildet avhengig av bilmodell. **33-551** **145,-**

Tanklokk, universal

Nødtanklokk for midlertidig bruk. Av plast. **33-591** **29,90**

639,-
10 l



Motorolje 10W-30

Mineraloljebasert multigradeolje for 4-takts bensin- og dieselmotorer. Anbefales for personbiler og mindre transportkjøretøy med eller uten turbo. Hindrer koksdannelse og holder motorens deler rene for sot. Har meget bra smørende egenskaper og anbefales som helårsolje. Kan blandes med andre Biltema motoroljer. Oppfyller følgende spesifikasjoner: ACEA A3/B3, A3/B4, API SL, MB 229.1, VW501.01/505.00.

1 l	36-968	54,90
4 l	36-969	169,-
10 l	36-970	389,-

Turbodiesel 15W-40

Mineraloljebasert dieselmotorolje for tunge kjøretøy. Gir god smøring under hard drift og ved forlengede oljeskiftintervaller. Velegnet også for bruk i enkelte bensinmotorer. Produktet oppfyller et bredt spekter av oljespesifikasjoner, noe som gjør det velegnet som felles olje for en vognpark med forskjellige dieselmotorer. Oppfyller følgende spesifikasjoner: ACEA E7, API CI-4/SL, MB 228.3, MAN M3275, MTU Type 2.0, Volvo VDS-3, Mack EO-N, EO-M Plus, Renault Truck RLD-2, Cummins 20076/77/78, Caterpillar ECF-2, Global DHD-1, Deutz DQC III-10.

4 l	36-962	189,-
10 l	36-963	409,-

Halvsyntetisk motorolje 10W-40

Halvsyntetisk multigradeolje for 4-takts bensin- og dieselmotorer, med eller uten turbo. Lavfriksjonsolje som bidrar til lavere drivstofforbruk. Oljens høye kvalitet holder motoren ren og sikrer god smøring ved kaldstart, samt ved hard kjøring med høye temperaturer. Anbefales for så vel nye personbiler som mindre kjøretøy i yrkestrafikk. Fungerer også bra for litt eldre kjøretøy. Kan blandes med andre motoroljer. For helårsbruk. Oppfyller følgende spesifikasjoner: ACEA A3/B3, A3/B4, API SL/CF, MB 229.1.

1 l	36-922	69,90
4 l	36-923	189,-
10 l	36-924	459,-

Motorolje, mineral, Classic 20W-50

Mineraloljebasert motorolje spesielt velegnet for kjøretøy som kjøres hardt, f.eks. i løp, og for alle motorer som trenger en tykk olje, f.eks. veteranbilmotorer, innenbordsmotorer, slitte motorer etc. Gir et godt og stabilt oljetrykk. Ikke egnet i kulde (under -10 °C). Oppfyller følgende spesifikasjoner: ACEA A2/B2, API SJ/CF.

4 l	36-928	279,-
-----------	---------------	--------------

Helsyntetisk motorolje 5W-40

Helsyntetisk motorolje av lavfriksjonstype som reduserer drivstofforbruket. Anbefales for 4-taktsmotorer, bensin eller diesel, som brukes både i ekstrem kulde og i varmt klima. Har meget gode lavtemperaturegenskaper som sikrer smøringen ved kaldstart i ekstrem kulde. Den syntetiske basisoljen gir lang levetid og er derfor velegnet for kjøretøy som kjøres hardt og med lange oljeskiftintervaller. Anbefales for nye og eldre personbiler og mindre transportkjøretøy med eller uten turbo. Kan blandes med andre motoroljer. Oppfyller følgende spesifikasjoner: API SN, ACEA A3/B3, A3/B4, MB 229.3, VW 502.00/505.00, RN 0700/0710.

1 l	36-909	89,90
4 l	36-915	269,-
10 l	36-916	639,-

Helsyntetisk motorolje 5W-50

Helsyntetisk motorolje med stort arbeidstemperaturområde. Har høy viskositet for å gi best mulig smøring ved meget høye temperaturer når motoren må arbeide ekstra hardt, f.eks. ved rally og kjøring med campingvogn. Har også gode lavtemperaturegenskaper som ved kaldstart medfører at oljen lett pumpes rundt og smører alle motordeler. Anbefales for 4-takts bensin- eller dieselmotorer som kjøres ekstra hardt med høye temperaturer. Kan blandes med andre motoroljer. Oppfyller følgende spesifikasjoner: API SL/CF, ACEA A3/B3.

1 l	36-917	94,90
4 l	36-918	279,-
10 l	36-919	649,-

Helsyntetisk motorolje 5W-20

Først og fremst utviklet for bruk i Chrysler og Fiat. Gir bedre drivstofføkonomi og beskytter katalysator, stempler og turbo, noe som forlenger motorens levetid. Kan brukes til etanolbiler opp til E85. Oppfyller følgende spesifikasjoner: API SN, ILSAC GF-5, Chrysler MS-6395T og Fiat 9.55535-CR1. Passer blant annet til følgende bilmodeller: Fiat, Hyundai, Toyota, Mazda, Kia, Nissan.

1 l	36-9002	135,-
4 l	36-9003	399,-

Helsyntetisk motorolje 5W-30

Low SAPS / low Ash. Bidrar til god drivstofføkonomi. Oljen er utviklet for å gi god renhet og flyt under selv de mest krevende kjøreforholdene. Tåler lave temperaturer uten at ytelsen reduseres. Oppfyller følgende spesifikasjoner ACEA C3, API SN og MB 229.31.

1 l	36-9015	125,-
4 l	36-9016	329,-

Syntetisk eller mineral?

For normal bilkjøring er syntetisk motorolje best. Den har lang levetid og utmerkede kuldeegenskaper, noe som gir bedre beskyttelse og lavere drivstofforbruk. Biltemas mineralske og halvsyntetiske motoroljer er ypperlige alternativer for hyppige oljeskift eller motorer med spesifikke krav.

Hvilket SAE-tall?

Jo høyere SAE-tall en olje har, desto høyere viskositet har den ved 100 °C, som er et mål på oljens evne til å danne oljefilm under drift. W-tallet (W=Winter) angir oljens flyteeenskaper ved lave temperaturer. Biltemas helsyntetiske motorolje 5W-40 er dermed en såkalt multiviskositetsolje. Den har gode startegenskaper i kulde og opprettholder smørefilmen ved høye motortemperaturer.

Alle våre motoroljer oppfyller kvalitetskravene fra ACEA og API.

SYNTEISK

- Utmerkede kuldeegenskaper
- Lang levetid
- Drivstoffbesparende

HALVSYNTEISK

- Universell bruk

MINERALBASERT

- For eldre kjøretøy
- For hyppige oljeskift

0W-20

Helsyntetisk motorolje 0W-20

Helsyntetisk motorolje for bruk i de nyeste modellene av Volvos diesel- og bensinmotorer. Gir bedre drivstofføkonomi, lavere friksjon og bedre beskyttelse fra kaldstart til kjøring ved høy temperatur. Oppfyller følgende spesifikasjoner: ACEA C5, Volvo VCC RBS0-2AE.

1 l	36-9013	125,-
4 l	36-9014	399,-

Helsyntetisk motorolje 0W-20, Longlife

Utviklet for de nyeste bensinmotorene i japanske biler med meget høye krav til ytelse og smøreegenskaper. Gir lavere drivstoff-forbruk og reduserer friksjon og slitasje. Meget gode kaldstartegenskaper. Oppfyller følgende spesifikasjoner: API SN, ILSAC GF-5.

1 l	36-9501	125,-
4 l	36-9504	399,-

0W-30

Helsyntetisk motorolje 0W-30, Longlife

Passer bl.a. for Volvos personbiler, med eller uten turbo. Oppfyller følgende spesifikasjoner: ACEA A5/B5, API SL/CF, Volvo 95200 377.

1 l	36-926	119,-
4 l	36-9265	399,-

Helsyntetisk motorolje 0W-30, Longlife

Helsyntetisk low-SAPS-olje med meget gode egenskaper ved lave temperaturer. Egnert ved lange intervaller mellom oljeskift. Reduserer CO₂-utslipp. Først og fremst beregnet på bensin- og dieseldrevne personbiler fra Peugeot og Citroën som krever PSA B71 2312. Også til dieseldrevne biler fra Honda, Citroën, Hyundai, Kia, Peugeot og Toyota som krever ACEA C2. Oppfyller også følgende spesifikasjoner PSA B71 2312, ACEA C2.

1 l	36-9005	125,-
4 l	36-9006	399,-

0W-40

Helsyntetisk motorolje 0W-40, Longlife

En avansert helsyntetisk olje som beskytter den nyeste generasjonen bensin- og dieselmotorer mot motorslitasje og avleiringer. For den nyeste generasjonen bensin- og dieselmotorer. Anbefales til Audi, BMW, Ford, Hyundai, Kia, Mercedes-Benz, SAAB, Volvo og Porsche. Oppfyller også følgende spesifikasjoner: ACEA A3/B3, A3/B4, API SN, MB229.3/229.5, BMW LL-01, Porsche A40, VW 502.00/505.00, RN 0700/0710, Ford WSS-M2C937-A.

1 l	36-9007	125,-
4 l	36-9008	399,-

5W-20

Helsyntetisk motorolje 5W-20, Longlife

Først og fremst utviklet for bruk i Fords nye EcoBoost-motorer. Gir lavere drivstoff-forbruk og reduserer friksjon og slitasje, noe som forlenger motorens levetid. Gir god smøring ved både kaldstart og ved kjøring ved høye temperaturer. Oppfyller følgende spesifikasjoner: ACEA C5, API SN, Ford WSS-M2C948-B.

1 l	36-9401	125,-
4 l	36-9404	399,-

Finn riktig motorolje på www.biltema.no



10W-60

Helsyntetisk motorolje 10W-60

En avansert olje for moderne motorer med høy ytelse og motorer som kjøres hardt. Oljens brede viskositetsområde gjør at den ikke bare gir effektiv kaldstart, men også god beskyttelse av motoren under stor belastning. Kan brukes i mange situasjoner med ulike temperaturer, hastigheter og kjøreforhold. Like velegnet for hverdagskjøring som for racing. Oppfyller følgende spesifikasjoner: API SM/CF, ACEA A3/B3.

1 l	36-677	125,-
4 l	36-6774	399,-

5W-30

Helsyntetisk motorolje 5W-30, Longlife

Low SAPS/Low Ash. Bidrar til god drivstofføkonomi. Primært beregnet for nyere diesel- og bensinmotorer som oppfyller Euro IV og V med dieselpartikkelfilter eller katalysator. Anbefales bl.a. for nyere motorer fra Toyota, Honda, Peugeot og Citroën. Oppfyller også følgende spesifikasjoner: PSA B71 2290, ACEA C2 & API SN.

1 l	36-9001	119,-
4 l	36-9004	399,-

Helsyntetisk motorolje 5W-30, Longlife

Helsyntetisk olje produsert for drivstoffeffektive bensin- og dieselmotorer med lengre intervall mellom oljeskift. Har lavere fordamping ved høye temperaturer, og gir bedre drivstofføkonomi. Anbefales til BMW, Dacia, Mazda, Nissan, Renault og Volvo. Oppfyller også følgende spesifikasjoner: ACEA A3/B3, A3/B4, API SL, MB 229.3, RN 0700/0710, VW 502.00/505.00.

1 l	36-9009	119,-
4 l	36-9010	399,-

Helsyntetisk motorolje 5W-30, Longlife

Utviklet primært for bruk i Ford-motorer. Gir forbedret drivstofføkonomi og reduserte eksosutslipp. Oppfyller følgende spesifikasjoner: FORD M2C913-D, ACEA A5/B5, ST JLR.03.5003.

1 l	36-913	119,-
4 l	36-914	399,-

5W-30

Helsyntetisk motorolje 5W-30, Longlife

Utviklet primært for bruk i nye modeller av Volkswagen, Audi, Skoda og Seat ved forlengede oljeskiftintervaller. Anbefales for motorer der en olje iht. spesifikasjon VW 504.00 og 507.00 foreskrives. Oppfyller også følgende spesifikasjoner: ACEA C3 (Low SAPS/low ash), MB 229.31/229.51, BMW LL-04, Porsche C30.

1 l	36-925	119,-
4 l	36-9255	399,-

Helsyntetisk motorolje 5W-30, Longlife

Primært beregnet på BMW, SAAB, GM og MB. Oppfyller følgende spesifikasjoner: BMW LL-04, MB 229.31/229.51/229.52, API SN, ACEA C3 (Low SAPS/low ash).

1 l	36-927	119,-
4 l	36-9201	399,-

Helsyntetisk motorolje 5W-30, Longlife

Helsyntetisk low-SAPS-olje for bensin- og dieselmotorer. Produsert for kjøretøy med DPF og for å oppfylle de nyeste europeiske utslippskravene. Anbefales til Renault-dieselmotorer med DPF, Mercedes som krever MB 226.51 og dieselmotorer som krever ACEA C4. Passer også til Dacia og Nissan. Oppfyller også følgende spesifikasjoner ACEA C4, RN 0720, MB 226.51.

1 l	36-9011	125,-
4 l	36-9012	399,-

Helsyntetisk motorolje 5W-40 Longlife

Primært for bruk i Volkswagen, Audi, Seat og Skoda. Velegnet for dieselmotorer med partikkelfilter og Volkswagen-motorer med pumpedyse-system. Anbefales for motorer der det foreskrives en olje iht. spesifikasjon VW 502.00 og 505.01. Oppfyller også følgende spesifikasjoner: ACEA C3 (Low SAPS/low ash), API SN, BMW LL-04, Ford M2C917-A, Porsche A40 og MB 229.31/229.51.

1 l	36-678	125,-
4 l	36-679	399,-



De fleste bilmodeller er utstyrt med et kupéfilter som rensr luften som kommer inn i f.eks. bilkupeen. Forurensninger i form av faste partikler som støv og pollen fanges opp av filteret, noe som skaper et bedre og sikrere luftmiljø for fører og passasjerer.

AUDI	Årsmodell	Art.	Pris
80	9.91-12.94	52-700	129,-
A2	2.00-8.05	52-743	149,-
A3 (Ch.Nr. - V090450)	9.96-5.03	52-701	119,-
A3	5.03-8.12	52-750	129,-
A4	1.95-11.00	52-700	129,-
A4	11.00-6.08	52-715	319,-
A4	6.08-12.15	52-777	239,-
A5	10.07-1.17	52-777	239,-
A6	6.94-1.05	52-702	149,-
A6 ch.nr 045001-	11.97-1.05	52-715	319,-
A6	1.05-8.11	52-720	219,-
TT 1,8T	10.98-6.06	52-701	119,-
TT 1,8, 2,0	10.06-6.14	52-750	179,-
Q3	6.11-	52-750	179,-
Q5	11.08-	52-777	239,-
Q7	3.06-8.15	52-776	219,-
BMW			
1-serien E87	11.03-9.12	52-778	319,-
1-serien F20, F21	12.10-	52-784	259,-
2-serien F22, F87	10.13-	52-784	259,-
3-serien E46	4.98-2.05	52-755	199,-
3-serien E90	9.05-12.11	52-778	319,-
3-serien F30, F35, F80	10.11-	52-784	259,-
4-serien F32, F33, F36, F83	11.13-	52-784	259,-
5-serien E39 2 stk. kreves	1.96-5.04	52-718	259,-
5-serien E60 2 stk. kreves	7.03-3.10	52-779	169,-
5-serien E61 2 stk. kreves	7.05-12.10	52-779	169,-
X1	3.11-6.15	52-778	319,-
X3	1.04-12.11	52-755	199,-
CITROËN			
C1	6.05-9.14	52-770	115,-
C2	9.03-	52-749	139,-
C3 I	2.02-	52-749	139,-
C3 II, III (aktivt kullfilter)	11.09-	52-787	289,-
C4	11.04-	52-749	139,-
C5	3.01-8.04	52-757	239,-
Berlingo med AC	7.96-12.00	52-704	179,-
DS3 (aktivt kullfilter)	11.09-7.15	52-787	289,-
Xantia	3.93-4.03	52-704	179,-
Xsara	9.97-8.05	52-704	179,-
FIAT			
500	9.11-	52-780	99,90
Panda (med AC)	2.12-	52-780	99,90
FORD			
B-Max (Aktivt kullfilter)	10.12-	52-725	179,-
C-Max	2.07-9.10	52-774	129,-
C-Max II (aktivt kullfilter)	12.10-	52-786	169,-
Fiesta VI, VII (Aktivt kullfilter)	6.08-	52-725	179,-
Focus	9.98-11.04	52-706	149,-
Focus II	11.04-9.12	52-762	199,-
Focus III (aktivt kullfilter)	7.10-	52-786	169,-
Galaxy	11.95-5.06	52-707	149,-
Galaxy	5.06-6.15	52-774	129,-
Kuga I	3.09-11.12	52-774	129,-
Kuga II (aktivt kullfilter)	3.13-	52-786	169,-
Mondeo III	11.00-8.07	52-751	149,-
Mondeo IV	3.07-9.14	52-774	129,-
S-Max	5.06-12.14	52-774	129,-
Tourneo (Aktivt kullfilter)	2.14-	52-725	179,-
Transit (P65, P70, P80)	6.02-12.13	52-706	149,-
HYUNDAI			
i30 (FD)	10.07-6.12	52-782	219,-
i40 (VF)	7.11-	52-783	229,-
Santa Fe	2.01-3.06	52-763	279,-
Sonata	6.98-11.04	52-763	279,-
Trajet	3.00-1.03	52-763	279,-
Tucson	8.04-3.10	52-783	229,-
KIA			
Carens	11.05-	52-783	229,-
Cee'd	9.07-12.12	52-782	219,-
Magentis	5.01-	52-763	279,-
Rio II	3.05-	52-783	229,-
Rio III	9.11-	52-783	229,-
Sorento	8.02-	52-763	279,-
Sportage	9.04-	52-783	229,-

MAZDA	Årsmodell	Art.	Pris
2	4.03-6.07	52-756	219,-
3 (Aktivt kullfilter)	9.13-	52-735	159,-
6 (Aktivt kullfilter)	6.02-7.13	52-756	219,-
6 (Aktivt kullfilter)	9.13-	52-735	159,-
CX-5 (Aktivt kullfilter)	11.11-	52-735	159,-
MERCEDES			
C-klasse (W202/C208)	3.93-5.00	52-722	319,-
C-klasse (W203/T203)	5.00-2.07	52-766	189,-
C-klasse (S204/W204)	8.07-8.14	52-734	299,-
E-klasse (W211/S211)	3.02-12.08	52-781	269,-
E-klasse (A207/C207/ S12/W212)	1.10-	52-734	299,-
CLK (C209)	6.02-5.09	52-722	319,-
GLK (X204)	6.08-6.15	52-734	299,-
SLK (R170)	9.96-4.04	52-722	319,-
NISSAN			
Almera N16	3.00-	52-723	139,-
Primera	3.02-	52-723	139,-
Qashqai	2.07-12.13	52-772	169,-
X-Trail	6.07-11.13	52-772	169,-
OPEL			
Astra F	9.91-8.00	52-709	139,-
Astra G AC Delphi	.98-7.04	52-710	149,-
Astra H	4.04-5.14	52-710	149,-
Calibra	6.90-7.97	52-709	139,-
Combo	7.94-10.01	52-709	139,-
Corsa B med AC	3.93-9.00	52-709	139,-
Meriva	9.03-5.10	52-773	125,-
Signum	5.03-	52-726	169,-
Tigra 1,4 16V, med AC	7.94-12.00	52-709	139,-
Vectra B	.95-4.02	52-724	139,-
Vectra C	4.02-	52-726	169,-
Zafira AC Delphi	4.99-6.05	52-710	149,-
PEUGEOT			
107	6.05-	52-770	115,-
206	9.98-	52-727	139,-
207 (aktivt kullfilter)	2.06-	52-787	289,-
208 (aktivt kullfilter)	3.12-	52-787	289,-
307	8.00-	52-749	139,-
308	9.07-	52-749	139,-
406 med AC	11.95-10.04	52-729	149,-
407 (Aktivt kullfilter)	5.04-	52-765	219,-
2008 (aktivt kullfilter)	3.13-	52-787	289,-
Partner	6.96-10.02	52-704	179,-
RENAULT			
Clio II med AC	9.98-	52-731	119,-
Kangoo	8.97-	52-731	119,-
Laguna II	3.01-	52-760	169,-
Megane II	9.03-	52-764	299,-
Megane III	11.08-	52-721	119,-
SAAB			
9-3 2.0i	.98-9.02	52-747	179,-
9-3	8.02-2.15	52-726	169,-
9-5	10.98-12.09	52-752	259,-
900 II AC	7.93-2.98	52-747	179,-
900 AC	9.89-10.98	52-748	319,-
SEAT			
Alhambra	4.96-3.10	52-707	149,-
Altea	10.06-	52-750	179,-
Arosa	5.97-6.04	52-701	119,-
Cordoba	10.94-10.02	52-701	119,-
Cordoba	10.02-11.09	52-743	149,-
Ibiza II	.97-8.99	52-701	119,-
Ibiza III	9.99-1.02	52-701	119,-
Ibiza IV, V	2.02-	52-743	149,-
Leon (1M1)	11.99-6.06	52-701	119,-
Leon (1M1) (aktivt kullfilter)	11.99-6.06	52-737	219,-
Mii med AC	10.11-	52-785	115,-
Toledo II	4.99-6.04	52-701	119,-
Toledo II	6.04-5.09	52-750	179,-
SKODA			
Citigo med AC	10.11-	52-785	115,-
Fabia	8.99-12.07	52-743	149,-
Octavia	9.96-12.10	52-701	119,-

	Årsmodell	Art.	Pris
Octavia	5.04-6.13	52-750	179,-
Roomster	6.06-5.15	52-743	149,-
Superb	2.02-3.08	52-701	119,-
TOYOTA			
Auris	3.07-	52-768	129,-
Avensis (med AC)	3.03-11.08	52-742	129,-
Avensis	2.09-	52-768	129,-
Aygo	7.05-	52-770	115,-
Corolla IX	1.02-7.07	52-742	129,-
Corolla Verso	1.02-3.09	52-742	129,-
HILUX 2,5	8.05-	52-768	129,-
RAV 4	2.01-11.05	52-769	115,-
RAV 4	11.05-	52-768	129,-
Verso	4.09-	52-768	129,-
Yaris (Japan)	4.01-9.05	52-769	115,-
Yaris	1.06-	52-768	129,-
Yaris Verso (Frankrike)	11.99-9.05	52-769	115,-
VOLKSWAGEN			
Amarok	9.10-	52-776	219,-
Beetle	10.99-10.10	52-737	219,-
Bora	10.98-5.05	52-737	219,-
Caddy II	11.95-1.04	52-701	119,-
Caddy III, IV	3.04-	52-750	179,-
Corrado	9.88-12.95	52-701	119,-
Eos	3.06-8.15	52-750	179,-
Fox	10.03-	52-743	149,-
Golf III	8.91-4.99	52-701	119,-
Golf IV	4.98-6.05	52-737	219,-
Golf V, VI	8.05-11.12	52-750	179,-
Jetta III, IV	8.05-	52-750	179,-
Lupo	9.98-7.05	52-737	219,-
Multivan	4.03-	52-776	219,-
Passat	9.96-11.00	52-700	129,-
Passat 3B3/3B6	11.00-5.05	52-701	119,-
Passat 3C2	5.05-7.10	52-750	179,-
Polo (6N2)	10.94-9.01	52-701	119,-
Polo (6KV2, 6KV5)	12.95-9.01	52-737	219,-
Polo (6R, 9N)	4.05-	52-743	149,-
Sharan	9.95-3.10	52-707	149,-
Transporter V	4.03-11.09	52-776	219,-
Touran	2.03-5.15	52-750	179,-
Tourareg	10.02-5.10	52-776	219,-
Up med AC	8.11-	52-785	115,-
Vento	11.91-9.98	52-701	119,-
VOLVO			
850 282 x 167 x 27	6.91-12.96	52-714	129,-
850 262 x 168 x 30	6.91-12.96	52-746	129,-
C30	10.06-12.12	52-762	199,-
S/V 40 AC	7.95-6.04	52-754	139,-
S40 1,6, 1,8, 2,0D, 2,4, 2,5 T5	4.04-12.12	52-762	199,-
V40 (aktivt kullfilter)	3.12-	52-786	169,-
V50	4.04-12.12	52-762	199,-
S60 280 x 250 x 25	7.00-4.10	52-738	169,-
S60 II	4.10-12.15	52-775	199,-
V60	9.10-12.15	52-775	199,-
C70 282 x 167 x 27	3.97-6.00	52-714	129,-
C70 262 x 168 x 30	3.97-6.00	52-746	129,-
C70 282 x 252 x 24	7.00-10.05	52-738	169,-
C70 D3, D4, D5	3.06-6.13	52-762	199,-
C70 2,4	3.06-10.09	52-774	129,-
S70/V70 282 x 167 x 27	1.97-6.00	52-714	129,-
S70/V70 262 x 168 x 30	1.97-6.00	52-746	129,-
V70 II 282 x 252 x 24	3.00-8.07	52-738	169,-
V70 III	3.10-12.15	52-775	199,-
S80 280 x 250 x 25	6.98-7.06	52-738	169,-
S80 T6, D3	10.10-	52-762	199,-
S80 II (ikke T6, D3)	3.06-	52-775	199,-
S90/V90 2,9	1.97-12.98	52-746	129,-
XC60	3.10-12.15	52-775	199,-
XC70 282 x 252 x 24	3.00-8.07	52-738	169,-
XC70 II	8.07-	52-775	199,-
XC90 282 x 252 x 24	3.00-12.12	52-738	169,-

DRIVSTOFFILTER FOR INNSPRØYTINGSMOTORER

Fra
119,-
stk.



Bør skiftes i samsvar med bilprodusentens anbefalinger.

AUDI	Årsmodell	Art.	Pris
80 1,6 K-jetronic	9.91-12.94	52-3001	199,-
80 2,0, 2,6, 2,8	9.91-1.96	52-3006	169,-
90	4.87-7.91	52-3001	199,-
100 1,6, 1,8, 2,0, 2,2, 2,3	8.84-6.94	52-3001	199,-
200	8.83-12.91	52-3001	199,-
A2	2.00-8.05	52-325	139,-
A3 1,8T	12.96-5.03	52-3007	139,-
A3 1,6FSI	5.03-6.08	52-325	139,-
A3 1,6	9.08-5.10	52-3026	259,-
A3 2,0FSI	5.03-6.08	52-325	139,-
A4 1,6, 2,0, 2,4, 3,0	11.00-12.04	52-3007	139,-
A4 2,7	8.98-9.00	52-3006	169,-
A6 1,8 (mot. ADR), 2,0 (ikke 20V)	6.94-12.97	52-3002	139,-
A6 2,6	6.94-12.97	52-3001	199,-
A6 2,8	6.94-12.97	52-3001	199,-
A6 3,0	8.01-1.05	52-3006	169,-
A6 3,2	9.06-10.08	52-3007	139,-
A6 4,2	6.94-12.97	52-3001	199,-
A6 4,2	11.98-1.05	52-3006	169,-
A8	3.94-9.02	52-3006	169,-
TT 3,2 V6	8.06-6.10	52-3026	259,-
BMW			
3-serien	79-90	52-3003	139,-
3-serien	95-4.99	52-3009	219,-
3-serien 6-syl	9.83-6.91	52-3003	139,-
3-serien 6-syl (9,5 mm tilkob.)	92-94	52-3003	139,-
3-serien 6-syl (8 mm tilkob.)	92-94	52-3009	219,-
3-serien 6-syl	95-9.00	52-3009	219,-
5-serien 4-syl	79-90	52-3003	139,-
5-serien 6-syl	81-95	52-3003	139,-
5-serien 6-8 syl	96-9.00	52-3009	219,-
6-serien	79-5.89	52-3003	139,-
7-serien	79-94	52-3003	139,-
7-serien	94-11.00	52-3009	219,-
Z3	7.97-6.01	52-3009	219,-
CITROEN			
AX, BX, CX	9.86-12.96	52-3005	139,-
Berlingo	7.96-	52-3010	149,-
C2	9.03-	52-3010	149,-
C3	2.02-	52-3010	149,-
C5	3.01-	52-3010	149,-
XM	89-10.00	52-3003	139,-
Saxo	5.96-9.03	52-3010	149,-
Xantia	3.93-6.96	52-3005	139,-
Xantia	5.96-4.03	52-3010	149,-
Xsara Picasso	6.00-8.05	52-3010	149,-
FIAT			
Ritmo	10.85-12.87	52-3003	139,-
Scudo	2.96-12.06	52-3003	139,-
FORD			
Escort 1,3	7.90-9.92	52-310	239,-
Escort, Orion 1,4, 1,6	86-90	52-3002	139,-
Escort 1,4, 1,6, 1,8 (visse tidlige 1,4 kan ha 52-310)	91-2.99	52-320	139,-
Fiesta 1,0, 1,1, 1,4, 1,6	82-92	52-3002	139,-
Fiesta 1,25 (Zetec-motor)	8.95-1.02	52-320	139,-
Fiesta 1,0, 1,1, 1,3, 1,4, 1,6, 1,8	3.89-1.02	52-320	139,-
Focus 1,4 16V, 1,8 16V, 2,0 16V	10.98-11.04	52-3011	119,-
Granada	8.77-8.85	52-3002	139,-
Ka	9.96-11.08	52-320	139,-
Maveric	2.93-4.98	52-312	129,-
Mondeo	2.93-11.00	52-320	139,-
Mondeo 1,8i 16V, 2,0i 16V	11.00-8.07	52-3022	179,-
Transit 92	9.91-9.94	52-310	239,-
Transit 95	6.94-3.00	52-320	139,-
MAZDA			
121 1,3	3.96-4.03	52-320	139,-

MERCEDES	Årsmodell	Art.	Pris
190E (ikke 16V)	2.85-8.93	52-3004	199,-
200E, TE, 230E	88-95	52-3004	199,-
300E (W124)	86-89	52-3004	199,-
C-klasse W202	3.93-10.94	52-3004	199,-
C-klasse W202 180, 200, 220, 230, 280	11.94-5.00	52-3003	139,-
E-klasse W/S210 E200, E230, E420	6.95-3.02	52-3003	139,-
E-klasse W/S210 E280, E320 (ikke V6)	6.93-6.97	52-3003	139,-
NISSAN			
Almera	9.95-3.00	52-312	129,-
Micra	8.92-2.03	52-312	129,-
Micra 1,2 16V	1.03-6.10	52-312	129,-
Primera 1,6, 2,0	6.90-8.96	52-3003	139,-
Primera 1,6, 1,8, 2,0	9.96-7.02	52-312	129,-
Sunny	10.88-3.00	52-312	129,-
OPEL			
Ascona	9.75-8.88	52-3005	139,-
Astra	9.85-3.93	52-3005	139,-
Astra	2.98-1.05	52-325	139,-
Corsa, Calibra	9.85-3.93	52-3005	139,-
Combo	10.01-	52-325	139,-
Kadett, Manta	2.74-8.91	52-3005	139,-
Omega	9.86-3.94	52-3005	139,-
Omega	3.94-7.03	52-325	139,-
Rekord, Senator	9.77-9.93	52-3005	139,-
Sintra, Tigra	7.94-12.00	52-325	139,-
Vectra	9.85-11.95	52-3005	139,-
Vectra	10.94-9.08	52-325	139,-
Zafira	4.99-6.05	52-325	139,-
PEUGEOT			
Expert 1,6	2.96-12.06	52-3003	139,-
Partner	6.96-	52-3010	149,-
106 1,0, 1,1, 1,3	7.94-7.04	52-3010	149,-
205 1,6 GTI, 1,9 GTI	10.87-9.98	52-3006	169,-
205 1,1, 1,2, 1,3, 1,4	10.87-12.90	52-3003	139,-
205 1,6, 1,6 GTI, 1,9 GTI	10.87-9.98	52-3006	169,-
206	9.98-	52-3010	149,-
306	6.94-9.96	52-3005	139,-
306	3.97-4.02	52-3010	149,-
307	8.00-4.08	52-3010	149,-
309 1,1, 1,4	7.89-12.93	52-3003	139,-
405 1,4, 2,0	8.92-10.96	52-3003	139,-
405 1,6	7.87-10.96	52-3003	139,-
405 1,9	7.87-12.92	52-3003	139,-
406	11.95-12.04	52-3010	149,-
605	6.89-9.99	52-3003	139,-
607	2.00-6.10	52-3010	149,-
RENAULT			
Clio	5.90-2.96	52-3003	139,-
Clio	3.96-	52-3010	149,-
Espace	7.84-10.02	52-3003	139,-
Espace	11.96-	52-3010	149,-
Kangoo	8.97-	52-3010	149,-
Laguna	3.97-12.15	52-3010	149,-
Megane	3.99-	52-3010	149,-
Megane Scenic	1.97-10.99	52-3010	149,-
Twingo	3.96-	52-3010	149,-
11	10.83-12.88	52-3003	139,-
19	7.91-12.95	52-3003	139,-
21	3.86-2.94	52-3003	139,-
25	4.84-12.93	52-3003	139,-
SAAB			
900 Turbo, 9000 Turbo	1.84-12.98	52-3002	139,-
9-3	2.98-9.02	52-3002	139,-
9-5 1,8i 1,8i T, 2,0i T	8.02-2.15	52-325	139,-
9-5	9.97-12.09	52-3002	139,-
SEAT			
Arosa 1,0i, 1,4i, 1,4 16V	5.97-6.04	52-325	139,-
Cordoba 1,0	9.96-6.99	52-3005	139,-
Cordoba 1,2 12V	5.06-11.09	52-3026	259,-
Cordoba 1,4, 1,6	9.93-9.97	52-3005	139,-
Cordoba 1,4, 1,6	98-10.02	52-325	139,-

Årsmodell	Art.	Pris	
Cordoba 1,4 12V, 1,6 12V	5.06-11.09	52-3026	259,-
Cordoba 1,8	9.93-9.97	52-3005	139,-
Ibiza I 1,2, 1,5	10.86-5.93	52-3003	139,-
Ibiza II 1,3, 1,4, 1,8, 2,0	94-98	52-3005	139,-
Ibiza III, IV	99-2.02	52-325	139,-
Ibiza V 1,2, 1,4, 1,6	3.08-	52-3026	259,-
Leon 1,4 16V, 1,6 16V, 1,8 20V	11.99-6.06	52-3007	139,-
Leon 1,6	10.05-12.12	52-3026	259,-
Toledo 1,6, 1,8, 2,0, 2,3	4.99-5.06	52-3007	139,-
SKODA			
Fabia	12.99-12.06	52-325	139,-
Fabia 1,2, 1,4 16V, 1,6	12.06-	52-3026	259,-
Felicia 1,3, 1,6	10.94-6.01	52-3005	139,-
Octavia (1U2, 1U5)	2.97-12.07	52-3007	139,-
Octavia 1,4, 1,6 (6Y2, 6Y3, 1Z5)	9.04-6.13	52-3026	259,-
SUBARU			
Forester	8.97-5.08	52-3020	179,-
Impreza	12.95-12.08	52-3020	179,-
Legacy	1.89-8.03	52-3020	179,-
SVX	9.92-12.97	52-3020	179,-
VOLKSWAGEN			
Beetle (9C1, 1C1)	4.00-9.10	52-3007	139,-
Beetle (5C1, 5C7)	4.11-9.12	52-3026	259,-
Bora	10.98-5.05	52-3007	139,-
Caddy I 1,8	8.85-7.92	52-3006	169,-
Caddy II 1,4, 1,6	11.95-1.04	52-3005	139,-
Caddy III 1,4 16V	5.06-8.10	52-3026	259,-
Caddy III, IV 1,6	4.04-	52-3026	259,-
Corrado 1,8 G60, 2,0, 2,9	8.91-12.95	52-3003	139,-
Golf II 1,3	8.83-12.92	52-3003	139,-
Golf II 1,8, 1,8 GTI	8.83-7.91	52-3003	139,-
Golf II 1,8 GTI 16V	8.89-10.91	52-3001	199,-
Golf III	11.91-4.99	52-3003	139,-
Golf IV	8.97-6.06	52-3007	139,-
Golf IV Cab	6.98-6.02	52-3003	139,-
Golf V 1,2, 1,4, 1,6FSI, 2,0FSI	4.05-11.08	52-325	139,-
Jetta 1,8	8.84-10.91	52-3003	139,-
Jetta III, IV 1,6, 2,0	6.10-	52-3026	259,-
Lupo	9.98-7.05	52-325	139,-
Polo	7.87-9.94	52-3003	139,-
Polo	10.94-10.99	52-3005	139,-
Polo	10.99-9.01	52-325	139,-
Polo 1,2 12V, 1,4 16V	10.01-11.09	52-3026	259,-
Polo 1,2, 1,4, 1,6	3.07-	52-3026	259,-
Sharan	9.95-3.10	52-3003	139,-
Transporter 2,1	8.85-7.92	52-3003	139,-
Transporter 2,5	10.92-4.03	52-3003	139,-
Transporter 2,0, 3,2	11.03-11.09	52-3007	139,-
Vento	11.91-9.98	52-3003	139,-
VOLVO			
200	8.75-12.84	52-3006	169,-
200	12.84-7.93	52-3002	139,-
300	8.84-7.88	52-3002	139,-
400	8.88-7.96	52-3006	169,-
700	8.83-8.92	52-3002	139,-
850	6.91-10.97	52-310	239,-
900	8.90-10.98	52-3002	139,-
S/V 40	7.95-6.00	52-3008	219,-
S/V 40	7.00-6.04	52-3027	189,-
S60 (ch.nr -18763)	11.00-4.10	52-3008	219,-
S60 (ch.nr 18764-)	11.00-4.10	52-3027	189,-
S/V 70	1.97-3.00	52-310	239,-
V70 II (ch.nr -83267)	3.00-8.07	52-3008	219,-
V70 II (ch.nr 83268-)	11.99-2.03	52-3027	189,-
S80 I (ch.nr -184992)	6.98-3.06	52-3008	219,-
S80 I (ch.nr 184993-)	6.98-7.06	52-3027	189,-
S/V 90	1.97-12.98	52-3002	139,-
XC70 (ch.nr 16634- 126264)	3.00-8.07	52-3027	189,-
XC90 (ch.nr -37903)	10.02-9.14	52-3027	189,-

DRIVSTOFFILTER

Drivstoffilter, universal

Så godt som alle forgasserproblemer kommer av smuss. Ved å installere et drivstoffilter unngår man unødvendige problemer. 7 mm tilkøpling (ikke 52-295).

- | | | |
|---------------------------------------|---------|-------|
| 1. Mål: Ø 43 x 60 mm | 52-317 | 24,90 |
| 2. Mål: Ø 49 x 60 mm | 52-316 | 24,90 |
| 3. Mål: Ø 43 x 60 mm | 52-318 | 24,90 |
| 4. Mål: Ø 48 x 58 mm | 52-2901 | 24,90 |
| 5. Mål: Ø 30 x 45 mm, 6-8 mm tilkopl. | 52-295 | 24,90 |



*Biltema Original
- Kvalitetsdeler til riktig pris!*

Minislangeklemmer, 4 stk.

Ø 8-10 mm	61-846	29,90
Ø 11-13 mm	61-847	29,90
Ø 14-16 mm	61-848	29,90



Verktøy og tilbehør du trenger



Monteringsverktøy for drivstoffilterlokk, VAG

Pressverktøy for å montere drivstoffilterlokket på dieselmotorer i Audi, VW, Skoda og Seat. Dette verktøyet kan brukes til drivstoffilterlokk fra både UFI og MANN, som man normalt trenger to ulike verktøy til. Verktøyet er meget praktisk for å sikre at det ikke oppstår lekkasjer.19-1635 429,-

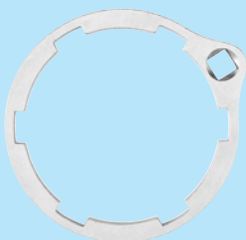

Dieselfilterverktøy

Spesialverktøy for bytte av drivstoffilter i Volvos dieselmotorer. OEM-referanse 9997084.19-1648 129,-



Drivstofftrykkmåler

For test av drivstofftrykk på bensinmotorer med drivstoffinnspøyting. En rekke ulike nipler og slanger medfølger. Passer til de fleste europeiske, japanske og amerikanske bilmodeller.19-1322 2299,-

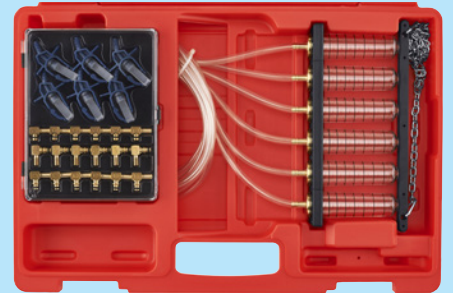

Dieseltester "common rail"

For måling av returmengde til innsprøytingsventiler av type "common rail". Gir info om hvorvidt de ulike innsprøytingsventilene gir lik og riktig angitt mengde drivstoff. Kan måle 6 stk. innsprøytingsventiler samtidig. Med 24 innsprøytingsadapere. Passer til innsprøytingsventiler av fabrikat BOSCH, SIEMENS, DENSO og DELPH.15-1379 799,-



Drivstofftang

Av aluminium. For demontering/montering av drivstoffslangetilkoblinger ved skifte av "in line" drivstoffilter. Passer på bl.a. Alfa, Audi, VW, Fiat, Lancia og Volvo. Lengde: 220 mm.19-1494 139,-



999,-

Pipenøkkelsett, stort, 150 deler

Av CrV-stål, bits av S2-stål. Inneholder ulike typer piper, tennpluggpiper, kombinasjonsnøkler, leddnøkler, unbrakonøkler og tilbehør som gjør settet komplett. Ergonomisk skralle av glassfiberforsterket plast og Quick Release-funksjon. Leveres i formstøpt plastkoffert, 600 x 400 x 80 mm. Vekt: 11,5 kg.

999,-

10-120



Storsalg!

10
year
GUARANTEE



Spesialverktøy for girkassefilter

For demontering og montering av lokket til girkassefilteret på DSG-girkasser fra VW, Audi, Skoda og Seat. Dimensjon: 24 mm, 1/2".....19-1636 189,-



Klemtangsett, 3 stk.

Hindrer at væske renner ut ved demontering av slange. Med låsing. For varmeslanger, radiatorslanger og drivstoff- og bremseslanger. Med avrundede kjefter for ikke å skade slangen. Framstilt av plast – ikke-ledende.19-1552 219,-

59⁹⁰

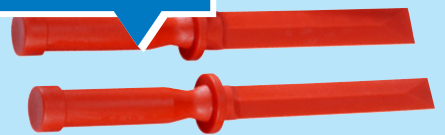

Skrapeverktøysett, 2 deler

Lengde: 270 mm. Bredde: 20 mm og 25 mm. Av komposittmateriale.....33-066 59,90

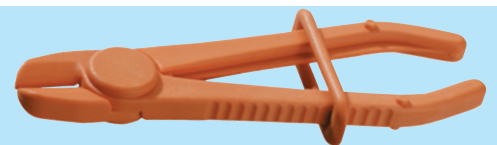

Tang for drivstoffslange

Hindrer at drivstoff renner ut ved demontering av drivstoffslange. Avrundede kjefter. Av plast (ikke-ledende). Lengde: 154 mm.19-000 79,90

PAKNINGSSETT

Toppakningssett: pakninger og tetninger for den øvre delen av motoren (toppakning, ventildekselpakning etc). **Tilleggssett:** pakninger og tetninger for den nedre delen av motoren. **Helrenoveringssett** = toppakningssett + tilleggssett.

59⁹⁰ stk.

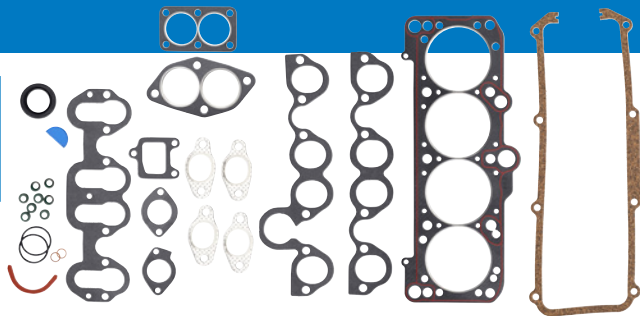

VOLVO	Årsmmodell	Toppakningssett	Tilleggssett	Toppdekselpakning	Bunnpannepakning
B18	61-68	60-9191 289,-	60-9600 219,-	60-991 59,90	60-809 115,-
B20A med ref.nr. 496918-496921	69-72	60-9192 359,-	60-9600 219,-	60-991 59,90	60-809 115,-
B20A med ref.nr. 498250-498253	73-76	60-9193 359,-	60-9600 219,-	60-991 59,90	60-809 115,-
B20B, D, E	69-75	-	60-9600 219,-	60-991 59,90	60-809 115,-
B19A, B21A	75-85	60-9198 329,-	60-9616 419,-	-	60-809 115,-
B19E, B21E	75-85	-	60-9616 419,-	-	60-809 115,-
B23A	80-85	60-9201 359,-	60-9616 419,-	-	60-809 115,-
B23E	80-85	-	60-9616 419,-	-	60-809 115,-
B200 K, B230 K	85-	-	60-9616 419,-	60-993 79,90	60-809 115,-
B200 E, B200 kat.	85-	-	60-9616 419,-	60-993 79,90	60-809 115,-
B230 A	85-	60-1016 359,-	60-9616 419,-	60-993 79,90	60-809 115,-
B230 E, B230 kat.	85-	60-1017 419,-	60-9616 419,-	60-993 79,90	60-809 115,-



Gummibuffert for bl.a. drivstoffpumpe

Forl modeller med innsprøytingsmotor.

OPEL	Art.	Pris
Kadett D, E, Ascona C	52-800	44,90
Vectra 2,0, Rekord E	52-800	44,90
Omega	52-800	44,90



Gjennomslagsgummi universal

Brukes f.eks. som dørstopper, gummifot etc. Muttere og skiver medfølger. Angitt høyde gjelder gummiddel.

Gjenge	Utv. Ø	Høyde	Art.	Pris
M8	40 mm	30 mm	63-107	34,90
M10	52 mm	60 mm	63-108	44,90

Gummipute universal Brukes som vibrasjonsdemping ved montering av f.eks. motor. Muttere og skiver medfølger. Angitt høyde gjelder gummiddel.

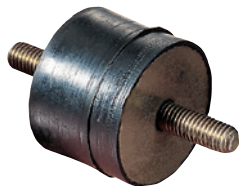

Plane sider

Gjenge	Utv. Ø	Høyde	Art.	Pris
M6	25 mm	20 mm	63-102	39,90
M8	40 mm	30 mm	63-104	44,90
M10	50 mm	45 mm	63-105	49,90



Konkave sider

Gjenge	Utv. Ø	Høyde	Art.	Pris
M6	20 mm	40 mm	63-101	59,90
M8	30 mm	25 mm	63-103	44,90
M10	55 mm	35 mm	63-106	64,90

PAKNINGSMATERIALE



Fra **42⁹⁰** stk.

Pakningsmateriale for alle formål

1. Pakningsmateriale

Motstandsdyktig mot olje, bensin, varme og de fleste løsemidler. Klippes/skjæres til ønsket form. For ventildeksler, bunnpanner, forgassere og girkasser m.m.

Tykkelse	Størrelse	Art.	Pris
0,40 mm (2 ark)	250 x 300 mm	60-2000	64,90
0,80 mm	250 x 300 mm	60-2001	59,90
1,00 mm	250 x 300 mm	60-2002	49,90
1,50 mm	250 x 300 mm	60-2004	69,90
0,40 mm	500 x 1000 mm	60-230	119,-
0,55 mm	500 x 1000 mm	60-235	119,-
0,80 mm	500 x 1000 mm	60-231	139,-
1,00 mm	500 x 1000 mm	60-232	169,-
1,50 mm	500 x 1000 mm	60-234	239,-

2. Pakningspapir

Klippes/skjæres til ønsket form. For vannpumper, termostathus, girkasser, forgassere, m.m. I ark på 240 x 580 mm eller rull på 500 x 1000 mm.

Tykkelse	Størrelse	Art.	Pris
0,40 mm	240 x 580 mm	60-215	42,90
0,75 mm	240 x 580 mm	60-216	44,90
0,40 mm	500 x 1000 mm	60-225	64,90
0,75 mm	500 x 1000 mm	60-226	79,90

3. Gummiduk

Med høy brennstoff- og oljebestandighet. Klippes/skjæres til ønsket form. Strekkstyrke: 80 kg/cm³. Hardhet: 70 ± 0,05 shore. Spesifikk vekt: 1,20 ± 0,05. Temperaturområde: -30 °C til +120 °C.

Tykkelse	Størrelse	Art.	Pris
1 mm	250 x 300 mm	60-240	64,90
2 mm	250 x 300 mm	60-241	79,90
1 mm	500 x 1000 mm	60-242	169,-
2 mm	500 x 1000 mm	60-243	219,-
6 mm	500 x 1000 mm	60-244	249,-

4. Pakningsmateriale i gummiork

Klippes/skjæres til ønsket form. For ventildeksler, bunnpanner, termostathus, bakakslar og differensialhus, m.m. I ark på 240 x 580 mm eller rull på 500 x 1000 mm.

Tykkelse	Størrelse	Art.	Pris
1,5 mm	240 x 510 mm	60-208	69,90
2,0 mm	240 x 510 mm	60-209	79,90
3,0 mm	240 x 510 mm	60-210	89,90
1,5 mm	500 x 1000 mm	60-220	119,-
2,0 mm	500 x 1000 mm	60-221	129,-
3,0 mm	500 x 1000 mm	60-222	149,-



Verktøy og tilbehør du trenger



Paknings silikon, Høytemperatur

Fleksibel og slitesterk. For produksjon av egne pakninger. Tåler vann, motor- og girolje, bremsevæske, glykol med mer. Forblir elastisk uten å sprekke. Vulkaniserer i romtemperatur. Kan enkelt fjernes ved eventuell reparasjon/demontering. Tåler temperaturer opp til +300 °C. Farge: rød. 75 ml.....36-1775 89,90

Samtlige priser inkluderer miljøavgifter.

Vedlikeholdsfritt batteri



Sølv-kalsiumbatterier
- ekstra kraft og lengre levetid



Vedlikeholdsfritt batteri

Med lang levetid. Integriert flammebeskyttelse. Hus av forsterket polypropylen. Tåler helling (maks. 45° monterings-/hellingsvinkel), noe som reduserer risikoen for syrelekkasje.

* Sølv-kalsiumbatterier i tabellene er merket med asterisk (*).

Alle Biltemas sølv-kalsiumbatterier har et sølvfarget hus.

Standard pol

Ah	Mål (lxbxh) mm	CCA EN	Vekt	Art.	Pris
40	175x175x190	330	9,6 kg	80-2400	699,-
44	207 x 175 x 190	350	12 kg	80-2607	699,-
45	237 x 133 x 223	370	13,1 kg	80-2451	699,-
45*	242 x 175 x 175	420	12,5 kg	80-2456	749,-
54*	245 x 175 x 175	490	14,1 kg	80-2543	899,-
54	278 x 175 x 175	480	14,3 kg	80-2542	799,-
55*	242 x 175 x 190	480	14,0 kg	80-2556	899,-
50	207x175x190	420	12,4 kg	80-2500	799,-
60	266 x 175 x 225	470	17,5 kg	80-2602	799,-
62*	242 x 175 x 190	620	15,2 kg	80-2624	849,-
62	242 x 175 x 175	540	14 kg	80-2623	799,-
63	278 x 175 x 175	560	18 kg	80-2631	899,-
66*	278 x 175 x 190	540	16,4 kg	80-2664	999,-
70*	230 x 175 x 220	580	16,5 kg	80-2701	1099,-
74	278 x 175 x 190	660	18,2 kg	80-2743	1099,-
75	312 x 175 x 175	640	18,7 kg	80-2751	1099,-
75*	272 x 175 x 175	720	17,2 kg	80-2753	1099,-
80	312 x 175 x 190	640	19,8 kg	80-2801	1099,-
80	260 x 173 x 222	660	11 kg	80-2802	1099,-
88	354 x 175 x 190	735	22,4 kg	80-2882	1099,-
90	315 x 175 x 190	700	20 kg	80-2901	1099,-
100*	353 x 175 x 190	810	23,8 kg	80-21005	1449,-



Standard pol

Ah	Mål (lxbxh) mm	CCA EN	Vekt	Art.	Pris
44	207 x 175 x 190	350	13,5 kg	80-2441	699,-
45	237 x 133 x 223	370	13,5 kg	80-2453	699,-
60	266 x 175 x 225	470	16,7 kg	80-2604	799,-
70*	255 x 175 x 220	570	18,4 kg	80-2703	1099,-

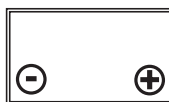

Smal rund pol

Ah	Mål (lxbxh) mm	CCA EN	Vekt	Art.	Pris
45	237 x 133 x 223	370	13,5 kg	80-2454	699,-



Flat pol

Ah	Mål (lxbxh) mm	CCA EN	Vekt	Art.	Pris
43	211 x 175 x 175	410	11,5 kg	80-2455	649,-

EFB-batteri

For biler med
start-stopp-system

Vedlike-
holdsfritt!



Startbatteri EFB Start-Stop

Høy ytelse, tåler dobbelt så mange sykluser som vanlige startbatterier. Egnet for biler med start-/stopp-system og kjøretøy som bruker mye strøm. Lang levetid. Hurtig energigjenvinning under kjøring. Helt vedlikeholdsfritt.

Ah	Mål (lxbxh) mm	CCA EN	Vekt	Art.	Pris
60	242 x 175 x 190	560	16 kg	80-3602	1049,-
70	278x175x190	650	18,7 kg	80-3703	1299,-
80	315x175x190	730	21,2 kg	80-3803	1599,-
95	353x175x190	850	23,8 kg	80-3953	1699,-



AGM-batteri



3 ganger så mange sykluser
som et standardbatteri

AGM-batteri

Høyttelsbatteri med avansert AGM-teknologi (Absorbent Glass Mat). Tåler tre ganger så mange sykluser enn et standardbatteri. Svært velegnet for biler med Start/Stop-funksjon. Helt vedlikeholdsfritt og lekkasjesikkert. Kan monteres i alle posisjoner fordi elektrolytten er bundet i spesielle glassullmatter mellom batteriets blyplater. Hus av forsterket polypropylen. Standardpol.

Ah	Mål (lxbxh) mm	CCA EN	Vekt	Art.	Pris
70	275 x 174 x 190	760	19,8 kg	80-700	1749,-
80	314 x 174 x 190	800	21,7 kg	80-800	1849,-
95	351 x 174 x 190	850	25,2 kg	80-900	1999,-

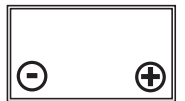

SMF – Vedlikeholdsfritt normalbatteri med flytende elektrolytt i tett beholder med sikkerhetsventil mot overtrykk. For stående montering.

Gel – Vedlikeholdsfritt batteri hvor elektrolytten er bundet i gele. Kan monteres både liggende og stående.

AGM – Vedlikeholdsfritt batteri hvor elektrolytten er bundet i en masse av knust glass. Batteritypen tåler flere opp-/utladninger enn vanlig batteri og er derfor spesielt godt egnet til bilder med start-/stopp-teknologi eller som startes ofte. Kan monteres liggende eller stående.

Litium – Vedlikeholdsfritt batteri med høyere kapasitet, lavere selvutladning og lavere vekt enn syrebatterier av tilsvarende størrelse. Kan monteres liggende eller stående.

EFB – Vedlikeholdsfritt batteri med flytende elektrolytt i tett beholder, med sikkerhetsventil mot overtrykk. Denne batteritype tåler dobbelt så mange sykluser som standard SMF-batteri. Spesielt utviklet for kjøretøy med start-/stopp-system. For stående montering.

Fritidsbatterier for båt, fritid og bil

Tåler ekstra mange opp- og utladninger



Polplassering

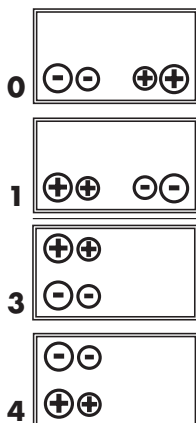

Vedlikeholdsfrie batterier

Med lang levetid. Integrert flammebeskyttelse. Hus av forsterket polypropylen. Tåler helling (maks. 45° monterings-/hellingsvinkel), noe som reduserer risikoen for syrelekkasje. * Sølv-kalsiumbatterier i tabellene er merket med asterisk (*). 1 års garanti.

Marin, bobil

Polplassering	Ah	Mål (lxbxh) mm	CCA EN	Vekt	Art.	Pris
4	64	257 x 172 x 220	510	17,5 kg	80-4641	899,-
1	73	257 x 172 x 220	550	17,8 kg	80-4731	949,-
1	86	257 x 172 x 220	730	19,4 kg	80-4861	1099,-
1	100	330 x 172 x 239	820	20,0 kg	80-41001	1299,-

Fritid, campingvogn

Polplassering	Ah	Mål (lxbxh) mm	CCA EN	Vekt	Art.	Pris
0	70*	257 x 174 x 220	570	18,4 kg	80-3702	899,-
1	105	410 x 175 x 235	730	20,0 kg	80-31101	1299,-
3	120	505 x 183 x 240	800	22,0 kg	80-31201	1549,-

Snøfreser, plentraktorer etc.

Polplassering	Ah	Mål (lxbxh) mm	CCA EN	Vekt	Art.	Pris
1	20	205 x 132 x 185	180	6,8 kg	80-2201	549,-
1	30	205 x 132 x 185	280	8,0 kg	80-2301	649,-
0	20	205 x 132 x 185	180	6,8 kg	80-2202	549,-
0	30	205 x 132 x 185	280	8,0 kg	80-2302	649,-

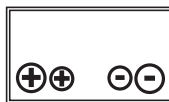

Vedlikeholdsfritt batteri

- Solcelle, vindkraft og fritid. 1 års garanti.
- Kraftfullt, driftsikkert og vedlikeholdsfritt batteri, velegnet i forbindelse med omfattende og energikrevende elustyr.
- Også velegnet i kombinasjon med solcellepaneler og vindgeneratorer.
- Konstruert for de høye kravene som stilles til et batteri for bruk i bobil, campingvogn, båt og fritidsbolig.
- Svært driftsikkert batteri som tåler mange opp- og utladninger.
- Lang levetid: 450~500 ladesykluser ved 50 % DOD (utladnings dybde) (25 °C).
- Tåler helling (maks. 45° monterings-/hellingsvinkel), noe som reduserer risikoen for syrelekkasje.
- Integrert flammebeskyttelse.
- Poltype: Marin Twin (2 runde og 2 gjengede poler).
- Hus av forsterket polypropylen.

Ah	Mål (lxbxh) mm	CCA EN	Vekt	Art.	Pris
80	257 x 172 x 220	480	19,9 kg	80-80	1349,-
90	302 x 172 x 220	570	23,4 kg	80-90	1599,-
100	330 x 172 x 242	590	27,1 kg	80-100	1749,-

Startbatteri, litium, for gressklipper



Litiumbatteri LiFePO4 til gressklipper

Miljøvennlig startbatteri med høy ytelse og overlegne egenskaper sammenlignet med tradisjonelle batterier: lavere vekt, lengre selvutlading ved vinterlagring, lengre levetid, bedre startegenskaper og syre-/lekkasjefritt. Med ON/OFF-knapp. Lades med spesiell lader for litiumbatterier. 1 års garanti.

V	Ah	Mål (lxbxh)	Vekt	Art.	Pris
12	3,5 (24) Ah	163 x 166 x 123	1,1 kg	80-2351	1149,-
12	3,5 (20) Ah	170 x 181 x 77	1,0 kg	80-2352	1149,-

* Et litiumbatteri gir samme effekt som et blybatteri med høyere Ah siden det har større energitetthet. Tall i parentes angir Ah for tilsvarende blybatteri.

Startbatterier for lastebil og traktor

To personer for å håndtere!



Vedlikeholdsfritt batteri

Med lang levetid. Integrert flammebeskyttelse. Hus av forsterket polypropylen. Tåler helling (maks. 45° monterings-/hellingsvinkel), noe som reduserer risikoen for syrelekkasje. Samtlige priser inkluderer miljøavgifter. 1 års garanti.



Ah	Mål (lxbxh) mm	CCA EN	Vekt	Art.	Pris
95*	302 x 174 x 220	760	22,8 kg	80-2953	1299,-
105	330 x 173 x 229	790	23,0 kg	80-21051	1449,-



Ah	Mål (lxbxh) mm	CCA EN	Vekt	Art.	Pris
95*	302 x 174 x 220	760	22,8 kg	80-2954	1299,-



Ah	Mål (lxbxh) mm	CCA EN	Vekt	Art.	Pris
135	514 x 175 x 210	900	34,0 kg	80-21354	1849,-

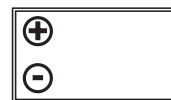

Ah	Mål (lxbxh) mm	CCA EN	Vekt	Art.	Pris
162	508 x 222 x 220	950	40,4 kg	80-21621	2149,-
180	508 x 222 x 220	1050	42,0 kg	80-21802	2249,-

Blybatterier



Blybatterier

Ventilregulerte og vedlikeholdsfrie. Hus av hardplast. Anvendelige både ved syklisk drift og som beredskapskraft. For lommelykter, gressklippere, alarmsystem m.m. 1 års garanti.

V	Ah	Mål mm (lxbxh)	Vekt	Tilkopling	Art.	Pris
6	4,5	70 x 47 x 101	0,91 kg	F1 (4,75 mm)	80-402	125,-
6	12,0	151 x 50 x 94	2,25 kg	F1 (4,75 mm)	80-404	219,-
12	1,2	97 x 47 x 53	0,6 kg	F1 (4,75 mm)	80-405	125,-
12	4,5	90 x 70 x 101	1,8 kg	F1 (4,75 mm)	80-409	179,-
12	7,2	151 x 65 x 94	2,7 kg	F1 (4,75 mm)	80-410	229,-
12	12,0	151 x 99 x 95	4,3 kg	F1 (4,75 mm)	80-412	339,-
12	18,0	181 x 76 x 167	6,3 kg	F3 (for M 5)	80-413	499,-

Snø- og vannscooterbatteri



Gel-batterier for vannscooter

Vedlikeholdsfritt og veltesikkert batteri der batterisyreren er bundet i en tregtflytende gelé. Høy ytelse, og svært god lademottakelighet. Passer blant annet vannscootere fra Honda, Kawasaki, Polaris, Sea-Doo og Yamaha, men også snøscooter, MC m.m. 1 års garanti.

V	Ah	Mål mm (lxbxh)	Vekt	Art.	Pris
12	20	175x87x155/175	6,0 kg	80-850	799,-
12	30	166x126x175/195	9,5 kg	80-851	1199,-

Startbatteri, 6 V



Standard pol

Passer Opel, Volkswagen med flere. Alle priser er inkludert bly- og miljøavgifter. Spenning 6 V. Kapasitet: 77 Ah. Mål: 216 x 169 x 190 mm. Vekt: 9,9 kg. 1 års garanti.

..... 80-7715 1349,-



Forskjellige batterityper

I Biltemas sortiment finner du tre kategorier for oppladbare batterier. Selv om de ser like ut, har de meget ulike egenskaper.

Startbatteri – Brukes til å starte forbrenningsmotorer hvor det er behov for store strømmengder i korte perioder, mindre egnet til drift av annet utstyr. Tilgjengelig i variantene SMF, Gel, AGM, EFB og Litium.

Fritidsbatteri – Brukes til å drive elektrisk utstyr, ikke egnet som startbatteri. Tilgjengelig i varianten SMF og AGM.

Blybatteri – Brukes i større leker eller som nødstrøm i forskjellige anlegg. Helt innkapslet batteri som kan monteres liggende eller stående.

Hvilket batteri bør jeg velge?

I tillegg til at batteriene utvikles for forskjellige oppgaver, varierer de også i størrelse, utforming og kapasitet avhengig av hvor de skal brukes. Det elektriske volumet i et batteri blir angitt i amperetimer (Ah), og for startbatterier hvor startstrømmens størrelse er viktig, blir den angitt i CCA (Cold Cranking Amps).

Personbil/lastebil

Det kan finnes flere batterialternativer til samme bilmodell avhengig av bilens utstyrsgrad. Dynamo og batteri er dimensjonert basert på det, og derfor er det viktig at balansen beholdes. En god tommelfingerregel er å velge et batteri med samme fysiske utforming, antall amperetimer og størrelse på startstrøm som det gamle. Det er for eksempel ingen fordel å velge et batteri med vesentlig høyere amperetimetall. Dynamoen bruker lenger tid på å lade det opp, og du risikerer startproblemer når det blir kaldt.

Bobil/campingvogn

Hvis bobilen har ett batteri, velger du et startbatteri eller et bobilbatteri. Hvis den har flere batterier, må du velge startbatteri til motorstarteren og ett eller flere fritidsbatterier til bodelen.

I campingvogner anbefales det å bruke fritidsbatterier med egenskaper som er i samsvar med produsentens anbefalinger.

Hvis campingvognen har solcellepanel eller vindmølle, må det brukes batterier som tåler så lav ladestrøm uten å skades.

Motorsykkel

Motorsykler har ofte meget begrenset plass til batteriet. Du bør derfor velge et batteri som har samme mål og kapasitet som produsenten anbefaler. Hvis batteriet monteres liggende, kan du velge et batteri av typen gel eller litium. Hvis batteriet monteres stående, kan du også velge SMF.

Båt

I mindre båter med bare ett batteri, må du bruke startbatteri eller båt-batteri.

Til større båter med flere batterier, må du bruke startbatteri til motoren og fritidsbatteri til forbruket. Hvis båten har solceller eller vindmølle, må fritidsbatteriene være av en type som kan brukes til det. Eventuelle baugpropeller bør med fordel drives av eget batteri av typen AGM.

For din egen sikkerhet bør båter med flere batterier ha et skillerelé som sørger for at startbatteriet alltid er oppladet.

Montering og tilkobling

Batteriet må festes i holderen i bilen eller i eget batterirom.

I bobil, campingvogn eller båt skal batterirommet ha god ventilasjon og være adskilt fra annet elektrisk utstyr. Det trenger ikke å være drenert, siden vedlikeholdsfrie batterier normalt ikke avgir væske.

Før du kobler til batteriet, er det viktig at du rengjør poler og kabelsko. Oksiderte koblinger eller irrdannelse kan redusere batteriets effekt med inntil 25 %. Puss tilkoblingsflatene blanke med polbørste eller smergelpapir, og smør dem deretter med batteripolfett.

Bruk og vedlikehold

Normalt levetid for et oppladbart batteri er ca. 4–5 år, men med riktig vedlikehold kan det leve betydelig lenger.

Batterier har det best når de brukes regelmessig. Et batteri som hviler over lenger tid, dør bort.

De bør heller ikke dypplades (under 12 volt) siden det kan forårsake oksidasjon på de elektriske platene, noe som reduserer batteriets levetid og kapasitet betydelig.

Batteribanken i en båt eller campingvogn bør kompletteres med batterivern som bryter strømmen til forbruket før spenningen blir for lav.

Batterier som står ubrukt i mer enn fem uker, for eksempel i båt, motorsykkel eller campingvogn, må oppbevares kjølig, men frostfritt. De må også lades en gang i måneden. Bruk gjerne en vedlikeholdslader som kontinuerlig overvåker og lader batteriet ved behov.

BATTERILADER



Batterilader 12/24 V, 15 A

Kraftig og intelligent lader som lader alt fra mellomstore til svært store 12/24 V batterier. Laderen har 6-trinns helautomatisk ladesyklus. Brukes til WET, MF, AGM og Gel-batterier. Med minnefunksjon og beskyttelse mot kortslutning, polvending og overbelastning. Ladekapasitet 30–300 Ah (12 V) og 15–150 Ah (24 V)..... **37-772** **699,-**



Batterilader 12/24 V, 25 A

Kraftig og intelligent lader som lader alt fra mellomstore til svært store 12/24 V batterier. Laderen har 6-trinns helautomatisk ladesyklus. Brukes til WET, MF, AGM og Gel-batterier. Med minnefunksjon og beskyttelse mot kortslutning, polvending og overbelastning. Ladekapasitet 50–500 Ah (12 V) og 25–250 Ah (24 V)..... **37-773** **899,-**



Batterilader Litium LiFePO4, 12 V, 4 A

Intelligent modell for 12 V Litium-jernfosfatbatterier (LiFePO4). Med automatisk vedlikeholdslading, trygg start og beskyttelse mot kortslutning, polvending og overbelastning. Ladekapasitet: 1-40 Ah. Motstandsdyktig mot støv og vann, IP65..... **37-753** **499,-**



Batterilader for blysyre- og LiFePO4-batterier

Kraftig lader for 6/12 V tradisjonelle blysyrebatterier og LiFePO4-batterier. Batteriklemmer, ringkabelsko og kabel med sigarettennerplugg medfølger. Med minnefunksjon og vern mot kortslutning, polvending og overbelastning, samt funksjon for å lade kalde batterier. Ladekapasitet 10–80 Ah. Kapslingsgrad IP44..... **37-767** **399,-**



Batterilader 12 V, 1,5 A

Smidig modell for lading av mindre 12 V-batteri 5-45 Ah. Eget for motorsykelbatterier og mindre bilbatterier. For tradisjonelle blysyrebatterier, bly- WET-, MF-, AGM-, gel- og CA/CA-batterier. Batteriklemmer og kabel med støpsel til stikkontakt følger med. **37-763** **199,-**



Batterilader, 6/12 V, 7,5/8 A

Ladespenning: Omstillbar 6/12 V. Omstillbar for bil/MC-batteri. Maks. ladestrøm, bil = 5,5 A (6 V), 6,0 A (12 V); MC = 0,45 A (6 V), 0,75 A (12 V). Ladekapasitet, bil = 32–120 Ah (6 V), 20–120 Ah (12 V); MC = 3,7–30 Ah (6/12 V). Vekt: 2,3 kg. **37-724** **349,-**

IP68



Batterilader IP68, 12 V, 4 A

Intelligent, smidig støv- og vanntett modell til lading av 12 V batterier, 12-80 Ah. Passer til bil- og fritidsbatterier. For tradisjonelle blysyrebatterier, bly- WET-, MF-, AGM-, gel- og CA/CA-batterier. Med batteriklemmer og nettledding. Går automatisk over til vedlikeholdslading når batteriet er fulladet. Med beskyttelse mot kortslutning, tilkopling av feil pol og overbelastning..... **37-754** **399,-**

Batterilader IP68, 12 V, 8 A

Intelligent, smidig støv- og vanntett modell til lading av 12 V batterier. Ladekapasitet: 24-160 Ah. Passer til bil- og fritidsbatterier. For tradisjonelle blysyrebatterier, bly- WET-, MF-, AGM-, gel- og CA/CA-batterier. Med batteriklemmer og nettledding. Går automatisk over til vedlikeholdslading når batteriet er fulladet. Med beskyttelse mot kortslutning, tilkopling av feil pol og overbelastning. **37-758** **599,-**

Batterilader 12/6 V, 4 A

Smidig modell for lading av 12/6 V-batteri 10-80 Ah. Eget for motorsykel- og de fleste bilbatterier. For tradisjonelle blysyrebatterier, bly- WET-, MF-, AGM-, gel- og CA/CA-batterier. Batteriklemmer og kabel med støpsel til stikkontakt følger med. Med minnefunksjon og funksjon for å lade kalde batterier..... **37-764** **299,-**

Batterilader 12 V, 8 A

Kraftig lader for større tradisjonelle blysyrebatterier, bly- WET-, MF-, AGM-, gel- og CA/CA-batterier. Batteriklemmer og kabel med støpsel til stikkontakt følger med. Med minnefunksjon og funksjon for å lade kalde batterier. Ladekapasitet 20-160 Ah. **37-765** **499,-**



Tilkoblingskabler med ringkabelsko

For hurtigkobling til batterilader 37-763, 37-764 og 37-765 for fast installasjon. PVC-belagt kabel, og M8 ringkabelsko. **37-799** **24,90**



Batterilader, digital

Med Booster og starthjelpfunksjon. For 12/24 V WET-, MF-, AGM- og GEL-batterier. Med overladingsvern og sikringsvern mot polvending og kortslutning. Ladekapasitet: 10–600 Ah. Starthjelpstrøm 400 A. Mål: 305 x 255 x 460 mm. Med hjul. Vekt: 16,6 kg **37-784** **1999,-**

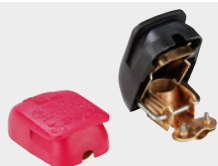

Hurtigbatterikabelsko

Rask montering/demontering uten verktøy. Sett med (+) og (-) polsko. Passer batterier med SAE/DIN-standard. Maks. 800 A. Skrukobling, maks. kabel 35 mm². **35-1675** **129,-**

Fra **79⁹⁰**



Startkabler

Startkabler av CCA-tråd. Med myk isolasjon og helisolerte håndtak. Letthåndterlige selv i streng kulde. Leveres i praktisk forpakning.

10 mm ² , 180 A, 2,5 m	24-575	79,90
16 mm ² , 220 A, 3,0 m	24-576	99,90
25 mm ² , 350 A, 3,5 m	24-577	149,-
35 mm ² , 480 A, 4,5 m	24-578	229,-



Kompakt starthjelp/Powerpack

Liten og praktisk strømkilde som kan brukes som starthjelp til biler med 12V strømanlegg eller til å lade og drive mobiltelefon og nettbrett. Adapter til iPhone 4, 5 og 6 medfølger. Batteri: Litium 10 000 mAh. Strøm ved start:400 A (<3S). Inn: DC 5 V / 1 A (Micro-USB). Ut: DC 5 V / 1 A og 5 V / 2 A (USB). Mål: 150 x 70 x 29 mm. Vekt: 344 g.

.....	37-910	999,-
-------	---------------	--------------



Starthjelp, 12 V, 400 A

Starthjelp med kraftige kabler og batteriklemmer. Startstrøm 400 A (maks), 250 A (nom). Med sigarettenneruttak, batteriindikator, LED-belysning og et 9 Ah innebygd, vedlikeholdsfritt blybatteri. Nettadapter for 230 V lading og ladekabel for 12 V sigarettenneruttak medfølger. Vekt: 3,8 kg. Beregnet for kjøretøy og båter. Kan brukes som 12 V strømforsyningskilde og for lading av elektronisk utstyr via en USB-utgang (5 V). Laveste arbeidstemperatur: -40 °C.

.....	37-906	549,-
-------	---------------	--------------

649,-



Batteritester Pro

Enkel batteritester for bilbatteri. Kan brukes på alle typer blysyrebatterier. Med tydelig skjerm og hurtigtest som viser batteriets status umiddelbart. Angir tilstand, starttider, Ripple-spenning og spenning med mer. Tester batteriet både når det sitter i kjøretøyet og når det er løst. Spenning: 12 V. Input: 9–15 V. Batterikapasitet: 30–220 Ah.

.....	15-1384	649,-
-------	----------------	--------------



Batterivannflaske, 1 l

Påfyllingsflaske for destillert vann. **35-1768** **64,90**

Husk batteripolfett!

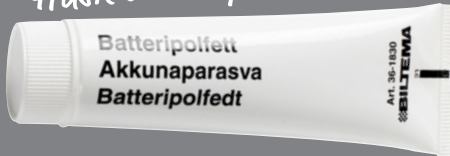

Batteripolfett

Hindrer oksidering, korrosjon og at krypestrøm oppstår. 30 g. **36-1830** **42,90**



Batteripolrensere

For inn-/utvendig rengjøring av batteripoler og kabelsko. **80-506** **54,90**



Batterivann

For bil og MC-batterier. Brukes med fordel ved blanding av glykol. Anbefales også til dampstrykejern ved kalkholdig vann.

1 l	36-1767	24,90
4 l	36-1769	39,90



Batteriboks

Av syrefast plast. Beskytter batteriet og hindrer syrelekasje. Festebeslag og festerem medfølger.

295 x 195 x 245 mm (lxbxh)	25-626	115,-
340 x 200 x 245 mm (lxbxh)	25-627	119,-
410 x 195 x 265 mm (lxbxh)	25-624	169,-

TENNKABELSETT

Støydempede tennkabelsett med isolasjon av silikon-gummi, tåler høy varme og beholder sin elastisitet også ved streng kulde. Dårlige tennkabler medfører startvansker, økt bensinforbruk, og også dårligere ytelse fra bilmotoren. Utskifting bør finne sted for hver 40.000 km. Alle Biltemas tennkabelsett er i samsvar med bilproducentens spesifikasjoner og krav. Biltemas tennkabler følger gjennomgående ISO 3808-1/2 klasse E og leveres med originallignende tilkoblinger. Samtlige sett leveres komplett med monterte kabelsko og gummihetter.

Fra
179,- /stk.



Søk etter reservedeler på



eller i appen, ved hjelp av ditt registreringsnummer

AUDI	Årsmodell	Art.	Pris
80 4-cyl.	85-91	57-100	239,-
80 2,0E 4-cyl.	92-6.95	57-149	429,-
80 5-cyl.	84-11.94	57-101	369,-
100 5-cyl.	84-6.94	57-101	369,-
100 2,0E 4-cyl.	92-6.94	57-149	429,-
A3 1,6 (AEH, AKL) (1)	97-12.04	57-169	529,-
A4 1,6I (AEH) (1)	98-9.01	57-169	529,-
A4 1,8i (ADR, APT, ARG, AVV, AFY) (1)	95-00	57-169	529,-
A6 1,8i (ADR) (1)	96-97	57-169	529,-
BMW			
316i, 318i E30, E36 4-syl.	88-93	57-103	319,-
316i, 318i E36	94-98	57-173	319,-
CITROEN			
Xantia 1,6i, 1,8i, 1,8i 16V	93-12.01	57-177	319,-
Xsara 1,8	96-8.00	57-177	319,-
ZX 1,6, 1,8	92-10.97	57-177	319,-
MAZDA			
626 1,8, 2,0 16V DOHC	93-3.97	57-162	429,-
MERCEDES			
190 4-syl.	82-92	57-115	379,-
200, 230 4-syl.	80-92	57-115	379,-
OPEL			
Astra 1,4iE med DIN tilkobl.	91-1.98	57-121	319,-
Astra F 1,6i C16NZ	92-97	57-179	499,-
Astra F 1,8i 16V, 2,0i 16V	94-97	57-176	529,-
Calibra 2,0 16V (X20XEV)	94-97	57-176	529,-
Corsa 1,2, 1,4, 1,6 med DIN tilkobl.	88-3.93	57-121	319,-
Kadett 1,4, 2,0 GSi med DIN tilkobl.	89-8.91	57-121	319,-
Omega B 2,0 16V	94-8.99	57-176	529,-
Vectra 1,4, 1,6, 2,0 med DIN tilkobl.	88-6.92	57-121	319,-
Vectra 1,6i X16SZR	95-7.03	57-179	499,-
Vectra B 1,8i 16V, 2,0i 16V	96-9.00	57-176	529,-
PEUGEOT			
205 1,9	10.87-10.94	57-177	319,-
306 1,8	93-4.02	57-177	319,-
309 1,6	91-93	57-177	319,-
405 1,6, 1,8, 1,9	92-9.98	57-177	319,-
406 1,6, 1,8	10.95-5.04	57-177	319,-
Boxer 2,0	6.94-4.02	57-177	319,-
Partner 1,8	5.97-	57-177	319,-
RENAULT			
R19 1,2, 1,4	90-12.95	57-182	369,-
Clio 1,2, 1,4	91-9.98	57-182	369,-
Express 1,4	89-3.98	57-182	369,-
Kangoo 1,2	8.97-	57-182	369,-
Megane 1,4, 1,6	96-99	57-182	369,-
SAAB			
900 16V	84-93	57-128	369,-
9000	85-93	57-128	369,-
SEAT			
Cordoba 1,6i (APF, AKL) (1)	99-02	57-169	529,-
Cordoba 1,8i, 2,0i	93-99	57-166	529,-

	Årsmodell	Art.	Pris
Ibiza 1,3 (AAV)	93-99	57-136	209,-
Ibiza 1,05, 1,3i, 1,6i	91-99	57-132	289,-
Ibiza 1,6i (AEH, AKL) (1)	99-02	57-169	529,-
Ibiza 1,8i, 2,0i	93-99	57-166	529,-
Leon 1,6i (AEH, AKL) (1)	11.99-	57-169	529,-
Toledo 1,6i	91-99	57-132	289,-
Toledo 1,6i (AEH, AKL) (1)	11.99-	57-169	529,-
Toledo 1,8i, 2,0i	91-99	57-166	529,-
SKODA			
Octavia 1,6i (AEH, AKL) (1)	96-5.07	57-169	529,-
TOYOTA			
Carina II	88-92	57-131	429,-
Corolla 1,3 16V (4E-FE)	92-98	57-131	429,-
Corolla 1,6 16V (4A-FE)	88-93	57-131	429,-
VOLKSWAGEN			
Bora 1,6i (1)	98-5.05	57-169	529,-
Caddy 1,6, 1,8	83-92	57-132	289,-
Golf 1,6, 1,8 GTI (ikke Syncro)	85-91	57-132	289,-
Golf III 1,8 (AAB, ABS)	92-99	57-166	529,-
Golf III 2,0 8V	92-97	57-166	529,-
Golf IV 1,6i (1)	98-2.00	57-169	529,-
Passat 1,8	90-96	57-132	289,-
Passat 1,8i, 2,0 8V (AAM, ABS, 2E)	90-98	57-166	529,-
Passat 1,8i (ADR, APT, ARG, AFY) (1)	95-00	57-169	529,-
Passat 1,6i (AHL, ANA, AEH, ARM) (1)	97-5.05	57-169	529,-
Polo	85-94	57-136	209,-
Polo 1,6i 6KV2	95-01	57-166	529,-
Transport Type II 1,9, 2,0, 2,1	85-92	57-166	529,-
Vento 1,8	92-9.98	57-166	529,-
Vento 2,0 8V	92-9.98	57-166	529,-
VOLVO			
B18, B20	8.66-7.76	57-523	179,-
200 B23	8.80-7.93	57-894	219,-
200 B200, B230A, E, F, K (standardtilkobl. i coil)	85-87	57-894	219,-
200 B200E, F, K (standardtilkobl. i coil)	88-7.92	57-146	319,-
200 B230E, F, K (standardtilkobl. i coil)	88-7.93	57-146	319,-
300 B19, B200, E, F	8.80-7.89	57-894	219,-
700 B23E, B23ET	83-7.86	57-894	219,-
700 B230A	85-7.87	57-894	219,-
740 B200, B230E, F, K	87-90	57-144	379,-
800 10 ventiler	8.94-12.96	57-181	629,-
800 20 ventiler	6.91-12.96	57-140	629,-
900 B200, 230, F, FT, FK	9.90-7.94	57-144	379,-
S/V 70 10 ventiler	11.96-7.98	57-181	629,-
S/V 70 20 ventiler	11.96-7.98	57-140	629,-

(1) Kabel til coil medfølger ikke

mitt BILTEMA



Støydempede tennkabler

8 mm silikonekabel som holder seg myk også ved sterk kulde. Tåler høy temperatur, olje bensin og hydraulolje. Kabel med én SAE-tilkobling og én standard- eller M4-tilkobling. For tilkobling mellom f.eks. tennplugg og fordelerlokk.

40 cm.....	.57-301	54,90
50 cm.....	.57-302	59,90
60 cm.....	.57-303	59,90
70 cm.....	.57-307	64,90
80 cm.....	.57-305	69,90
100 cm.....	.57-308	79,90



Tennkabel

Av kobber 1,5 mm². Plastisolert.

2 m, rød.....	.35-2673	44,90
2 m, svart35-2675	44,90

Kabelsko, 10 stk.

For tennkabel.....35-815 24,90



Kabelmuffer, 10 stk.

For beskyttelse mot fukt og smuss ved tennkabelens tilkobling til tennplugg, coil og fordelerlokk.

.....	.35-2515	29,90
-------	----------	-------



Tennplugghetter 4 stk.

Sort tennplugghette i silikonutførelse. Med M4-tilkobling. 1 kΩ.

Bøyd.....	.57-000	69,90
Rettd.....	.57-001	69,90



Verktøy og tilbehør du trenger

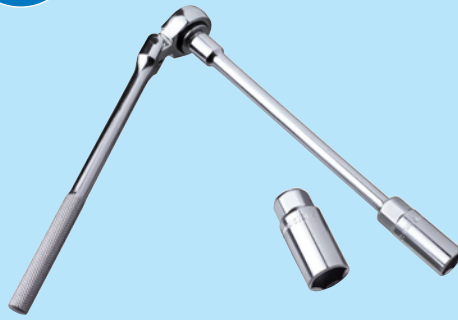

Tennpluggnøkkelsett

Leddbar skralle: 265 mm, med 3/8" firkantfeste. Høyre-/venstregange. 2 tennpluggpiper: 5/8" (16 mm) og 13/16" (20,5 mm), med gummiinnsats og forlenger: 200 mm.

.....	.10-980	129,-
-------	---------	-------



Ledd nøkler, 6 stk.

Størrelser: 8 x 9, 10 x 11, 12 x 13, 14 x 15, 16 x 17, 18 x 19 mm. Av svartkrommet CrV.....11-263 329,-



Fastnøkler, 12 stk.

Størrelser: 8, 9, 10, 11, 12, 13, 14, 15, 16, 17, 18, 19 mm. Overflatebehandling: Matt sort. Av CrV.

.....	.11-264	299,-
-------	---------	-------



Pipenøkkelsett 1/2", 11 deler

10 stk. piper med 6-kantet Round Corner®-fatning. Størrelser: 10-19 mm. Skralle 250 mm. Med Quick Release-funksjon for rask fjerning av pipe. Av svartkromatert CrV.

.....	.11-262	299,-
-------	---------	-------



Gnisttester

For kontroll av tenningsgnisten uten å måtte løse eller stikke hull i tennkabelen.....15-1372 79,90



10 year GUARANTEE

999,-

Fastnøkkelsett Multi med skralle-funksjon, 12 stk.

12 stk. nøkler i størrelsene: 8-19 mm. 15° vinkel på ringenden og veldig lav vinkel takket være 90-tenners skrallefunksjon. Med multifatning for bolt-/skruenhoder og muttere med mm, tommer og E-Torx. Skaft av CrV med matt finish, og skrallemekanisme av CrMo.11-483 999,-



Tenningsinnstillingslampe

Med lyssterk Xenonpære. For 12 V tenningsystemer. Deksel av plast.....15-1355 299,-



Digitalt multimeter, bil

Multimeter spesielt tilpasset for bilreparatører som måler turtall 600-12000 rpm firetakt og 300-6000 rpm totakt, kamvinkel 4-8 sylindere, likespenning 0-1000 V og likestrøm 0-10 A, vekselspanning 0-700 V, vekselstrøm 0-20 A, resistans, kapasitans, frekvens, kontinuitet, temperatur, diodetest og pulskvot. Utfellbar bordstøtte.

.....	.15-292	599,-
-------	---------	-------



TENNPLUGG – BIL

BRISK A-line

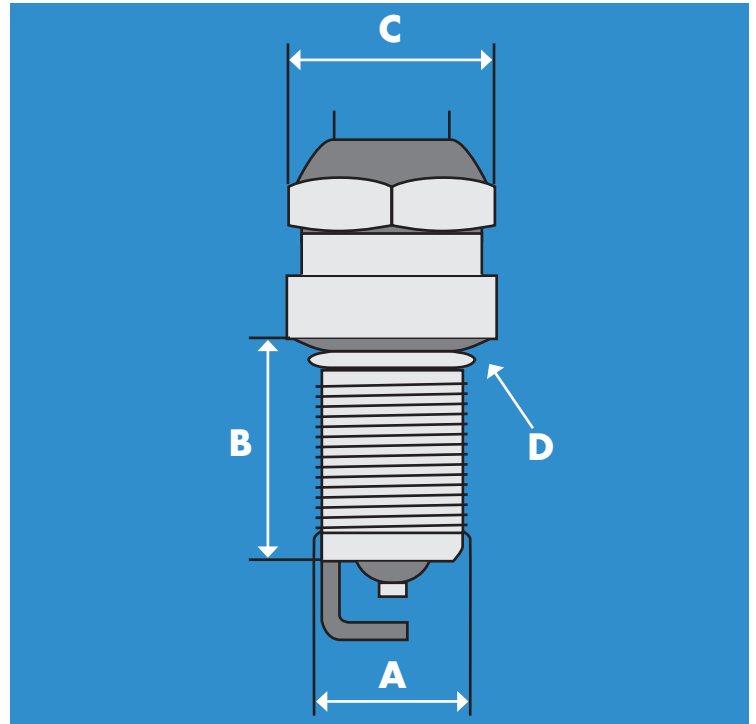

De 40 tennpluggtypene i Biltemas BRISK A-line tennpluggsortiment dekker tusenvis av kjøretøy-modeller eller ca. 90 % av alle bensindrevne kjøretøy. Tennpluggen har en eller flere sideelektroder med midtelektrode/jordelektrode av yttrium-legering, noe som garanterer maksimal tenningsikkerhet og en effektiv og miljøvennlig forbrenning i motoren.







Art.	Spesifikasjon
75-11	75-28
75-12	75-29
75-14	75-32
75-16	75-33
75-17	75-34
75-20	75-36
75-23	
75-24	
75-26	
75-27	



A - M14 x 1,25
 B - 19 mm
 C - 16 mm
 D - 
 25 Nm



Art.	Spesifikasjon
75-1	75-21
75-2	75-22
75-4	75-37
75-6	75-38
75-8	75-39
75-9	
75-10	
75-13	
75-15	
75-19	

A - M14 x 1,25
 B - 19 mm
 C - 21 mm
 D - 
 25 Nm

Art.	Spesifikasjon
75-3	A - M14 x 1,25 B - 12,7 mm C - 21 mm D - 
75-18	 25 Nm





Art.	Spesifikasjon
75-5	A - M14 x 1,25 B - 17,5 mm C - 16 mm D - 
75-7	
75-31	 15 Nm





Art.	Spesifikasjon
75-40	A - M14 x 1,25 B - 26,5 mm C - 16 mm D - 
	 25 Nm





Art.	Spesifikasjon
75-25	A - M14 x 1,25 B - 25 mm C - 16 mm D - 
	 15 Nm

BRISK Premium+

Nye Brisk Premium+ er en serie tennplugger med høye ytelser som er spesielt utviklet for å passe til nyere motorer med drivstoffinnsprøyting. De er et høyeffektivt alternativ til standard tennplugg og gir lettere kaldstart, mer effektiv forbrenning og lange serviceintervaller.

Art.	Spesifikasjon	Art.	Spesifikasjon
75-49	A - M14 x 1,25	75-46 75-48 75-51 75-53	A - M14 x 1,25
	B - 25 mm		B - 19 mm
	C - 16 mm		C - 16 mm
	D - 		D - 
 15 Nm		 25 Nm	

Art.	Spesifikasjon	Art.	Spesifikasjon
75-45	A - M14 x 1,25	75-47	A - M14 x 1,25
	B - 22 mm		B - 26,5 mm
	C - 16 mm		C - 16 mm
	D - 		D - 
 25 Nm		 25 Nm	



Art.	Spesifikasjon	Art.	Spesifikasjon
75-50	A - M14 x 1,25	75-52 75-55	A - M14 x 1,25
	B - 17,5 mm		B - 26,5 mm
	C - 16 mm		C - 14 mm
	D - 		D - 
 15 Nm		 17 Nm	

Anbefalinger

Slå opp i bilens instruksjonsbok for å finne ut hvilken tennplugg produsenten anbefaler for bilen/maskinen din. På Brisks hjemmeside, www.brisk.biz finner du i tillegg til passende tennplugg for bilen din også krysslister fra andre tennpluggfabrikater.



BRISK Extra

Tennplugg som varer lengre, maks. 60 000 km. Spesialdesignet tennpluggåpning og elektrode (DOX 15LE-1). Midtelektrode av kobberkjerne gir høyere varmeledningsevne, noe som sikrer riktig funksjon. Intervall for skifte: maks. 60 000 km.

Art.	Spesifikasjon
75-43	A - M14 x 1,25
	B - 22 mm
	C - 16 mm
	D - 
 25 Nm	





BRISK Platina

Tennplugg med midtelektrode av platina. Bruk av platina i midtelektroden sørger for at gnisten er konstant over lengre tid. Den lille diameteren på elektrodespissen gir en mer stabil gnist og optimal forbrenning, noe som bidrar til økt motoreffekt. Bytteintervall forlenget til 90 000 km.

Art.	Spesifikasjon
75-41 75-42 75-44	A - M14 x 1,25
	B - 19 mm
	C - 16 mm
	D - 
 25 Nm	

BRISK Super

Sortiment av tennplugger med midtelektrode av kobberkjerne. En jordelektrode og midtelektrode med høy varmeledningsevne. Isolatorspissen sørger for riktig funksjon ved lav belastning. De mange brukersområdene gjør at de kan brukes i de fleste motorer og kjøretøy over hele verden. Bytteintervall: maks. 30 000 km.

Art.	Spesifikasjon	Art.	Spesifikasjon
75-90	A - M12 x 1,25	75-91	A - M12 x 1,25
	B - 26,5 mm		B - 26,5 mm
	C - 16 mm		C - 14 mm
	D - 		D - 
 17 Nm		 17 Nm	



BRISK er en høykvalitets tennplugg produsert i Tsjekkia helt siden 1935. Den er i dag originalmontert i flere europeiske bilmodeller, i tillegg til mange scootere og motorsager.



AUDI	Årsmmodell	A-line	Pris	Premium +	Pris
80 1.8	8.83–10.91	75-1	39,90	–	–
80 2.0	10.83–12.94	75-1	39,90	–	–
90 1.8, 2.0, 2.2	10.84–7.91	75-1	39,90	–	–
100 1.6, 1.8	1.75–2.83	75-4	34,90	–	–
100 1.8	3.83–11.90	75-1	39,90	–	–
100 1.9	8.80–7.84	75-4	34,90	–	–
100 2.0	1.88–6.94	75-1	39,90	–	–
100 2.2	8.84–11.90	75-1	39,90	–	–
100 2.6	3.92–6.94	75-24	39,90	–	–
100 2.8 E	12.90–6.94	75-24	39,90	–	–
A2 1.4	2.00–8.05	75-24	39,90	75-46	99,90
A3 1,2 TSI	4.10–3.13	75-41 (*)	69,90	–	–
A3 1.8 (92kW, 110kW)	12.96–7.98	75-24	39,90	75-46	99,90
A3 1,8 TFSI	11.06–5.13	75-41 (*)	69,90	–	–
A3 1.6 (74kW)	1.96–6.01	75-24	39,90	75-46	99,90
A3 2.0 FSI (110kW)	5.03–6.08	–	–	75-45	99,90
A3 1,8 T	12.96–5.03	75-43 (*)	69,90	–	–
A4 1.6, 1.8	1.95–9.01	75-24	39,90	75-46	99,90
A4 1,8 T	8.99–12.04	–	–	75-48	99,90
A4 1,8 TFSI	11.07–	75-41 (*)	69,90	–	–
A4 2.0 TFSI	11.04–6.08	–	–	75-48	99,90
A5 1,8 TFSI	10.07–	75-41 (*)	69,90	–	–
A5 2,0 TFSI	3.09–	75-41 (*)	69,90	–	–
A6 1.8	11.97–1.05	75-24	39,90	75-46	99,90
A6 1,8 T	1.97–1.05	75-43 (*)	69,90	–	–
A6 2.0	6.94–10.97	75-1	39,90	–	–
A6 2.0 TFSI	6.05–3.11	–	–	75-48	99,90
A6 2.7 T	2.99–6.06	–	–	75-48	99,90
TT 1,8 T	10.98–6.06	–	–	75-48	99,90
TT 1,8 TFSI	6.08–	75-41 (*)	69,90	–	–
BMW					
316i (E36)	9.90–8.00	75-20	39,90	75-48	99,90
318i (E36)	8.87–8.00	75-20	39,90	75-48	99,90
316i, 318i, 320i (E46)	9.98–2.05	–	–	75-48	99,90
325, 525 (141kW)	8.00–2.05	75-27	39,90	–	–
520i, 523i	9.98–5.04	75-27	39,90	75-48	99,90
525 (141kW)	9.89–9.96	75-20	39,90	–	–
530i	7.05–3.10	75-40	69,90	75-47	99,90
X3i 2.5, 3.0	1.04–	–	–	75-48	99,90
X5i 3.0, 4.4, 4.6	1.00–12.06	–	–	75-48	99,90
Z3i	10.95–6.03	–	–	75-48	99,90
CITROEN					
AX 1.4 (55kW)	6.91–12.96	75-20	39,90	–	–
AX 14i	6.90–	75-12	34,90	–	–
BX 14	10.82–6.88	75-5	34,90	–	–
Berlingo 1.3, 1.4	5.96–12.11	75-20	39,90	–	–
C2 1,4 16V	12.03–	75-91 (*)	69,90	–	–
C3, C5, C8 (16V)	6.02–	75-40	69,90	75-47	99,90
C4 1,4 16V	11.04–7.11	75-91 (*)	69,90	–	–
Jumpu 1.6	10.95–9.99	–	–	75-53	99,90
Saxo 1.1, 1.4, 1.6	2.96–4.04	75-20	39,90	75-48	99,90
Xsara	7.97–8.00	75-20	39,90	75-48	99,90
ZX 2,0i 16V	7.92–10.94	75-41 (*)	69,90	–	–

DACIA	Årsmmodell	A-line	Pris	Premium +	Pris
Logan 1,2 16V	2.06–	75-91 (*)	69,90	–	–
Sandero 1,2 16V	11.08–	75-91 (*)	69,90	–	–
FIAT					
Palio 1,0	4.96–10.03	75-12	34,90	–	–
Panda	1.86–12.94	75-12	34,90	–	–
Punto 1.1, 1.2	9.93–6.00	–	–	75-48	99,90
Scudo 1,6	2.96–12.06	–	–	75-53	99,90
Stilo 1.8	10.01–8.08	75-12	34,90	75-48	99,90
FORD					
Escort 1.6, 1.8	1.95–8.00	75-25	69,90	75-49	99,90
Fiesta 1.0, 1.1, 1.3	3.89–6.96	75-7	29,90	–	–
Fiesta 1.25, 1.3	11.95–2.02	75-7	29,90	–	–
Focus	8.98–12.04	75-25	69,90	75-49	99,90
Mondeo	–9.00	75-25	69,90	75-49	99,90
Mondeo	10.00–8.07	–	–	75-50	99,90
HONDA					
Accord (ikke 3.0)	2.98–9.05	–	–	75-46	99,90
Civic 1.5	9.94–2.01	–	–	75-46	99,90
Civic 1,8	9.05–	75-35	69,90	75-46	99,90
Jazz 1.2, 1.4	3.02–7.08	75-14	29,90	75-46	99,90
HYUNDAI					
Accent 1.3	10.94–1.00	75-36	39,90	75-48	99,90
Getz (ikke 1.1)	9.02–12.10	–	–	75-51	99,90
i10 1.1	12.07–12.10	–	–	75-51	99,90
i20 1,4, 1,6	9.08–12.15	75-90 (*)	69,90	–	–
i30 1.4, 1.6, 2.0	10.07–1.09	–	–	75-51	99,90
i30 1,4, 1,6	2.09–	75-90 (*)	69,90	–	–
Santa Fé 2,7 V6	2.01–3.06	75-44 (*)	69,90	–	–
Sonata 1.8, 2.0	3.89–6.98	75-13	29,90	–	–
Sonata IV 2,5 V6	6.98–10.01	75-44 (*)	69,90	–	–
Sonata IV 2,7 V6	10.01–11.04	75-44 (*)	69,90	–	–
XG	12.98–12.05	75-44 (*)	69,90	–	–
KIA					
Carnival	12.98–6.06	75-35	69,90	75-46	99,90
Carnival II 3,5	7.02–4.06	75-44 (*)	69,90	–	–
Cee'd	12.06–1.09	–	–	75-51	99,90
Cee'd 1,4, 1,6	2.09–12.12	75-90 (*)	69,90	–	–
Rio 1.3	1.00–2.05	75-38	39,90	–	–
Rio III 1,4 CWT	9.11–	75-90 (*)	69,90	–	–
Sorento 3,3 V6	12.06–	75-44 (*)	69,90	–	–
Sportage 2,7 V6	9.04–	75-44 (*)	69,90	–	–
MAZDA					
121 1.1	10.87–11.90	75-6	34,90	–	–
323 (16V)	6.94–9.98	75-14	29,90	–	–
3 1.4, 1.6	10.03–6.09	–	–	75-51	99,90
626 1.6, 1.8, 2.0	6.87–9.87	75-6	34,90	–	–
626 (16V)	8.99–4.97	75-14	29,90	–	–
6 1.8, 2,3	6.02–5.10	–	–	75-50	99,90
MERCEDES					
A 140, 160, 190	10.97–8.04	75-29	39,90	–	–
A 150, 170, 200	9.04–6.12	–	–	75-46	99,90
C180, C200, C220, C280	3.93–6.97	75-16	29,90	–	–
C240, C320	7.02–8.07	–	–	75-51	99,90
CLK 320, 430	6.02–5.09	–	–	75-51	99,90

TENNPLUGG



BRISK Hage

Biltemas tennpluggsortiment BRISK Hage (merket P, U, J, K, T og S) fås for de aller fleste typer motorsager og mindre hagemaskiner (gressklipper, gresstrimmer, hekksaks m.m.). Tennpluggen kjennetegnes av pålitelig funksjon ved så vel tomgangskjøring som kjøring med maks. effekt/turtall, noe som er vanlig for bl.a. motorsagmotorer. Tennpluggen har lav vekt og stor motstandskraft mot vibrasjoner.

Tilsvare NGK-plugg	Tilsvare Bosch-plugg	Tilsvare Champion-plugg	Tilsvare BRISK-plugg	Art.	Pris
BMR6A	-	RCJ8, RJ17LM	PR17	75-60	32,90
B4LM	W9ECO	J17LM	J17	75-61	32,90
B2LM	-	J19LM	J19	75-62	32,90
BR2LM	-	RJ19LM	JR19	75-63	32,90
BM7A	WS5E, WS7E	CJ4, CJ6	P15	75-64	32,90
BM6A	WS8E	CJ8, CJ11	P17	75-65	32,90
BPMR7A	WSR7F	RCJ7Y	PR17Y	75-66	32,90
BPMR6A	WSR8F	RCJ8Y	PR18Y	75-67	32,90
B6S	WR8EC	J6C	K17C	75-68	32,90
BPMR7A	-	-	PR17YC	75-71	34,90



BRISK MC/moped

Tennplugg for motorsykkel og moped. Se produsentens anbefalinger, og sammenlign med vår liste for å se hvilken plugg som passer din motorsykkel/moped.

Tilsvare NGK-plugg	Tilsvare DENSO-plugg	Art.	Pris
BPR8HS	W24FPR, IVF24	75-69	39,90
B9ES, BR9ES	W24ES, W24ESR	75-70	34,90
BR7HS, BR8HS	-	75-72	39,90
BR7ES, BR8ES	W22ESR	75-74	39,90
B7EGV	W22ES-ZU	75-75	44,90
BP6EV	-	75-76	44,90
BR6HS	TR20, W20FSR-U	75-77	39,90
-	W22FS-GU, W22FS-U, W22FS-ZU	75-78	44,90
-	IWF20	75-79	44,90
BP6HS, BP6HSA	-	75-80	39,90
D8EA	X24ES-U	75-81	44,90
CR7HS, CR7HSA	U22FS, U22FS-L	75-82	44,90
BPR7HS	W22FPR-U	75-83	39,90
CR7E, CR7EB	U22ESR-N	75-84	99,90
B7HS, B8HS	W22FS	75-85	39,90

Fra
119,- / stk.

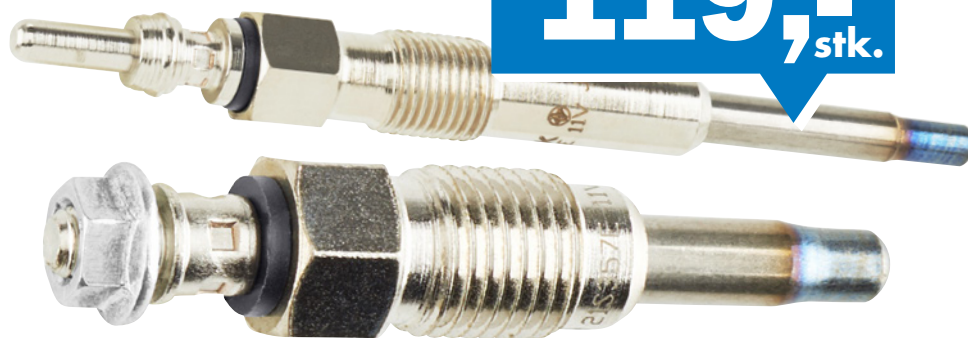

Noen av våre glødeplugger passer også til pelletsbrennere

Glødeplugg 75-928 tilsvarer:
Bosch 0 250 201 026,
NGK Y-916R, Beru GN858.

AUDI	Årsmodell	Art.	Pris
A2 1,2TDI, 1,4TDI	.01-8.05	75-956	139,-
A3, A4 1,9TDI	.96-12.02	75-916	129,-
A3 1,9TDI 96kW	1.03-5.03	75-956	139,-
A3 1,9TDI 77kW	5.03-5.10	75-956	139,-
A3 2,0TDI	6.05-6.08	75-959	139,-
A4 1,9TDI	.96-12.04	75-916	129,-
A4 1,9TDI 85kW	11.08-6.08	75-959	139,-
A6 1,9TDI	.94-01	75-916	129,-
A6 1,9TDI 85kW, 96kW	7.00-1.05	75-916	129,-
A6 2,0TDI 103kW	7.04-10.08	75-956	139,-
A6 2,5TDI	.94-97	75-916	129,-
A6 2,5TDI	.98-05	75-937	129,-
A8 2,5TDI	.97-9.02	75-937	129,-
80 1,6D	.80-91	75-915	129,-
80 1,9D, TDI	.91-94	75-916	129,-
100 2,0D	.78-90	75-915	129,-
100 2,4D	.89-94	75-915	129,-
100 2,5	.90-94	75-916	129,-

ALFA ROMEO	Årsmodell	Art.	Pris
147 1,9JTDM 16V	.9.03-3.10	75-968	139,-
156 1,9JTD	11.02-9.05	75-968	139,-
156 2,4JTD	6.03-5.06	75-968	139,-
159 1,9JTDM 16V	3.06-11.11	75-968	139,-
166 2,4JTD	10.03-6.07	75-968	139,-

BMW	Årsmodell	Art.	Pris
118D, 120D	11.03-9.12	75-961	129,-
318D	.01-3.03	75-938	129,-
318D	3.03-6.12	75-961	129,-
320D, 330D	.98-01	75-938	129,-
320D	9.01-6.12	75-961	129,-
325D	9.06-12.13	75-961	129,-
330D	3.03-12.13	75-961	129,-
520D, 525D, 530D	.00-9.03	75-938	129,-
520D, 525D, 530D	4.06-3.10	75-961	129,-
635D	7.07-7.10	75-961	129,-
730D	.98-01	75-938	129,-
730D	10.02-12.09	75-961	129,-
X5 3,0D	5.01-12.03	75-938	129,-

CITROEN	Årsmodell	Art.	Pris
C4 2,0Hdi	11.04	75-962	139,-
C5 2,0Hdi, 2,2Hdi	11.04	75-962	139,-
C5 2,7Hdi	2.08	75-971	139,-
C6 2,7Hdi	9.05	75-971	139,-
C8 2,0Hdi, 2,2Hdi	7.02	75-962	139,-
Berlingo 1,9D	7.98-10.05	75-944	129,-
CX 25D	4.83-1.94	75-918	129,-
C25 2,5D	.87-94	75-918	129,-
Jumpy 1,9D 70	4.98-10.06	75-944	129,-
Jumpy 2,0Hdi 120, 140	1.07	75-962	139,-
Jumper 2,2 Hdi	4.06	75-958	129,-
Xsara 1,9D	7.98-3.05	75-944	129,-

FIAT	Årsmodell	Art.	Pris
Brava 1,9JTD	12.98-10.01	75-957	129,-
Bravo II 1,9D Multijet	4.07	75-968	139,-
Croma 1,9D Multijet	6.05	75-968	139,-
Marea 1,9JTD	4.99-5.02	75-957	129,-
Punto 1,9JTD	10.01-3.12	75-957	129,-
Scudo 2,0D Multijet	1.07	75-962	139,-
Stilo 1,9JTD	2.02-9.05	75-957	129,-
Stilo 1,9D Multijet	9.03-8.08	75-968	139,-
Ulysse 2,0D Multijet	5.06-6.11	75-962	139,-

FORD	Årsmodell	Art.	Pris
C-Max 2,0TDCi			
(G6DA/DB/DD/DG)	2.07-9.10	75-962	139,-
Fiesta 1,8Di	.00-12.02	75-939	129,-
Focus I 1,8Di, 1,8TDCi	.99-11.04	75-939	129,-
Focus II 2,0TDCi	11.04-9.12	75-962	139,-
Galaxy 1,8TDCi	5.06-6.15	75-939	129,-
Galaxy II 2,0TDCi	11.04-6.15	75-962	139,-
Kuga I 2,0TDCi	1.07-11.12	75-962	139,-
Mondeo III 2,0 16V Di / TDDi / TDCi	11.00-8.07	75-958	129,-
Mondeo IV 1,8TDCi	3.07-6.15	75-939	129,-
Mondeo IV 2,0TDCi	3.07-9.14	75-962	139,-
S-Max 2,0TDCi	5.06-2.10	75-962	139,-
Transit Connect 1,8Di, 1,8TDCi	2.06-12.13	75-939	129,-
Transit 2,0 Di	8.00-5.06	75-958	129,-
Transit 2,2 TDCi	7.06-8.14	75-958	129,-
Transit 2,4 Di	1.00-5.06	75-958	129,-

HYUNDAI	Årsmodell	Art.	Pris
Accent 1,5CRDi	11.05-11.10	75-965	139,-
Galopper I 2,5TD	8.91-12.03	75-963	139,-
Getz 1,5CRDi	3.03-9.05	75-964	129,-
Grandeur 2,2CRDi	10.07-12.11	75-964	129,-
H-1 2,5TD	3.00-4.04	75-963	139,-
i10 1,1CRDi	1.08-12.11	75-965	139,-
i20 1,1CRDi	3.12	75-965	139,-
i20 1,4CRDi, 1,6CRDi	8.08	75-965	139,-
i30 1,4CRDi	11.11	75-965	139,-
i30 1,6CRDi	10.07	75-965	139,-
i30 2,0CRDi	10.07-6.12	75-964	129,-
Matrix 1,5CRDi	4.01-8.10	75-964	129,-
Santa Fé 2,0CRDi	4.01-12.10	75-964	129,-
Santa Fé 2,2CRDi	3.06-12.12	75-964	129,-
Sonata V 2,0CRDi	2.06-12.10	75-964	129,-
Terracan 2,9CRDi	12.01-12.06	75-963	139,-
Trajet 2,0CRDi	4.01-7.08	75-964	129,-
Tucson 2,0CRDi	1.06-3.10	75-964	129,-

KIA	Årsmodell	Art.	Pris
Carnival II 1,5CRDi	10.01-6.06	75-964	129,-
Carens III 2,0CRDi 115, 135, 140	9.06	75-964	129,-
Cee'd 1,6CRDi 90, 115, 128	11.10-12.12	75-965	139,-
Cee'd 2,0CRDi	9.07-12.12	75-964	129,-
Cerato 1,5CRDi	7.05	75-964	129,-
Cerato 2,0CRDi	9.04	75-964	129,-
Magentis 2,0CRDi	9.04	75-964	129,-
Pregio 2,5D	8.95-11.03	75-963	139,-
Rio II 1,5CRDi	3.05	75-965	139,-
Sportage 2,0CRDi	9.04	75-964	129,-

MERCEDES	Årsmodell	Art.	Pris
160CDI	7.98-8.04	75-951	119,-
170CDI	7.98-2.01	75-951	119,-
190 2,0D	.83-89	75-928	129,-
190 2,5D	.85-93	75-928	129,-
200D, 250D, 300D	.84-93	75-928	129,-
200CDI	3.98-8.07	75-966	129,-
220D	.95-00	75-931	129,-
220CDI	9.97-8.07	75-966	129,-
250D	.93-00	75-930	129,-
250TD	.93-95	75-930	129,-
250TD	.96-99	75-931	129,-
270CDI	12.00-8.07	75-966	129,-
Sprinter 208D, 308D	.96-00	75-928	129,-
Sprinter 208CDI, 211CDI, 216CDI	4.00-5.06	75-966	129,-

Årsmodell	Art.	Pris
Sprinter 309CDI, 311CDI, 313CDI, 315CDI	6.06-12.09	75-966 129,-
Sprinter 408D, 410D	.96-5.06	75-928 129,-
Sprinter 509CDI, 511CDI, 513CDI, 515CDI	6.06-12.09	75-966 129,-
T1 208D, 210D	.88-96	75-928 129,-
Viano 2,0CDI, 2,2CDI	9.03	75-966 129,-
Vito 108D, 110D	.96-03	75-928 129,-
Vito 108CDI, 110CDI, 112CDI	3.99-7.03	75-966 129,-

MITSUBISHI	Årsmodell	Art.	Pris
Galant VI 2,0TDi	9.96-2.00	75-963	139,-
Lancer V 2,0D	6.92-3.10	75-963	139,-
Pajero II 2,5TD	11.93-1.98	75-963	139,-
Pajero III 2,5TDi	9.01-8.06	75-963	139,-
Space Runner 2,0TD	6.93-8.99	75-963	139,-
Space Wagon 2,0TD	6.93-10.98	75-963	139,-

NISSAN	Årsmodell	Art.	Pris
Almera II 1,5dCi	1.03	75-954	129,-
Micra 1,5dCi	1.03-6.10	75-954	129,-
Note 1,5dCi	3.06-6.12	75-954	129,-
Pick Up 2,5D	.87-98	75-932	129,-
Qashqai 1,5 dCi	2.07-12.13	75-954	129,-
Urvan 2,5D	.89-97	75-932	129,-

OPEL	Årsmodell	Art.	Pris
Astra G 2,2DTI	9.02-5.05	75-960	129,-
Astra H 1,9CDTI	9.05-10.10	75-957	129,-
Astra H 1,9CDTI 16V	8.04-10.10	75-968	139,-
Movano 1,9DTI	9.00	75-954	129,-
Omega B 2,0DTI 16V	9.97-9.00	75-943	119,-
Omega B 2,2DTI 16V	9.00-7.03	75-960	129,-
Omega B 2,5DTI	9.01-7.03	75-938	129,-
Rekord 2,3D	11.82-6.86	75-918	129,-
Vectra B 2,0DTI 16V	7.97-03	75-943	119,-
Vectra B 2,2DTI 16V	9.00-7.03	75-960	129,-
Vectra C 1,9CDTI	4.04-1.09	75-957	129,-
Vectra C 2,0DTI 16V, 2,2DTI 16V	8.02	75-960	129,-
Vivaro 1,9DI	.801	75-954	129,-
Zafira 1,9CDTI	7.05	75-957	129,-

PEUGEOT	Årsmodell	Art.	Pris
206 1,9D	9.98-11.01	75-944	129,-
306 1,9D	9.98-5.01	75-944	129,-
307 2,0Hdi 135	10.03	75-962	139,-
308 2,0Hdi	10.03	75-962	139,-
406 2,2Hdi (org.nr. 09667-)	10.03-12.04	75-962	139,-
407 2,0Hdi	10.05	75-962	139,-
407 2,7Hdi	10.05	75-971	139,-
504 2,1D, 2,3D	.75-7.86	75-918	129,-
505 2,3TD	.80-6.86	75-918	129,-
508 2,0Hdi	11.10	75-962	139,-
604 2,3TD	.79-5.83	75-918	129,-
607 2,2Di (org.nr. 09667-)	2.00	75-962	139,-
607 2,7Hdi	12.04	75-971	139,-
807 2,0Di (org.nr. 09667-)	4.04	75-962	139,-
Boxer 2,2 Hdi	4.06	75-958	129,-
Boxer 2,2Hdi	5.03	75-962	139,-
Expert 1,9D 70	12.98-12.06	75-944	129,-
Expert 2,0Hdi (org.nr. 09667-)	7.00	75-962	139,-
J5 2,5 D, 2,5TD	9.81-1.96	75-918	129,-
Partner 1,9D	12.98-12.15	75-944	129,-

RENAULT	Årsmodell	Art.	Pris
19 1,9DT, 1,9TD	9.90-11.95	75-950	129,-
Clio II 1,5dCi, 1,9dCi	.06	75-954	129,-

GLØDEPLUGG

Årsmodell	Art.	Pris
Clio II 1,9D	9.98-	75-955 129,-
Espace 1,9dCi, 2,0dCi	.06-	75-954 129,-
Express 1,9D	9.94-3.98	75-947 129,-
Kangoo D55, D65	8.97-	75-955 129,-
Kangoo 1,5dCi, 1,9dCi	.03-	75-954 129,-
Laguna 1,9dCi, 2,0dCi	.01-	75-954 129,-
Megane 1,5dCi	.03-	75-954 129,-
Megane 1,9D	1.96-8.03	75-947 129,-
Megane 1,9dCi, 1,9dTi	.01-	75-954 129,-
Scénic 1,5dCi	.03-	75-954 129,-
Scénic 1,9dCi	.05-	75-954 129,-
Trafic 1,9D	6.97-3.01	75-955 129,-
Trafic 1,9dCi	.01-	75-954 129,-
SAAB		
9-3 1,9TiD	9.04-2.15	75-968 139,-
9-3 1,9TiD	9.04-2.15	75-957 129,-
9-3 2,2 TiD	2.98-11.00	75-943 119,-
9-5 1,9TiD	1.06-2.15	75-968 139,-
9-5 2,2 TiD	3.02-12.09	75-943 119,-
SEAT		
Alhambra 1,9TDI	11.02-11.08	75-956 139,-
Alhambra 1,9TDI (ARL)	5.05-5.07	75-959 139,-
Arosa 1,7SDI	.97-6.04	75-916 129,-
Cordoba 1,4TDI	9.02-11.09	75-956 139,-
Cordoba 1,9TDI	.95-8.96	75-915 129,-
Cordoba 1,9D	.96-10.02	75-916 129,-
Ibiza 1,9TDI	.96-2.02	75-916 129,-
Ibiza 1,9TDI 74kW, 96kW	3.02-11.09	75-956 139,-
Ibiza 1,9TDI 118kW	3.04-2.08	75-959 139,-
Leon 1,9TDI 96kW	2.05-6.06	75-956 139,-
Toledo 1,9D	.91-99	75-915 129,-
Toledo 1,9TDI	.95-5.06	75-916 129,-

Årsmodell	Art.	Pris
SKODA		
Fabia 1,4TDI	10.05-3.10	75-956 139,-
Felicia 1,9D	.95-6.01	75-915 129,-
Octavia 1,9TDI 77kW	6.04-12.10	75-959 139,-
Octavia 1,9TDI 81kW	.96-1.06	75-916 129,-
Octavia 1,9TDI 96kW	9.02-9.04	75-956 139,-
Roomster 1,4TDI, 1,9TDI	7.06-3.10	75-956 139,-
SUZUKI		
Grand Vitara XL-7 2,0Hdi 110	7.01-9.05	75-962 139,-
SX4 1,9 DDiS	6.06-	75-957 129,-
TOYOTA		
Avensis 2,0D-4D	10.99-11.08	75-970 139,-
Corolla 2,0D-4D	1.02-2.07	75-970 139,-
HiAce IV 2,4D-4D	11.01-	75-970 139,-
HiLux II, III 2,5D-4D	11.01-	75-970 139,-
RAV-4 II 2,0D-4D	9.01-11.05	75-970 139,-
VOLKSWAGEN		
Bora 1,9TDI 66kW	.98-5.05	75-916 129,-
Bora 1,9TDI 74kW, 96kW	.98-5.05	75-956 139,-
Caddy I 1,7SDI, 1,9SDI	7.96-9.00	75-916 129,-
Caddy II 1,9D	.95-03	75-915 129,-
Caddy III 1,9TDI 77kW	4.04-8.10	75-959 139,-
Golf I, II 1,6D, 1,6TD	.76-91	75-915 129,-
Golf III 1,9TDI	.92-99	75-915 129,-
Golf IV 1,9TDI 66kW, 74kW	9.00-6.06	75-916 129,-
Golf V 1,9TDI 77kW	8.04-7.09	75-959 139,-
Jetta I, II 1,6TD	.82-91	75-915 129,-
Lupo 1,2 TDI, 1,4TDI	11.01-7.05	75-956 139,-
Passat 1,6TD	.82-93	75-915 129,-
Passat 1,9TDI	.88-97	75-915 129,-
Passat 1,9TDI 66kW, 81kW	10.93-8.96	75-916 129,-
Passat 1,9TDI 77kW	3.05-11.08	75-959 139,-
Passat 1,9TDI 74kW, 96kW	11.00-5.05	75-916 129,-
Passat 2,5TDI	.99-5.05	75-937 129,-

Årsmodell	Art.	Pris
Polo 1,3D, 1,4D	.86-94	75-915 129,-
Polo 1,9TDI 66kW, 81kW	5.97-9.01	75-916 129,-
LT 28-45 2,4D, 2,4TD	.79-92	75-915 129,-
LT 28-46 2,5TDI	.99-6.06	75-916 129,-
Transporter III, IV	.81-98	75-915 129,-
Transporter IV	9.94-3.03	75-916 129,-
Touran 1,9TDI 66kW, 77kW	8.03-5.10	75-959 139,-
Vento 1,9TDI	.93-9.98	75-915 129,-
VOLVO		
240 2,4D	.84-92	75-915 129,-
240 2,4TD	.85-92	75-915 129,-
440 1,9TDI	7.94-12.96	75-950 129,-
460 1,9TDI	7.94-12.96	75-950 129,-
740 2,4TD	.85-92	75-915 129,-
760 2,4TD	.83-92	75-915 129,-
850 2,5TDI	8.95-12.96	75-916 129,-
940 2,4D	.90-95	75-915 129,-
940 2,4TD	.90-94	75-915 129,-
960 2,4TD Intercooler	.91-94	75-915 129,-
C30 2,0D	10.06-12.12	75-962 139,-
S/V40 1,9DI	7.00-6.04	75-954 129,-
S40 II 2,0D	1.04-12.10	75-962 139,-
V50 2,0D	4.04-12.10	75-962 139,-
S60 2,4D	7.01-4.10	75-971 139,-
C70 2,0D	1.08-10.09	75-962 139,-
S/V70 2,5TDI	.97-8.07	75-916 129,-
V70 II 2,4D	8.01-8.07	75-971 139,-
V70 III 2,0D	10.07-12.15	75-962 139,-
S80 2,4D	8.01-7.06	75-971 139,-
S80 2,5TDI	1.99-7.06	75-916 129,-
S80 II 2,0TDI	2.08-	75-962 139,-
XC70 2,4 D5	9.02-8.07	75-971 139,-
XC90 D5	10.02-12.06	75-971 139,-



Verktøy og tilbehør du trenger

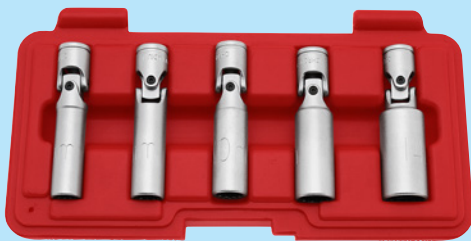

Glødepluggpiper, 5 stk.

For demontering/montering av glødeplugg. Av CrV-stål. Leddet med 1/4" firkantfeste og 12-kantfatning. 5 piper: 8, 9, 10, 12 og 14 mm.....**19-1303 299,-**



Reparasjonssett for tennplugggjenger

Stålinnsatser. Erstatter skadede tennplugggjenger. Med gjengetapp for M14 x 1,25 og 5 stk. innsatser med følgende lengder: 11,2, 17,5 og 19 mm.....**19-1341 329,-**



Tennpluggpiper

Med låsing som holder fast tennpluggen ved hjelp av fjærbelastede kuler. Med utvendig sekskantfatning. Lengde: 65 mm.
14 mm tynn vegg, 3/8".....**10-964 64,90**
16 mm, 1/2".....**10-966 64,90**
21 mm, 1/2".....**10-967 64,90**

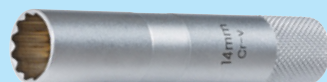

Tennpluggpiper

Av CrV-stål. Med magnet. Ekstra lange og tynnveggede piper. Velegnet for motorer der tennpluggen sitter dypt nede i topplokket. 12-kantfatning.
M14 med 3/8" firkantfeste, lengde: 90 mm**20-045 74,90**
M16 med 3/8" firkantfeste, lengde: 90 mm**20-047 89,90**
M16 med 3/8" firkantfeste. Lengde: 250 mm.**20-040 139,-**



Gjengeverktøy for innsatser til tennplugg, M14 x 1,25.

Lager gjenger i tennplugghullet, slik at du kan bruke løse tennplugg-gjenger M14 x 1,25. Av CrV.**19-1204 99,90**



Tennplugggjenger, 5 stk.

Stålinnsatser som erstatter skadede tennplugg-gjenger. Passer til reparasjonssett 19-1341.

Tennplugg-gjenger	Innsatslengde	Art.	Pris
M14 x 1,25 mm	11,2 mm	19-1342	84,90
M14 x 1,25 mm	17,5 mm	19-1343	84,90
M14 x 1,25 mm	19 mm	19-1344	84,90



Sveiv med pipefeste

Lengde: 470 mm. Sveivradius: 100 mm. Lengde fra sveiv til pipefeste: 190 mm. Godstykkelse: 12 mm.
1/2".....**10-527 99,90**
3/8".....**10-528 99,90**



Kombinasjonsnøkkel

For motorsag, plenklipper, m.m. Med tennpluggpiper: 13/19 mm, og skrutrekker.**10-989 46,90**



OBS! Våre varehus har et bredere sortiment av tenningsdeler enn det som er vist i katalogen. Kontakt oss for å få riktige deler til bilen din.

- Bo** = Bosch tenningsystem
- Duc** = Ducellier tenningsystem
- Fo** = Ford Motocraft tenningsystem
- Hit** = Hitachi tenningsystem
- Luc** = Lucas tenningsystem
- Mit** = Mitsubishi tenningsystem
- ND** = Nippon Denso tenningsystem
- VAL** = VAL tenningsystem

Søk etter reservedeler på



eller i appen, ved hjelp av ditt registreringsnummer

AUDI	Årsmodell	Rotor	Fordelerlokk
80 1,6, 1,8	85-	Bo 55-301	49,90 56-370 89,90
80 2.0 4-syl (ikke 16V)	87-	Bo 55-350	59,90 56-370 89,90
80 2,3	87-	Bo 55-350	59,90 - -
90 2,3	87-	Bo 55-350	59,90 - -
100 4-syl	85-	Bo 55-301	49,90 56-370 89,90
100 5-syl	86-	Bo 55-350	59,90 - -
A6 2,3	94-95	Bo 55-350	59,90 - -
BMW			
316i M40	88-9.93	Bo 55-3000	179,- - -
318i	88-10.93	Bo 55-3000	179,- - -
320i	87-91	Bo 55-3000	179,- - -
325i	86-91	Bo 55-3000	179,- - -
518i	89-96	Bo 55-3000	179,- - -
525i (kat.)	87-91	Bo 55-3000	179,- - -
530i	88-91	Bo 55-3000	179,- - -
535i	84-92	Bo 55-3000	179,- - -
CITROEN			
BX 19 (Fordelerlokk med klemmontering)	85-11.89	Bo -	- 56-531 139,-
FORD			
Escort 1.4i, 1.6i kat.	86-89	Bo 55-350	59,90 56-056 69,90
Escort 1,6 XR3i	85-89	Bo -	- 56-056 69,90
Escort 1.6 XR3i kat	86-89	Bo 55-350	59,90 56-056 69,90
Fiesta 1,1	5.76-2.89	Bo 55-215	49,90 56-056 69,90
Fiesta 1,3, 1,6	84-1.87	Bo -	- 56-056 69,90
Fiesta 1,4i kat.	86-89	Bo 55-350	59,90 56-056 69,90
Sierra 1,3, 1,6	83-12.86	Bo 55-215	49,90 - -
Sierra 2,0 4-syl OHC	8.82-12.86	Bo 55-350	59,90 56-056 69,90
MERCEDES			
190, E, 2,0	83-86	Bo 55-301	49,90 - -
190, 190E 1,8, 2,0 kat	87-8.93	Bo 55-350	59,90 - -
190E 2,3, 2,5	84-8.93	Bo 55-350	59,90 - -
200 124-serien	84-86	Bo 55-301	49,90 - -
200	87-5.90	Bo 55-350	59,90 - -
230 123-serien	80-85	Bo 55-301	49,90 - -
230 124-serien	84-86	Bo 55-301	49,90 - -
230 124-serien	87-6.93	Bo 55-350	59,90 - -
OPEL			
Astra 1,4	92-1.05	Bo 55-350	59,90 - -
Astra 1,8, 2,0	92-9.98	Bo 55-381	99,90 - -
Calibra 2,0 16V	6.90-7.97	Bo 55-350	59,90 - -
Corsa 1,4	10.89-9.00	Bo 55-350	59,90 - -
Kadett 1,8, 2,0 (ikke 16V)	3.87-2.93	Bo 55-381	99,90 - -
Omega 1,8, 2,0	89-3.94	Bo/Val 55-381	99,90 - -

Årsmodell	Rotor	Fordelerlokk
Omega 2,4	89-3.94 Bo/Val	55-350 59,90 -
Vectra 1,8, 2,0	-89 Bo	55-381 99,90 -
Vectra 1,8, 2,0	90-11.95 Bo	55-381 99,90 -
Vectra 2.0 16V	89-11.95 Bo	55-350 59,90 -
PEUGEOT		
205 1,6	86-9.98 Bo	- - 56-531 139,-
205 1,9	87-9.98 Bo	- - 56-531 139,-
SAAB		
900	84-93 Bo	- - 56-056 69,90
900 turbo 16V	84-85 Bo	55-301 49,90 56-056 69,90
900 turbo 16V	86-93 Bo	- - 56-056 69,90
900i 16V	86-93 Bo	- - 56-056 69,90
900 2,0i, 2,3i	94-98 Bo	55-350 59,90 56-531 139,-
9-3 2,0i, 2,3i	98-8.03 Bo	55-350 59,90 56-531 139,-
9000	86-12.98 Bo	- - 56-056 69,90
9000 turbo	85 Bo	55-301 49,90 56-056 69,90
9000 turbo	86-94 Bo	- - 56-056 69,90
VOLKSWAGEN		
Golf 1,6, 1,8	84-91 Bo	55-301 49,90 56-370 89,90
Golf GTI 1,8	85-88 Bo	- - 56-370 89,90
Golf GTI 1,8	89-91 Bo	55-350 59,90 56-370 89,90
Golf III 1,4, 1,6, 1,8, 2,0 (ikke 16V)	10.91-8.97 Bo	55-350 59,90 56-370 89,90
Jetta 1,8	85-10.91 Bo	55-301 49,90 56-370 89,90
Passat 4-syl.	85-89 Bo	55-301 49,90 56-370 89,90
(Visse modeller av Passat 4-syl har rotor 55-350)		
Passat 1,8, 2,0	90-11.00 Bo	55-350 59,90 56-370 89,90
Polo	87-9.89 Bo	55-350 59,90 56-370 89,90
VOLVO		
200 B19, B20, B21, B23	85 Bo	55-215 49,90 56-056 69,90
200 B200K	85 Bo	55-364 119,- 56-056 69,90
200 B230A, 230E	85 Bo	55-364 119,- 56-056 69,90
200 B230F, B230K	85 Bo	55-350 59,90 56-056 69,90
700 B23	85 Bo	55-215 49,90 56-056 69,90
700 B200E, F, ET, FT	85 Bo	55-349 69,90 56-366 259,-
700 B230A	85 Bo	55-364 119,- 56-056 69,90
700 B230E, F, K, ET, FT	85 Bo	55-349 69,90 56-366 259,-
700 B234	85 Bo	55-349 69,90 56-366 259,-
900 B200, B230, B234	85 Bo	55-349 69,90 56-366 259,-
800	6.91-12.96 Bo	55-002 119,- 56-850 169,-
S70	11.96-7.98 Bo	55-002 119,- 56-850 169,-
V70 I	1.97-7.99 Bo	55-002 119,- 56-850 169,-



TENNINGSMODUL



Coil

1. Volvo OEM 12756029, 1275602.....	53-408	419,-
2. Volvo OEM 30713416, 9125601.....	53-409	399,-
3. Renault OEM 7700107177, 8200380267.....	53-410	329,-
4. Bmw OEM 12131712219, 1712219.....	53-411	289,-
5. Bmw OEM 12131703228, 1748018.....	53-412	399,-
6. Volvo OEM 30713417, 8677837.....	53-413	399,-
7. Ford OEM 1075786, 1319788.....	53-414	499,-
8. VW, Audi, Seat, Skoda OEM: 036 905 715, 036 905 715A, 036 905 715B, 036 905 715C, 036 905 715D, 036 905 100, 036 905 100A, 036 905 100B, 036 905 100C, 036 905 100D.....	53-401	369,-
9. VW, Audi, Seat, Skoda OEM: 6NO 905 104.....	53-404	389,-
10. SAAB/OPEL OEM 9119567.....	53-415	999,-
11. VW, Audi, Seat, Skoda OEM 06A 905 115D.....	53-417	369,-
12. VW, Audi, Seat, Skoda OEM 06F 905 115.....	53-418	419,-
13. VW, Audi, Seat, Skoda OEM 058905101, 058905105.....	53-419	379,-
14. Opel OEM 1208307, 19005212.....	53-420	949,-
15. Toyota OEM 9008019023, 9091902243.....	53-421	419,-
16. VW, Audi, Seat, Skoda OEM 032905106, 032905106B.....	53-423	529,-

AUDI	Årsmodell	Art.	Pris
80	80-91	Bo 53-2600	279,-
90	80-87	Bo 53-2600	279,-
100	80-87	Bo 53-2600	279,-
OPEL			
Ascona, Manta 1,6	82-8.88	Bo 53-2600	279,-
Ascona, Manta 1,8, 2,0	82-86	Bo 53-2600	279,-
Kadett D, E 1,6, 1,8	80-89	Bo 53-2600	279,-
Rekord E	81-86	Bo 53-2600	279,-
SAAB			
90, 99	83-87	Bo 53-2600	279,-
900	83-87	Bo 53-2600	279,-
900i 16V	88-93	Bo 53-2600	279,-
900 Turbo	81-85	Bo 53-2600	279,-
9000i	86-8.89	Bo 53-2600	279,-
VOLKSWAGEN			
Golf, Jetta 1,6, 1,8	83-86	Bo 53-2600	279,-
Passat 1,3	80-87	Bo 53-2600	279,-
Passat 1,6, 1,8	80-86	Bo 53-2600	279,-
Passat 2,0	83-85	Bo 53-2600	279,-
Polo	8.83-9.86	Bo 53-2600	279,-
Transporter 1,9	82-9.86	Bo 53-2600	279,-
Transporter 2,0	79-83	Bo 53-2600	279,-
VOLVO			
240 B200A, B230A	85-87	Bo 53-2600	279,-
240 B230F kat	88-7.93	Bo 53-2611	279,-
740 B200A, B230A	85-86	Bo 53-2600	279,-
740 B200E, B230E, F, K	85-92	Bo 53-2611	279,-
760	88-7.91	Bo 53-2611	279,-
940, 960	91-7.98	Bo 53-2611	279,-

Bo=Bosch

Søk etter reservedeler på



eller i appen, ved hjelp av ditt registreringsnummer

SENSOR FOR KAM- OG VEIVAKSEL

Fra **219,-** /stk.



AUDI	Årsmmodell	Art.	Pris
A3 1,6 (ch.nr. -8L-X-090000)	8.00-5.03	63-805 (2)	219,-
A3 1,8 20V	9.96-4.03	63-806 (1)	219,-
A3 1,8 20V	9.96-4.03	63-805 (2)	219,-
A3 1,8 T	12.96-5.03	63-806 (1)	219,-
A3 1,8 T	7.99-5.03	63-805 (2)	219,-
A4 1,6	10.96-10.00	63-806 (1)	219,-
A4 1,8	11.94-9.01	63-806 (1)	219,-
A4 1,8 T	1.95-11.00	63-806 (1)	219,-
A4 2,4	11.94-9.01	63-806 (1)	219,-
A4 2,4	11.94-9.01	63-805 (2)	219,-
A4 3,0	11.00-12.04	63-805 (2)	219,-
A4 2,5 TDI	9.97-5.06	63-807 (2)	219,-
A6 1,8	12.97-4.01	63-806 (1)	219,-
A6 1,8	12.97-4.01	63-805 (2)	219,-
A6 2,4	12.97-4.01	63-806 (1)	219,-
A6 2,4	7.98-5.01	63-805 (2)	219,-
A6 2,7 T	2.99-5.04	63-806 (1)	219,-
A6 2,7 T	2.99-5.04	63-805 (2)	219,-
A6 3,0	8.01-1.05	63-806 (1)	219,-
A6 3,0	8.01-1.05	63-805 (2)	219,-
A6 2,5 TDI	7.97-1.05	63-807 (2)	219,-
A8 2,8 (automat)	4.96-9.02	63-807 (2)	219,-
ALLROAD 2,5 TDI	5.00-8.05	63-807 (2)	219,-
TT 1,8 T	10.98-6.06	63-806 (1)	219,-
TT 1,8 T	10.98-8.01	63-805 (2)	219,-

BMW	Årsmmodell	Art.	Pris
1 116i	11.03-9.07	63-800 (1)	259,-
1 118i	7.04-2.07	63-800 (1)	259,-
1 120i	11.03-9.12	63-800 (1)	259,-
3 116i	2.02-2.05	63-800 (1)	259,-
3 118i	2.98-2.05	63-800 (1)	259,-
3 118i	1.97-9.01	63-804 (2)	419,-
3 320i	9.00-3.07	63-800 (1)	259,-
3 320i	3.98-2.05	63-803 (1)	219,-
3 320i	9.98-2.05	63-804 (2)	419,-
3 323i	3.98-9.00	63-800 (1)	259,-
3 323i	3.98-9.00	63-803 (1)	219,-
3 323i	9.98-9.00	63-804 (2)	419,-
3 325i	9.00-2.05	63-800 (1)	259,-
3 325i	9.00-2.05	63-803 (1)	219,-
3 325i	9.00-2.05	63-804 (2)	419,-
3 330i	6.00-2.05	63-800 (1)	259,-
3 330i	9.00-2.05	63-803 (1)	219,-
3 330i	6.00-2.05	63-804 (2)	419,-
5 520i	9.98-2.05	63-803 (1)	219,-
5 520i	9.98-3.10	63-804 (2)	419,-
5 523i	9.98-9.00	63-800 (1)	259,-
5 523i	9.98-9.00	63-803 (1)	219,-
5 523i	9.98-3.10	63-804 (2)	419,-
5 525i	9.00-12.10	63-803 (1)	219,-
5 525i	9.03-12.10	63-800 (1)	259,-
5 525i	9.03-12.10	63-804 (2)	419,-
5 528i	9.98-9.00	63-803 (1)	219,-
5 528i	9.98-9.00	63-800 (1)	259,-
5 528i	9.98-9.00	63-804 (2)	419,-
5 530i	9.00-2.05	63-803 (1)	219,-
5 530i	9.00-5.04	63-800 (1)	259,-
5 530i	9.00-2.05	63-804 (2)	419,-
5 545i	9.03-3.10	63-800 (1)	259,-
6 645Ci	1.04-8.05	63-800 (1)	259,-
7 728i	9.98-11.01	63-800 (1)	259,-
7 728i	9.98-11.01	63-804 (2)	419,-

Årsmmodell	Art.	Pris
7 730i	3.03-7.08	63-800 (1) 259,-
7 730i	3.03-7.08	63-804 (2) 419,-
7 735i	11.01-2.05	63-800 (1) 259,-
7 745i	11.01-7.08	63-800 (1) 259,-
X3 2,0i	7.05-8.08	63-800 (1) 259,-
X3 2,5i	1.04-8.06	63-800 (1) 259,-
X3 3,0i	1.04-12.06	63-800 (1) 259,-
X5 3,0i	5.00-12.06	63-800 (1) 259,-
X5 4,4i	5.00-12.03	63-800 (1) 259,-
X5 4,8is	4.04-9.06	63-800 (1) 259,-
Z3 1,9	7.98-1.03	63-800 (1) 259,-
Z3 2,0	4.99-1.03	63-800 (1) 259,-
Z3 2,2	8.00-1.03	63-800 (1) 259,-
Z3 2,2	8.00-1.03	63-804 (2) 419,-
Z3 2,8	4.97-6.00	63-803 (1) 219,-
Z3 2,8	4.97-6.00	63-800 (1) 259,-
Z3 2,8	9.98-6.00	63-804 (2) 419,-
Z3 3,0	6.00-6.03	63-800 (1) 259,-
Z3 3,0	6.00-6.03	63-803 (1) 219,-
Z3 3,0	6.00-6.03	63-804 (2) 419,-
Z4 2,0i	4.05-2.09	63-800 (1) 259,-
Z4 2,2i	10.03-10.05	63-800 (1) 259,-
Z4 2,2i	10.03-10.05	63-803 (1) 219,-
Z4 2,2i	10.03-10.05	63-804 (2) 419,-
Z4 2,5i	2.03-12.05	63-800 (1) 259,-
Z4 2,5i	2.03-12.05	63-803 (1) 219,-
Z4 2,5i	2.03-12.05	63-804 (2) 419,-
Z4 3,0i	2.03-10.05	63-800 (1) 259,-

FORD	Årsmmodell	Art.	Pris
Fiesta VI 1,6Ti	6.08-	63-801 (1)	319,-
Focus II 1,6Ti	11.04-1.08	63-801 (1)	319,-
Mondeo IV 1,6Ti	3.07-9.14	63-801 (1)	319,-

OPEL	Årsmmodell	Art.	Pris
Agila 1,0 (ch.nr. -5G999999)	8.03-12.07	63-801 (1)	319,-
Astra H 1,4 (ch.nr. 52000001 - 52999999)	3.05-10.10	63-801 (1)	319,-
Astra H 1,6 Turbo	2.07-10.10	63-801 (1)	319,-
Corsa D 1,6 Turbo	2.07-	63-801 (1)	319,-
Insignia 1,6 Turbo	7.08-	63-801 (1)	319,-

SAAB	Årsmmodell	Art.	Pris
900 II 2,0i	9.95-2.98	63-802 (2)	419,-
900 II 2,3 16V	9.95-2.98	63-802 (2)	419,-
9-3 2,0i	2.98-9.02	63-802 (2)	419,-
9-3 2,0 Turbo	2.98-9.02	63-802 (2)	419,-
9-3 2,3i	2.98-9.02	63-802 (2)	419,-
9-3 2,3 Turbo	9.99-9.02	63-802 (2)	419,-
9-5 2,0 Turbo	9.97-12.09	63-802 (2)	419,-
9-5 2,3 Turbo	9.97-12.09	63-802 (2)	419,-

SEAT	Årsmmodell	Art.	Pris
Alhambra 1,8 T 20V	5.98-2.00	63-806 (1)	219,-
Alhambra 1,8 T 20V	5.98-2.00	63-805 (2)	219,-
Cordoba 1,6	6.99-12.02	63-806 (1)	219,-
Cordoba 1,6	6.99-12.02	63-805 (2)	219,-
Exeo 1,6	3.09-9.10	63-807 (2)	219,-
Exeo 1,8 T	12.08-5.10	63-807 (2)	219,-
Ibiza III 1,6	8.99-12.02	63-806 (1)	219,-
Ibiza III 1,6	8.99-12.02	63-805 (2)	219,-
Leon 1,6, 1,8 20V	11.99-7.04	63-806 (1)	219,-
Leon 1,6, 1,8 20V	11.99-7.04	63-805 (2)	219,-
Toledo II 1,6, 1,8 20V	10.98-7.04	63-806 (1)	219,-
Toledo II 1,6, 1,8 20V	10.98-7.04	63-805 (2)	219,-
Toledo II 2,3 V5	10.98-11.00	63-807 (2)	219,-

SKODA	Årsmmodell	Art.	Pris
Fabia 2,0	7.00-9.01	63-806 (1)	219,-
Fabia 2,0	7.00-9.01	63-805 (2)	219,-
Octavia 1,6	2.97-5.07	63-806 (1)	219,-
Octavia 1,6	2.97-5.07	63-805 (2)	219,-
Octavia 1,8 T	3.98-12.10	63-806 (1)	219,-
Octavia 1,8 T	3.98-12.10	63-805 (2)	219,-
Octavia 2,0	8.00-1.05	63-806 (1)	219,-
Octavia 2,0	8.00-1.05	63-805 (2)	219,-
Superb 2,0	12.01-3.08	63-806 (1)	219,-
Superb 2,0	12.01-3.08	63-805 (2)	219,-
Superb 2,5 TDI	12.01-3.08	63-807 (2)	219,-

VOLKSWAGEN	Årsmmodell	Art.	Pris
Bora 1,6	10.98-5.05	63-806 (1)	219,-
Bora 1,6	10.98-5.05	63-805 (2)	219,-
Bora 2,0	5.99-5.05	63-806 (1)	219,-
Bora 2,0	5.99-5.05	63-805 (2)	219,-
Bora 2,3 V5	10.98-10.00	63-807 (2)	219,-
Golf IV 1,6	8.97-5.04	63-806 (1)	219,-
Golf IV 1,6	8.97-5.04	63-805 (2)	219,-
Golf IV 1,8	8.97-10.00	63-806 (1)	219,-
Golf IV 1,8	8.97-10.00	63-805 (2)	219,-
Golf IV 2,0	5.99-6.06	63-806 (1)	219,-
Golf IV 2,0	5.99-6.06	63-805 (2)	219,-
Golf IV 2,3 V5	8.97-6.06	63-807 (2)	219,-
Passat 1,6	10.96-11.00	63-806 (1)	219,-
Passat 1,6	6.97-11.00	63-805 (2)	219,-
Passat 2,0	11.00-5.05	63-806 (1)	219,-
Passat 2,0	11.00-5.05	63-805 (2)	219,-
Passat 2,3 V5	11.00-5.05	63-807 (2)	219,-
Passat 2,8 (automat)	11.00-5.05	63-806 (1)	219,-
Passat 2,8 (automat)	11.00-5.05	63-805 (2)	219,-
Passat 2,5 TDI	7.98-5.05	63-807 (2)	219,-
Polo Classic 1,6	10.99-9.01	63-805 (2)	219,-

VOLVO	Årsmmodell	Art.	Pris
240 2,3	8.78-7.87	63-808 (2)	219,-
240 2,3 i Cat	8.86-7.93	63-808 (2)	219,-
740 2,3	8.84-7.90	63-808 (2)	219,-
740 2,3 Turbo	8.85-7.90	63-808 (2)	219,-
940 2,0	1.92-7.94	63-808 (2)	219,-
940 2,3, 2,3 Turbo	8.90-10.98	63-808 (2)	219,-
C30 2,0	10.06-12.12	63-801 (1)	319,-
C30 D5	10.06-12.12	63-801 (1)	319,-
S40 II 1,8	4.04-12.06	63-801 (1)	319,-
S40 II 2,0	10.06-12.12	63-801 (1)	319,-
S60 I 2,4 D	9.05-4.10	63-801 (1)	319,-
S80 II 2,0 Flexifuel	1.08-	63-801 (1)	319,-
S80 II 2,4 D	3.06-	63-801 (1)	319,-
S80 II D5	1.07-	63-801 (1)	319,-
V50 1,8	4.04-12.10	63-801 (1)	319,-
V50 2,0	10.06-12.12	63-801 (1)	319,-
V50 2,4 D5	3.06-8.07	63-801 (1)	319,-
V70 II 2,4 D	5.05-8.07	63-801 (1)	319,-
V70 II 2,4 D5	5.05-8.07	63-801 (1)	319,-
V70 III 2,0	10.07-12.11	63-801 (1)	319,-
XC70 II 2,4 D	8.07-	63-801 (1)	319,-
XC90 I D5	5.06-12.10	63-801 (1)	319,-

(1) Kamakselsensor
(2) Vevakselsensor

LAMBDA SONDER

Fra **699,-** 7stk.



AUDI	Motor	Årsmo- dell	Art.	Pris
80	1,6,2,0	92-94	52-959	729,-
A1	1,4 TFSI	5.10-4.15	52-967	729,-
A3	1,4 TFSI	4.10-3.13	52-967	729,-
A3	1,6	8.98-5.03	52-970	729,-
A3	1,6 FSI	9.04-9.07	52-967	729,-
A3	1,8 T	9.00-5.03	52-970	729,-
A4	1,6	11.94-6.08	52-964	729,-
A4	1,8 TFSI	6.08-12.15	52-967	729,-
A4	2,0 TFSI	6.08-5.13	52-967	729,-
A5	1,8 TFSI	9.05-9.11	52-967	729,-
A5	2,0 TFSI	5.09-5.13	52-967	729,-
A6	2,0 TFSI	3.11-4.15	52-967	729,-
A6	2,4i,2,8i	97-04	52-962	729,-
A6	2,7t	99-04	52-962	729,-
TT	1,8 T	9.00-5.05	52-970	729,-

BMW	Motor	Årsmo- dell	Art.	Pris
3-serie	316i	12.98-2.05	52-966	729,-
3-serie	318i	9.95-9.01	52-966	729,-
5-serie	535i	4.96-9.98	52-966	729,-
5-serie	540i	4.96-9.98	52-966	729,-
7-serie	735i	1.96-9.98	52-966	729,-
7-serie	740i	1.96-9.98	52-966	729,-
Z3 Roadster	1,9i	10.95-1.03	52-966	729,-

FORD	Motor	Årsmo- dell	Art.	Pris
Focus	1,6 16V	8.99-7.00	52-971	729,-
Mondeo	1,6i,1,8i	96-98	52-960	699,-
Mondeo III	1,8 Sci	6.03-3.07	52-971	729,-

OPHEL	Motor	Årsmo- dell	Art.	Pris
Agila (ch.nr. -5G999999)				
..... 1,0		8.03-12.07	52-969	729,-
Astra G	1,2 16V	9.00-1.05	52-969	729,-
Astra G	1,4 16V, 1,6 16V	2.98-1.05	52-968	729,-
Astra G	2,0 16V	9.00-5.05	52-969	729,-
Astra H	1,4	8.04-10.10	52-969	729,-
Astra H	2,0 Turbo	3.04-10.10	52-969	729,-
Astra J	1,6, 1,8	10.10-	52-969	729,-
Corsa	1,2, 1,4	6.03-12.09	52-969	729,-
Insignia	1,6, 1,8	7.08-	52-969	729,-
Vectra B	1,6i 16V	10.95-7.02	52-968	729,-
Zafira A	1,6i 16V	4.99-6.05	52-968	729,-
Zafira B	2,0	7.05-	52-969	729,-

SAAB	Motor	Årsmo- dell	Art.	Pris
9-3	2,0t	98-02	52-957	729,-
900	2,0i	-90	52-959	729,-
900	2,0i 16V	89-93	52-958	699,-
900	2,0i	-90	52-958	699,-



Biltemas lambda sonder av universalt type passer til de aller fleste biler som har en original lambda sonde med en, to, tre eller fire tilkoblingskabler. De passer likevel ikke til biler utstyrt med titan lambda sonder (5 V). Man kjenner igjen en titan lambda sonde på at en av kablene er rød.

Med en kabel	52-950	419,-
Med to kabler	52-954	419,-
Med tre kabler	52-952	529,-
Med fire kabler	52-951	499,-



Sveisemutter med plugg

Muliggjør montering av lambda sensor i eksosrør. Av rustfritt materiale. M18 x 1,5 RF.79-920 69,90

Lambdasonder

Lambdasonden (oksygensensoren), som alle moderne motorer er utstyrt med, er vanligvis plassert i det fremre eksosrøret (rett under manifolden) eller i katalysatoren og måler eksosens innhold av uforbrent oksygen. Data om oksygeninnholdet i drivstoffet videregives til bilens styreenhet, som deretter regner ut om korrekt mengde drivstoff tilføres motoren. Dersom feil drivstoffmengde tilføres motoren, korrigeres dette umiddelbart av styreenheten basert på de opplysningene den får fra lambda sonden. Kontrollér alltid at feilen i eksosrensingen virkelig skyldes lambda sonden før den skiftes ut. Den nye lambda sonden kan skades av andre feil i eksosrensingen. En brukt lambda sonde kjøpes ikke tilbake.

Motor	Årsmo- dell	Art.	Pris
900	2,0S turbo	92-93	52-958 699,-
900	2,0 turbo	87-93	52-958 699,-
900	2,3i 16v,		
..... 2,0 16V turbo	94-97	52-957	729,-
900	2,0i	95-97	52-957 729,-
9000CD	2,0i 16V	89-92	52-959 729,-
9000C.CE.CS	2,0 16V,		
..... 2,0 16t,2,3 16v	89-98	52-958	699,-
9000C.CE.CS	2,3 16V turbo	90-93	52-958 699,-
9000C.CE.			
CS,CD	2,3i 16V turbo	94-98	52-957 729,-

SEAT	Motor	Årsmo- dell	Art.	Pris
Altea	1,4 TSI	7.11-7.15	52-967	729,-
Exeo	1,8 T	12.08-5.10	52-970	729,-
Exeo	1,8 TSI	5.10-8.13	52-967	729,-
Ibiza IV	1,8 T	12.3-5.08	52-970	729,-
Ibiza V	1,4 TSI	6.09-5.15	52-967	729,-
Toledo II	1,4 16V	6.00-2.02	52-970	729,-

SKODA	Motor	Årsmo- dell	Art.	Pris
Fabia II	1,4 TSI RS	5.10-12.14	52-967	729,-
Octavia	1,4 TSI	8.11-6.13	52-967	729,-
Octavia	1,6 FSI	2.04-10.08	52-967	729,-
Rapid	1,4 TSI	7.12-6.15	52-967	729,-
Superb	1,4 TSI	7.08-5.15	52-967	729,-
Superb	2,0	12.01-3.08	52-964	729,-
Yeti	1,4 TSI	6.10-	52-967	729,-

TOYOTA	Motor	Årsmo- dell	Art.	Pris
Avensis	1,6 VVT-i	4.03-11.08	52-965	729,-
Avensis	1,8	4.03-11.08	52-965	729,-
Corolla	1,6	4.04-3.09	52-965	729,-
Corolla	1,6 VVT-i	1.02-7.07	52-965	729,-
Corolla	1,8	4.04-3.09	52-965	729,-

VOLKSWAGEN	Motor	Årsmo- dell	Art.	Pris
Beetle	1,4 TSI	10.11-6.16	52-967	729,-
Bora	1,4 16V	3.00-5.05	52-970	729,-
Bora	1,6	9.00-5.05	52-970	729,-
Bora	2,0	4.00-5.05	52-970	729,-
Eos	1,4 TSI	11.07-8.15	52-967	729,-
Eos	1,6 FSI	6.06-5.08	52-967	729,-
Golf III		92-97	52-962	729,-
Golf III	2,0i 16V GTI	92-97	52-961	699,-
Golf IV	1,4 16V	5.99-6.06	52-970	729,-
Golf IV	1,6	8.00-5.04	52-970	729,-
Golf IV	2,0	5.01-5.04	52-970	729,-
Golf V, VI	1,4 TSI	5.04-4.13	52-967	729,-
Passat	1,4 TSI	5.07-12.14	52-967	729,-
Passat	1,6	6.97-5.05	52-964	729,-
Passat	1,6 FSI	8.05-6.08	52-967	729,-
Passat	1,8i	90-96	52-962	729,-
Passat	2,0i	90-96	52-961	699,-
Passat	2,0	11.00-5.05	52-964	729,-

Lambdasonde, titan

En lambda sonde måler oksygeninnholdet i bilens eksos. Feil oppdages ofte ved høyere drivstofforbruk, ujevn motorgang eller at en varselampe lyser på instrumentpanelet. Titan-lambda sonde (4-tråds) av universalmodell. Gir 1-5 V mellom signalkabel og chassis/jord på bilen.

.....52-980 729,-

Våre universale lambda sonder er koblet i henhold til følgende:

Lambdasonde med to kabler (52-954)

sort kabel: signal + grå kabel: signal -
Lambdasonde med tre kabler (52-952)

2 stk. hvite kabler: forvarming 12 V (+/-)
sort kabel: signal +

Lambdasonde med fire kabler (52-951)

2 stk. hvite kabler: forvarming 12 V (+/-)
sort kabel: signal + grå kabel: signal -

Motor	Årsmo- dell	Art.	Pris
Passat	2,3 V5	11.00-4.02	52-970 729,-
Polo St. vogn	1,4i,1,6i	97-01	52-962 729,-
Polo	1,8 GTI	9.05-11.09	52-970 729,-
Scirocco	1,4 TSI	8.08-	52-967 729,-
Tiguan	1,4 TSI	9.07-	52-967 729,-
Touran	1,4 TSI	2.06-5.15	52-967 729,-
Touran	1,6 FSI	5.04-1.07	52-967 729,-
Touareg	4,2 V8	12.02-6.06	52-970 729,-

VOLVO	Motor	Årsmo- dell	Art.	Pris
200-serien (ch.nr. -334099)				
..... B230F		87-93	52-959	729,-
200-serien (ch.nr. 334100-)				
..... B230F		87-93	52-955	729,-
200-serien	B200F, B230K	87-88	52-955	729,-
400-serien		87-96	52-955	729,-
700-serien (ch.nr -176799)				
..... B230F		87-92	52-959	729,-
700-serien (ch.nr 176800-)				
..... B230F		87-92	52-955	729,-
700-serien	B234, FB	87-92	52-955	729,-
850-serien	2,0 20V, 2,5 20V	6.91-9.96	52-956	729,-
855-serien	2,0 20V	2.93-9.96	52-956	729,-
855-serien	2,5 20V	9.92-9.96	52-956	729,-
900-serien		90-94	52-955	729,-
C70	2,4	6.98-10.05	52-972	949,-
S60 (ch.nr. -235107)				
..... 2,4		7.00-4.10	52-972	949,-
S60 (ch.nr. 235108-)				
..... 2,4		7.00-4.10	52-973	729,-
S70	2,4	5.99-11.00	52-972	949,-
S80 (ch.nr. -297034)				
..... 2,4		1.99-7.06	52-972	949,-
S80 (ch.nr. -297035)				
..... 2,4		1.99-7.06	52-973	729,-
V70 I, II (ch.nr. -287166)				
..... 2,4		12.95-8.07	52-972	949,-
V70 II (ch.nr. 287167-)				
..... 2,4		3.00-8.07	52-973	729,-

Art.	Lengde	Kontaktstykke
52-955	173 cm	3 pol.
52-956	58 cm	4 pol.
52-957	113 cm	4 pol.
52-958	128 cm	3 pol.
52-959	78 cm	3 pol.
52-960	40 cm	4 pol.
52-961	53 cm	3 pol.
52-962	58 cm	4 pol.
52-964	113 cm	4 pol.
52-965	53 cm	4 pol.
52-966	38 cm	4 pol.
52-967	63 cm	5 pol.
52-968	43 cm	4 pol.
52-969	58 cm	4 pol.
52-970	153 cm	5 pol.
52-971	48 cm	4 pol.
52-972	62 cm	4 pol.
52-973	47 cm	4 pol.



Pipe for lambda sonde

For montering/demontering av lambda sonde og vakuumentilert. Med innv. 3/8"-firkantfeste for pipeverktøy og utv. 1"-feste for fastnøkkel.10-244 119,-

LUFTMENGDEMÅLER

Fra **699,-** /stk.



Slik Leser du tabellen:

Referansenummeret finner du på din eksisterende luftmengdemåler. Ta utgangspunkt i referansenummeret for å se hvilken måler som passer din bil.

En såkalt luftmengdemåler (Air Flow Sensor) brukes i biler med elektronisk drivstoffinnsprøyting for å måle hvor mye luft motoren forbruker.

Ref.nr.	Art.	Pris
AUDI A3, A4, A6, TT; SEAT Cordoba, Ibiza, Leon; SKODA Octavia; VW Passat		
0 280 218 032	Bosch	52-840 699,-
0 280 218 033	Bosch	52-840 699,-
0 986 280 210	Bosch	52-840 699,-
AUDI A3, A4, A6; SEAT Alhambra; SKODA Octavia; VW Bora, Golf IV, Passat, Sharan		
0 280 217 117	Bosch	52-843 999,-
0 280 217 118	Bosch	52-843 999,-
0 986 280 201	Bosch	52-843 999,-
AUDI A4, A6, SEAT Alhambra, Cordoba, Ibiza, Toledo; VW Golf III, IV, Passat, Polo, Sharan, Vento		
8ET 009 142-211	Hella	52-846 999,-
AFH60-10A-RR	Hitachi	52-846 999,-
VOLVO S60, C70, S70, V70, S80		
0 280 218 108	Bosch	52-848 999,-
0 280 218 045	Bosch	52-848 999,-
VOLVO 200-, 700-, 900-ser		
0 280 212 016	Bosch	52-849 1199,-
0 986 280 101	Bosch	52-849 1199,-
CITROËN Berlingo, C3, C4, Jumpy; PEUGEOT 206, 207, 307, 308, Partner; FORD Fiesta V, Focus II, Focus C-Max; VOLVO C30 1,6D, S40 1,6D, V50 1,6D		
8ET 009 142-541	Hella	52-852 999,-
1920.GV	Citroën	52-852 999,-
1 232 096	Ford	52-852 999,-
30622124	Volvo	52-852 999,-
VOLVO S60, C70 I, V70 II, S80 I		
0 280 218 088	Bosch	52-853 999,-
31342362	Volvo	52-853 999,-
8627296	Volvo	52-853 999,-
VOLVO S70, C70 I, V70 I, 850		
0 280 217 107	Bosch	52-854 999,-
0 281 002 195	Bosch	52-854 999,-
1275749	Volvo	52-854 999,-
AUDI A3, A4; SEAT Alhambra, Ibiza, Cordoba, Leon; SKODA Fabia, Octavia, Roomster; VW Bora, Caddy, Golf, Polo, Passat, Sharan, Transporter V		
0 281 002 531	Bosch	52-855 999,-
0 986 284 009	Bosch	52-855 999,-
038 906 461 B	VW	52-855 999,-
038 906 461 BX	VW	52-855 999,-
		52-855 999,-
AUDI A4, A6; SEAT Ibiza, Cordoba; VW Caddy, Passat, Polo, Transporter LT 28-46 II, Transporter IV		
0 281 002 216	Bosch	52-856 799,-
0 986 284 001	Bosch	52-856 799,-
028 906 461	VW	52-856 799,-
028 906 461 X	VW	52-856 799,-
Mercedes CLK, E-class, C-class		
0 280 217 114	Bosch	52-857 799,-

FORPUMPE



SAAB	Årsmodell	Art.	Pris
900/9000	1.84-6.94	52-110	349,-
SEAT			
Ibiza, 1,2, Hatchback	10.86-3.99	52-112	499,-
Toledo, 1,6, 1,8, Hatchback	5.91-3.99	52-112	499,-
Toledo, 2,0 16V, Hatchback	11.93-3.99	52-112	499,-
VOLKSWAGEN			
Corrado, 1,8 G60	9.88-9.93	52-112	499,-
Golf II, 1,8 GTI, Hatchback (19E, 1G1)	8.83-10.91	52-112	499,-
Golf II, 1,8 GTI 16V, Hatchback (19E, 1G1)	2.86-10.91	52-112	499,-
Golf II, 1,8 Cat, Hatchback (19E, 1G1)	8.87-10.91	52-112	499,-
Golf II, 1,8, Hatchback (19E, 1G1)	2.86-7.91	52-112	499,-
Passat, 1,8 Cat, Sedan (3A2, 35I)	2.88-8.96	52-112	499,-
Passat, 1,8 16V, Sedan (3A2, 35I)	4.88-12.89	52-112	499,-
Passat, 2,0 16V, Sedan (3A2, 35I)	8.88-9.93	52-112	499,-
Passat, 1,8 Cat, St.vogn (3A5, 35I)	2.88-5.97	52-112	499,-
Passat, 1,8 16V, St.vogn (3A5, 35I)	4.88-12.89	52-112	499,-
Passat, 2,0 16V, St.vogn (3A5, 35I)	8.88-9.93	52-112	499,-
Polo, 1,0 (86C, 80)	10.81-10.86	52-112	499,-
Polo, 1,0 Cat (86C, 80)	8.89-10.94	52-112	499,-
Polo, 1,1 (86C, 80)	10.81-9.89	52-112	499,-
Polo, 1,3 (86C, 80)	10.81-7.83	52-112	499,-
Polo, 1,3 Cat (86C, 80)	7.87-9.94	52-112	499,-
Scirocco, 1,6 (53B)	4.86-7.90	52-112	499,-
Scirocco, 1,8 (53B)	8.82-7.92	52-112	499,-
Scirocco, 1,8 16V (53B)	10.85-7.92	52-112	499,-
VOLVO			
200-serien (innspr.)	78-7.93	52-110	349,-
700-serien, (ikke 760 88-90), (innspr.)	82-7.90	52-110	349,-
900-serien (innspr.)	91-12.94	52-110	349,-



Verktøy og tilbehør du trenger



Pipenøkkelsett 1/4", 25 deler

Av CrV-stål. Inneholder skralle med 72-tenners låsesystem, T-håndtak, forlengere (50 og 100 mm), universalledd, skrutrekkerhåndtak og 14 piper, 3,5 - 14 mm og 5 langpiper, 8-13 mm, med 6-kantfatning. Leveres i formstøpt plastskrin.

71-044 249,-

HOVEDPUMPE



Fra
459,- stk.

Elektrisk drivstoffpumpe

Biltemas elektriske for- (primær) og hoveddrivstoffpumper har samme tekniske spesifikasjoner som bilens originalpumpe. For enkelte bilmodeller kan det likevel kreves mindre modifiseringer.

ALFA ROMEO	Årsmodell	Art.	Pris
75, 1,8 T, (162)	9.86-2.92	52-203	729,-
145, 146, 1,4, 1,6, 1,7, (8 mm tilkobling)	7.94-12.96	52-200	459,-
AUDI			
80, Sedan/Avant, 1,6, 2,0, 2,6, 2,8, S2 (8C,B4)	9.91-1.96	52-207	629,-
100, Sedan/Avant, 2,0, 2,2, 2,3 (i drivstoffbeholder)	8.84-11.90	52-252	629,-
100, Sedan/Avant, 2,0E, 2,3E (i drivstoffbeholder)	9.91-6.94	52-252	629,-
100, Sedan, 2,0, 2,8 (4A,C4)	12.90-6.94	52-207	629,-
100, Sedan, 2,6, S4 (4A,C4)	3.92-6.94	52-207	629,-
100, Avant, 2,0, 2,6, 2,8 (4A,C4)	9.91-6.94	52-207	629,-
200, Sedan/Avant, 2,2 20V T (44,44Q)	3.89-12.90	52-207	629,-
200, Sedan/Avant, 2,2 10V T (i drivstoffbeholder)	1.85-11.90	52-252	629,-
A6, Sedan/Avant, 1,8, 2,0, 2,6, 2,8, S6 4,2, S6T (4A,C4)	6.94-12.97	52-207	629,-
A6, 2,0 (i drivstoffbeholder)	6.94-10.97	52-252	629,-
A6, 2,3 (i drivstoffbeholder)	6.94-12.95	52-252	629,-
Coupe, 2,0, 2,3 20V, 2,6, 2,8, S2 (98,8B)	8.89-12.96	52-207	629,-
Coupe, 2,0 (i drivstoffbeholder)	5.89-7.91	52-252	629,-
Coupe, 2,3 (i drivstoffbeholder)	11.88-7.94	52-252	629,-
V8, 3,6, 4,2, (D1)	10.88-2.94	52-207	629,-
BMW			
316, Sedan, (E36)	9.90-2.98	52-208	729,-
318, 320, Sedan, (E36)	12.90-2.98	52-208	729,-
323, 328, Sedan, 2,5 (E36)	3.95-4.99	52-208	729,-
325, Sedan/Cab, (E36)	9.90-9.95	52-208	729,-
318, 320, Cab, (E36)	12.93-4.99	52-208	729,-
323, 328, Cab, 2,5 (E36)	3.95-4.99	52-208	729,-
316, 318, 323, Compact, 2,5 (E36)	3.95-4.99	52-208	729,-
316/318/320, Coupe, (E36)	3.92-4.99	52-208	729,-
323/328, Coupe, 2,5 (E36)	3.95-4.99	52-208	729,-
316/318, Touring, (E36)	1.96-10.99	52-208	729,-
535, Sedan, (E28)	1.85-12.87	52-209	569,-
518/520/525, Sedan, 24V (E34)	8.89-9.95	52-209	569,-
520/525/530, Sedan, (E34)	1.88-8.91	52-209	569,-
535, Sedan, (E34)	1.88-9.95	52-209	569,-
540, Sedan, V8 (E34)	9.92-9.95	52-209	569,-
M5, Sedan, 3,6 (E34)	10.88-5.92	52-209	569,-
M5, Sedan, 3,8 (E34)	3.92-9.95	52-209	569,-
518/520/525/540, Touring, (E34)	9.93-1.97	52-209	569,-
730/735, Sedan, (E32)	9.96-9.94	52-209	569,-
740, Sedan, V8 (E32)	4.92-9.94	52-209	569,-
CITROEN			
CX, 25 GTI	9.86-12.92	52-203	729,-
Xantia 1,6, 1,8, 2,0 (X1) (8 mm tilkobling)	3.93-1.98	52-200	459,-
FIAT			
Brava, 1,6, 1,8, (8 mm tilkobling)	10.95-10.01	52-200	459,-
Marea, 1,6, 1,8, (8 mm tilkobling)	9.96-4.99	52-200	459,-
Tipo, 1,4, 1,6, 1,8, (8 mm tilkobling)	2.88-4.95	52-200	459,-
FORD			
Escort, 1,3, (8 mm tilkobling)	1.86-7.90	52-200	459,-
Escort, 1,4, 1,6, (8 mm tilkobling)	7.90-9.92	52-200	459,-
Escort, Hatchback, 1,6 (AAL,ABL)	10.98-7.00	52-201	629,-

	Årsmodell	Art.	Pris
Escort, St.vogn, 1,6 (ANL)	99-7.00	52-201	629,-
Escort, Hatchback, 1,6, 1,8 (GAL,AAL,ABL)	1.95-2.99	52-201	629,-
Escort, St.vogn, 1,6 (GAL,ANL)	1.95-2.99	52-201	629,-
Escort, St.vogn, 1,8 (GFJ)	1.95-2.99	52-201	629,-
Fiesta, 1,1, 1,3, 1,4, (8 mm tilkobling)	3.89-12.95	52-200	459,-
Fiesta, Hatchback, 1,1, 1,3, 1,4, 1,6 16V (GFJ)	3.89-12.95	52-201	629,-
Fiesta, Hatchback, 1,25 16V, 1,3, 1,4 16V (JA, JB)	8.95-1.02	52-201	629,-
Focus, Hatchback, 16 Valve 1,4, 1,8, 2,0 (DAW,DBW)	10.98-11.04	52-201	629,-
Focus, Sedan, 16 Valve 1,4, 1,8, 2,0 (DFW)	2.99-11.04	52-201	629,-
Focus, St.vogn, 16 Valve 1,4, 1,8, 2,0 (DNW)	2.99-11.04	52-201	629,-
Ka, Hatchback, 1,3 16V (RB)	9.96-10.02	52-201	629,-
Mondeo, 1,6, 1,8, 2,0, (8 mm tilkobling)	2.93-8.96	52-200	459,-
Mondeo, Hatchback/Sedan, 16 Valve 1,6, 1,8, 2,0, 2,5 24V (GBP)	2.93-8.96	52-201	629,-
Mondeo, St.vogn, 16 Valve 1,6, 1,8, 2,0, 2,5 24V (BNP)	4.93-8.96	52-201	629,-
Mondeo, Hatchback, 16 Valve 1,6, 1,8, 2,0, 2,5 24V (BAP)	9.96-11.00	52-201	629,-
Mondeo, Sedan, 16 Valve 1,6, 1,8, 2,0, 2,5 24V (BFP)	9.96-11.00	52-201	629,-
Mondeo, St.vogn, 16 Valve 1,6, 1,8, 2,0, 2,5 24V (BNP)	4.93-8.96	52-201	629,-
Puma, 1,4 16V, 1,7 16V, (EC)	3.97-10.00	52-201	629,-
Scorpio, Sedan, 2,0, 2,9 (GFR,GGR)	10.94-8.98	52-201	629,-
Sierra, 1,6, (8 mm tilkobling)	10.89-2.93	52-200	459,-
HONDA			
Accord, Sedan, 2,2 16V (CB3,CB7)	1.90-3.93	52-201	629,-
Accord, St.vogn, 2,2 16V (CB8,CC)	1.91-12.93	52-201	629,-
Accord, St.vogn, 2,2 ES (CE,CE1)	9.93-2.98	52-201	629,-
Accord, Coupe, 2,2 ES (CD7,CD9)	9.93-2.98	52-201	629,-
Civic, Sedan, 1,5 16V, 1,6 16V (EG,EH)	10.91-11.95	52-201	629,-
Civic, Coupe, 1,6 16V (EJ)	1.94-3.96	52-201	629,-
Civic, Hatchback, 1,5 16V, 1,6 16V (EG)	10.91-11.95	52-201	629,-
CR-V, 2,0 16V, (RD)	10.95-2.02	52-201	629,-
HYUNDAI			
Accent, Hatchback/Sedan, 1,5 12V, 1,5 16V (X-3)	10.94-1.00	52-201	629,-
Coupe, Coupe, 2,0 16V (RD)	12.96-4.02	52-201	629,-
Elantra, Sedan, 1,6 16V, 1,8 16V (J-1)	10.90-11.95	52-201	629,-
Sonata, Sedan, 2,0 16V, 3,0 V6 (Y-3)	5.93-6.98	52-201	629,-
MAZDA			
323/323F/323S, Hatchback/Sedan, 1,6 16V, 1,8 16V (BG)	3.91-10.94	52-201	629,-
626 1,8i, 2,0i	8.91-4.97	52-201	629,-
MPV, 3,0 V6, (LV)	3.95-9.99	52-201	629,-
MX-3, Coupe, 1,6, (EC)	7.91-	52-201	629,-
MX-5, Cab, 1,6, 1,8 (NA,NB)	5.90-10.05	52-201	629,-
MX-6, Coupe, 2,0, 2,5 (GE6)	2.92-	52-201	629,-
MITSUBISHI			
Colt/Colt GTI, Hatchback, 1,3 12V, 1,6 16V, 1,8 16V (CAA)4.92-4.96	52-201	629,-	
Galant, Hatchback/Sedan, 2,0 (E5A,E7A,E8A)	11.92-8.96	52-201	629,-
Lancer, Sedan, 1,3 (CB/DA)	6.92-	52-201	629,-
Pajero, 3,0 V6, (V2W,V4W)	12.90-5.97	52-201	629,-
NISSAN			
Maxima, Sedan, 2,0, 2,5 V6, 3,0 V6 (A32)	2.95-8.00	52-201	629,-
Pickup, 2,4 12V, (D21)	4.92-2.98	52-201	629,-
OPEL			
Ascona, Sedan, 1,6 (81, 86, 87, 88)	6.86-8.88	52-210	459,-
Ascona, Hatchback, 1,6 (84, 89)	6.86-8.88	52-210	459,-
Astra F, Sedan, 1,4, 1,6, 1,8 (56, 57)	9.91-9.98	52-210	459,-
Astra F Classic, Sedan/Hatchback/St.vogn, 1,4, 1,6	1.98-8.02	52-210	459,-
Astra F, Hatchback/St.vogn, 1,4, 1,6, 1,8 (53, 54, 58, 59)	9.91-1.98	52-210	459,-
Astra G, 1,6 (F35, F48, F69)	1.99-9.00	52-210	459,-
Combo, varebil, 1,2, 1,4 (71)	7.94-10.01	52-210	459,-
Corsa A, Hatchback, 1,2, 1,4 (93, 94, 98, 99)	9.89-3.93	52-210	459,-
Corsa A, Hatchback, 1,3 (93, 94, 98, 99)	9.86-9.90	52-210	459,-
Corsa A, Hatchback, 1,6 GSI (93, 94, 98, 99)	8.88-9.92	52-210	459,-
Corsa A, Sedan, 1,2, 1,4 (91, 92, 96, 97)	9.89-3.93	52-210	459,-
Corsa B, Hatchback, 1,2, 1,4 (73, 78, 79, F35)	3.93-9.00	52-210	459,-
Kadett E, Sedan, 1,6 (39, 48)	9.86-9.91	52-210	459,-
Kadett E St.vogn, varebil, 1,6 (38, 48)	8.91-7.94	52-210	459,-
Kadett E, Hatchback, 1,6 (33, 34, 43, 44)	9.86-8.91	52-210	459,-
Kadett E, St.vogn, 1,6 (35, 36, 45, 46)	9.86-8.91	52-210	459,-
Kadett E, varebil, 1,6 (37, 47)	8.89-9.93	52-210	459,-
Vectra A, Sedan, 1,6 (86, 87)	9.88-11.95	52-210	459,-
Vectra A, Sedan/Hatchback, 1,8 (86, 87)	3.90-11.95	52-210	459,-
Vectra A, Hatchback, 1,6 (88, 89)	9.93-11.95	52-210	459,-
Vectra B 1,6, (31, 36, 38)	10.95-6.00	52-210	459,-
PEUGEOT			
106, 1,0, 1,1, 1,4, 1,6, (8 mm tilkobling)	9.91-4.96	52-200	459,-
RENAULT			
Clio, 1,2, (8 mm tilkobling)	5.90-9.98	52-200	459,-
Clio, 1,4, 1,8 (8 mm tilkobling)	1.91-9.98	52-200	459,-
Espace, 2,0, 2,8 V6, (J636)	1.91-10.96	52-203	729,-
Espace, 2,2, (J/S637)	1.91-10.96	52-203	729,-
Laguna, 1,8, 2,0, (8 mm tilkobling)	11.93-1.01	52-200	459,-

SAAB	Årsmoell	Art.	Pris
900 i, 2,0 16V, (Bosch)	1.86-12.93	52-203	729,-
900 i, 2,0 T 16V, (Bosch)	2.84-6.94	52-203	729,-
900, 8 mm tilkobling (Walbro system)	1.86-12.93	52-200	459,-
9000, 8 mm tilkobling (Walbro system)	6.90-98	52-200	459,-
9000, 2,0 16V, (Bosch)	12.85-12.88	52-203	729,-
9000, 2,0 T 16V, (Bosch)	9.84-12.91	52-203	729,-
SEAT			
Toledo, 2,0, 2,0 16V	5.91-3.99	52-206	629,-
SUBARU			
Impreza, Sedan, 1,6 (GC)	8.92-12.00	52-201	629,-
Impreza, Sedan, 1,8 (GC)	8.92-12.00	52-201	629,-
Impreza, Coupe, 1,6 (GFC)	12.96-12.00	52-201	629,-
Impreza, St.vogn, 1,6, 1,8 (GF)	8.92-12.00	52-201	629,-
Legacy 1800, Sedan, (BC)	1.89-12.93	52-201	629,-
Legacy 2000, Sedan, (BC)	8.91-7.94	52-201	629,-
Legacy 1800, St.vogn, (BJF)	1.89-7.94	52-201	629,-
Legacy 2000, St.vogn, (BJF)	9.91-7.94	52-201	629,-
Legacy, Sedan/St.vogn, 2,2 (BD,BG)	6.96-3.99	52-201	629,-
Legacy, Sedan/St.vogn, 2,5 (BD,BG)	6.96-3.99	52-201	629,-

VOLKSWAGEN	Årsmoell	Art.	Pris
Corado, 1,8 G60	9.88-9.93	52-206	629,-
Golf II, 1,3 Cat, 1,8 GTI Cat, (19E,1G1)	6.86-12.92	52-206	629,-
Golf II, 1,8 Syncro, 1,8 G60, (19E,1G1)	8.88-7.91	52-206	629,-
Golf II, 1,8 GTI, (19E,1G1)	8.83-10.91	52-206	629,-
Jetta II, 1,3 Cat, 1,8 Cat, 1,8 Syncro, (19E,1G2)	6.87-12.91	52-206	629,-
Jetta II, 1,8, (19E,1G2)	1.84-10.91	52-206	629,-
LT 28-35, 2,4, (281-363)	3.94-6.96	52-206	629,-
LT 40-45, 2,4, (293-909)	3.94-6.96	52-206	629,-
VOLVO			
200-serien, 200 F, 230F	8.86-7.93	52-204	729,-
300-serien, B19 E	8.82-7.84	52-203	729,-
300-serien, B200 E	8.84-7.89	52-203	729,-
400-serien, 8 mm tilkobling	8.88-7.96	52-200	459,-
700-serien, 200E, 230E, B200ET, B230ET	8.84-8.88	52-202	729,-
700-serien, B23 ET, B23FT	8.82-7.84	52-203	729,-
700-serien, B200 FT, B230FT	8.84-7.92	52-203	729,-
700-serien, 200 F, 230F	9.85-12.89	52-204	729,-
700-serien, 234 F	8.88-7.91	52-204	729,-
900-serien, 200 F, 230F	9.90-7.94	52-204	729,-
900-serien, 234 F	8.90-12.94	52-204	729,-
900-serien, B230FT, (Merket 025)	8.90-10.98	52-203	729,-



Drivstoffpumpe med armatur

Komplett med giver.

1. SAAB 9-3, årsmoell: 98-02	52-240	999,-
1. SAAB 9-5, årsmoell: 98-04.10. Ikke diesel	52-241	1049,-
2. VOLVO 850, S/V70, V70XC	52-244	1049,-
3. VOLVO S/V40	52-245	1049,-
Uten sensor.		
4. VOLVO 850, C70, S/V70, V70XC	52-243	949,-

Elektrisk drivstoffpumpe

Universal. Vibrasjonsdempende festering, festeskruer, lednings- og rørtilkoblinger medfølger. 12 V. For bensin-/dieselmotorer. Ikke for motorer med innsprøyting.

Sugepumpe for mont. i motorrommet.

5. Maks. kap. 120 l/h. Maks. trykk 0,3 bar	52-3230	349,-
6. Maks. kap. 120 l/h. Maks. trykk 0,40 bar	52-3231	359,-

Trykkpumpe for mont. i nærheten av tanken.

7. Maks. kap. 130 l/h. Maks. trykk 0,38 bar	52-3232	259,-
8. Maks. kap. 130 l/h. Maks. trykk 0,56 bar	52-3233	259,-



Drivstoffpumpe

Høyttelspumpe av 040-type med mye høyere trykk og kapasitet enn standardpumper. Monteres i tanken. Arbeidstrykk: maks. 7 bar. Kapasitet: 160 l/h ved 3 bar, 135 l/h ved 5 bar. 52-252 629,-



Tilkobling for drivstoffpumpe med armatur

Inneholder en tilkobling for trykk og en for retur. Passer til SAAB 900 90-98, 9-3 98-02, 9-5 98-10, 9000 90-98. 52-242 99,90



Gangjern til tanklokk

Komplett med fjær og klips. Passer til S60 2001-2008, V70N 2000-2008, S80 1999-2006, XC70 2001-2007, XC90 2003-2008. 52-990 69,90



Drivstoffpumpe

Høyttelspumpe av 044-type med mye høyere trykk og kapasitet enn standardpumper. Monteres utenfor tanken. Arbeidstrykk: 6 bar. Kapasitet: 220 l/h. 52-250 499,-



Drivstoffpumpe

Høyttelspumpe av GSS342-type med høyere trykk og kapasitet enn standardpumper. Monteres i tanken. Arbeidstrykk: 3 bar. Kapasitet: 220 l/h. 52-260 499,-



Monteringssett for drivstoffpumpe

Passer drivstoffpumpe 52-250. Innhold: adapter, forelengerør, nippel, mutter og skiver. 52-251 169,-



Feilkodeleser

For Audi, VW, Skoda og Seat, samt vanlig OBD-II-diagnose for øvrige bilmerker. Henter og nullstiller feilkoder fra over 130 moduler i VAG-biler, inkludert ABS, airbag, radio, AC med mer. Øvrige funksjoner: Slukker servicelyset, aktiverer EPB ved bremseskift, kalibrerer gasspotensiometeret. Språk: Engelsk, alle nordiske språk, finsk med flere. Standard: OBD-II/EOBD.15-1305 **499,-**

Feilkodeleser OBD-II/EOBD+CAN

Rask feilkodeleser med innebygd feilkodebibliotek for både generiske og produsentspesifikke feilkoder. Slukker varselampene, sletter feilkoder og tilbakestiller sensorer. Øvrige funksjoner: Freeze Frame Data, I/M Readiness, Live Data, VIN-koder. Standard: OBD-II/EOBD+CAN.15-1300 **299,-**



Feilkodeleser med fargeskjerm

Med stor fargeskjerm og hurtigst for rask kontroll av feilkoder, live data og systemstatus (I/M Readiness). Henter generiske og produsentspesifikke feilkoder. Slukker varselampene, sletter feilkoder og tilbakestiller sensorer. Språk: Engelsk. Kompatibel med de fleste kjøretøy fra 1996 i USA og fra 2000 i EU. Standard: OBD-II/EOBD+CAN.15-1310 **449,-**



Digitalt multimeter, bil

Multimeter som er spesialutviklet for bilreparatører. Måler turtall 600–12 000 rpm firetakt og 300–6000 rpm totakt, kamvinkel 4–8 sylindere, likespenning 0–600 V og likestrøm 0–10 A, vekselspanning 0–600 V, vekselstrøm 0–20 A, motstand, kapasitans, frekvens, kontinuitet, temperatur, diodetest og driftssyklus. Utfellbar benkstativ.15-292 **599,-**



Feilkodeleser PRO

Denne avanserte feilkodeleseren er enkel i bruk og viser feilkodene i klartekst på det store, bakgrunnsbelyste displayet. Leser og slukker feilkoder på alle VW/AUDI/SKODA/SEAT-modeller og leser motorkoder for de fleste biler som er nyere enn 1996-modeller, og som er kompatible med OBDII. Leser bl.a. Live Data, TPS, ABS, Airbag, EPB. Feilkodene presenteres i klartekst, og menyene er tilgjengelige på engelsk og de nordiske språkene. Leveres med praktisk oppbevaringsveske.15-1367 **999,-**



Feilkodeleser VOLVO

Kan lese feil i alle Volvo-systemer, for eksempel motor, stereo, dieselvarmer osv. Kan også lese generiske feilkoder for OBDII og EOBD, samt nullstille serviceindikatoren i Volvo. Feilkodene presenteres i klartekst, og menyene er tilgjengelige på engelsk og de nordiske språkene. Bakgrunnsbelyst display. Leser produsentspesifikke feilkoder for Volvo 2001–2008 samt motorkoder for Volvo 2009–2014 (se hjemmesiden vår for spesifikke modeller).15-1369 **999,-**



Inspeksjonskamera med opptaksfunksjon

For inspeksjon på mørke steder, fuktige steder og steder det er vanskelig å komme til. Håndenhet med 2,7" LCD-fargeskjerm, 320 x 240 piksler. Oppløsning: 0,3 megapiksler (640 x 480). Rotasjon: 360°. Linse: Ø 8,2 mm. Kabel: 1 m, fleksibel. Vinkel: 60°. Feltdybde: 60–100 mm. Batteri: Innebygd litium. Lyskilde: 6 stk. justerbare LED. Arbeidslys: 4 stk. LED. Kapslingsgrad kamerahode: IP67. Tilbehør som medfølger: 8 GB SD-kort, USB-ladekabel, krok, magnet og speil.15-346 **1199,-**

Inspeksjonskamera, USB

Kobles til USB-port og viser bildet rett i datamaskinen i HD-kvalitet. Perfekt for inspeksjon av vanskelig tilgjengelige, trange, mørke og fuktige rom. Med mulighet for å ta stillbilder og å spille inn filmsekvenser. 5 m fleksibel kamerakabel og vanntett kamerahode med justerbar LED-belysning.15-343 **379,-**



NY

Diagnoseverktøy, til BMW

Avansert feilkodeleser til BMW, Mini og Rolls Royce. Leser og sletter alle feilkoder på modeller fra år 2000 som er kompatible med OBDII. Funksjoner: Live Data, TPS, ABS, Airbag, EPB med mer. Menyer kan vises på engelsk, svensk, norsk, finsk eller dansk. Leveres med praktisk oppbevaringsveske.15-1374 **999,-**



Kretstester

For strømmåling og identifisering av defekte strømkretser i kjøretøy. Tydelig LCD-display viser strømstyrken (A) i aktuell krets. Kobles til sikringsboksens flatsikringsuttak. For flatstiftsikring, midi.15-291 **139,-**



Infrarødt termometer

I lommeformat. Trådløs og berøringsfri måling av overflate-temperatur. Stort, tydelig display som viser temperatur i °C eller °F. Temperaturområde: -35 – +230 °C.15-245 **219,-**



Tenningsinnstillingslampe

Med lyssterk Xenonpære. For 12 V tenningsystemer. Deksl av plast.15-1355 **299,-**

379,-





Batteri- og dynamotester

Med lysdioder. Magnetfeste. Kabler med krokodilleklemme og testsonde. Kun for DC 12 V. 15-143 **99,90**



Tenningsprøver

Kontrollerer tenningsgnisten uten at tennpluggen må demonteres. Kobles mellom tennplugg og tennkabel. 15-142 **54,90**



Gnisttester

For kontroll av tenningsgnisten uten å måtte løse eller stikke hull i tennkabelen. 15-1372 **79,90**



Kabel søker

Identifiserer og sporer kabler uten å skade isolasjon. Finner enkelt kortslutninger og åpne kretser. Inneholder sender- og mottakerdel. For maks. 42 V DC. 15-236 **169,-**



Prøvelampe 3-48 V

Måleområde: 3-48 V. Med to LED lysdioder for spenning og polaritet. For bruk i motorkjøretøy. 15-669 **49,90**



Terminalverktøy, 12 stk.

Universalsett for sikker demontering av elektriske komponenter på mange vanlige bilmerker. Med merkeguide. 19-1519 **569,-**

599,-

EN 61010-1 CATIII 300V

EN 61010-1 CATII 600V

Best i test!

Målerresultatet er i topp og multimeteret har en veldig tydelig merking av uttakene. Praktisk båtåtgande, #3 2019 (SE)

Digitalt multimeter EM 61

Med 15 funksjoner inkludert innebygd spenningsdetektor. Måler lys, lyd, temperatur og luftfuktighet i tillegg til vanlige funksjoner for elektrisk så som spenning 0-600 V AC/DC, strøm 0-10 A AC/DC, frekvens, pulskvote, kapasitans, resistans og diode- og forbindelsestest. Leveres med veske, temperatursonde, batteri 9 V og testkabler. Mål: 17 x 8 x 5 cm. Vekt: 340 g. 17-338 **599,-**



Spenningsprøver 12-690 V AC/DC

Tester like- og vekselspenning 12-690 V med lysdioder. Funksjoner for spenningstest, enpolet fasetest, kontinuitetstest og faserekkefølgeindikering. Funksjonskontroll av spenningsprøveren og automatisk polaritetskontroll. Optisk og akustisk summer. Innebygd LED-lampe som belyser målepunktene. Plasthåndtak og 1,1 m kabel. Leveres med batterier. For tekniske spesifikasjoner, se www.biltema.no. 15-289 **289,-**



Spenningsprøver 6-24 V

For test av bilpærer, batterier, kabler m.m. Med stålspiss, krokodilleklemme og 0,8 m kabel. 15-129 **44,90**



Spenningsprøver, trådløs 3-28 V DC

For trygg detektering av spenning i kjøretøy, for eksempel styreenheter, sensorer og omformere med mer. Krever ikke jordingskabel. Kraftig lys- og lydsignal. Med V-formet adapter for trygg penetrering av kabler. Måleområde: 3-28 V DC. Batterier medfølger: 2 x LR1. 15-128 **99,90**



Storselger!

Digitalt multimeter

Kompakt multimeter som måler likestrøm 0-10 A, like- og vekselspenning 0-300 V, resistans og forbindelse (< 100 Ohm). Med spesiell testfunksjon for 1,5- og 9V-batterier. Mål: 140 x 65 x 45 mm. Vekt: 260 g. Batteri 9 V medfølger. 15-133 **99,90**



Tangamperemeter DCM 1000 P

Måler like- og vekselstrøm 0-1000 A, like- og vekselspenning 0-600 V, motstand, kapasitans, frekvens og temperatur. Funksjon for diode- og forbindelsestest. Automatisk valg av måleområde, og standby-funksjon. Tydelig LCD-display med bakgrunnsbelysning, låsing av måleverdi, registrering av maks/min-avlesninger for strøm og spenning, samt indikator for lav batterispenning. Stoffveske, testkabler, temperaturkabel og 9 V batteri medfølger. Tangåpning: ca. 30 mm. Mål: 230 x 80 x 50 mm. Vekt: 300 g. 15-288 **679,-**



Digitalt multimeter, bil

Multimeter som er spesialutviklet for bilreparatører. Måler turtall 600-12 000 rpm firetakt og 300-6000 rpm totakt, kamvinkel 4-8 sylindre, likespenning 0-600 V og likestrøm 0-10 A, vekselspenning 0-600 V, vekselstrøm 0-20 A, motstand, kapasitans, frekvens, kontinuitet, temperatur, diode-test og driftssyklus. Utfellbar benkstativ. 15-292 **599,-**

STARTMOTORER



Fra
1049,- /stk.



Verktøy og tilbehør
du trenger

10
year
GUARANTEE

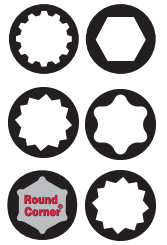
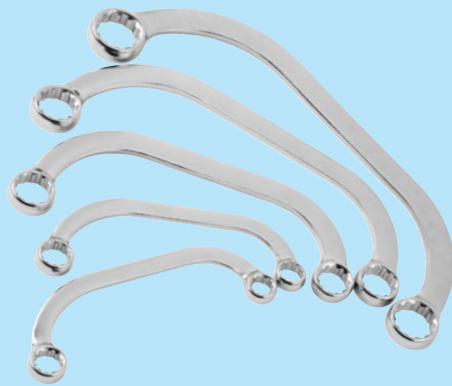

Startmotornøkler multi, 5 stk.

Av CrV-stål. Bøyde nøkler for å komme bedre til. Ringender med 12-kants spesi-
alfatning som passer bolt-/skruerhoder og muttere med mm, tommer og E-Torx.
Str.: 10 mm 3/8" E12 x 12 mm 15/32", 11 mm 7/16" E14 x 13 mm 1/2" E16, 14 mm
9/16" E18 x 17 mm 21/32", 16 mm 5/8" E20 x 18 mm 11/16" E22, 19 mm 3/4" E24 x
21 mm 13/16" E26. 19-1496 349,-

AUDI	Årsmodell	Art.	Pris
A2 1,4TDI	5.03-8.05	63-646	1449,-
A3 1,6i	7.96-7.98	63-636	1049,-
A3 1,8i	7.96-7.98	63-636	1049,-
A3 1,9TDI	9.99-5.03	63-646	1449,-
A4 1,6, 1,8T	8.98-6.04	63-638	1049,-
A4 2,0	12.00-6.04	63-638	1049,-
A6 1,8T	4.97-4.01	63-638	1049,-
A6 2,0	6.94-8.96	63-638	1049,-
BMW			
3 (E36) 316i, 318i, 320i, 323i	3.96-2.05	63-637	1049,-
3 (E46) 316i, 318i, 320i, 323i	4.98-2.05	63-637	1049,-
5 (E39) 520i, 523i, 525i, 528i	3.96-5.04	63-637	1049,-
5 (E34) 518i, 520i, 523i, 525i,			
528i, 530i	3.96-5.04	63-637	1049,-
Z3 (E36)	4.99-6.02	63-637	1049,-
Z4 (E85)	2.03-1.06	63-637	1049,-
FORD			
C-MAX 2,0	3.07-7.10	63-640	1149,-
Focus II 1,8	3.06-1.08	63-640	1149,-
Focus II 2,0	11.04-12.11	63-640	1149,-
Focus III 2,0 ST	7.12-	63-640	1149,-
Mondeo IV 2,0, 2,3	3.07-9.14	63-640	1149,-
Mondeo V 2,0 EcoBoost	9.14-12.16	63-640	1149,-
S-MAX 2,0, 2,3	5.06-12.14	63-640	1149,-
OPEL			
Ascona 1,8i	9.86-8.88	63-633	1049,-
Ascona 2,0i	9.86-8.88	63-633	1049,-
Astra 1,8i, 2,0i	92-94	63-633	1049,-
Astra G 2,2i 16V	9.00-6.04	63-639	1349,-
Astra H 1,9 CDTI	4.04-10.10	63-642	1449,-
Calibra 2,0i	6.90-3.97	63-633	1049,-
Frontera 2,0i	3.92-8.98	63-633	1049,-
Insignia 2,0 CDTI	7.08-	63-642	1449,-
Kadett 1,8i, 2,0i	87-91	63-633	1049,-
Omega 1,8	87-94	63-633	1049,-
Omega 1,8i	9.86-3.94	63-633	1049,-
Omega 2,0i	87-94	63-633	1049,-
Omega 2,0i	9.86-3.94	63-633	1049,-
Vectra C 1,9 CDTI	4.04-	63-642	1449,-
Vectra 2,0i (Bosch)	89-95	63-633	1049,-
Vectra 2,0T 16V, 2,2 16V	9.00-	63-639	1349,-
Zafira Tourer C 2,0 CDTI	10.11-	63-642	1449,-
RENAULT			
Laguna 2,0 16V	6.95-3.01	63-645	1049,-
SAAB			
900 2,0i, 2,3i	94-98	63-633	1049,-
9000 2,0i, 2,3i	94-98	63-633	1049,-
9-3 2,0i, 2,3i	98-9.02	63-633	1049,-
9-3 1,8t, 2,0T	9.02-2.15	63-639	1349,-
9-3 1,9 TiD, 1,9 TTiD	9.04-2.15	63-642	1449,-

Årsmodell	Art.	Pris
9-5 2,0i, 2,3i	9.97-8.00	63-633 1049,-
9-5 1,9 TiD, 1,9 TTiD,		
2,0 TiD, 2,0 TTiD	1.06-1.12	63-642 1449,-
SEAT		
Cordoba 1,6i, 1,8i	4.96-2.00	63-636 1049,-
Alhambra 1,9TDI	7.96-2.00	63-646 1449,-
Arosa 1,4TDI	9.00-6.04	63-646 1449,-
Ibiza 1,6i, 1,8i, 2,0i	93-99	63-636 1049,-
Toledo 1,6i, 1,8i, 2,0i	9.93-4.96	63-636 1049,-
Cordoba 1,4TDI, 1,9TDI	8.96-12.04	63-646 1449,-
Ibiza II, III 1,9TDI	10.02-12.04	63-646 1449,-
Leon 1,9TDI	12.99-9.12	63-646 1449,-
SKODA		
Fabia 1,4TDI, 1,9TDI	5.03-11.04	63-646 1449,-
Octavia 1,6i	9.96-9.04	63-636 1049,-
Octavia 1,8t		
Ch.Nr. - 1U-W-094503	9.96-12.10	63-636 1049,-
Octavia 1,9SDI, 1,9TDI	11.01-9.04	63-636 1049,-
Octavia 1,9TDI	9.04-12.10	63-646 1449,-
VW		
Bora 1,9TDI	10.98-5.05	63-646 1449,-
Caddy 1,6, 1,9D	96-9.00	63-636 1049,-
Golf II 1,6i	87-92	63-636 1049,-
Golf III 1,6i	95-97	63-636 1049,-
Golf III 1,8i, 2,0i, 2,0i GTI	92-97	63-636 1049,-
Golf IV 1,9TD	8.99-5.05	63-646 1449,-
Passat 1,8i	97-9.01	63-636 1049,-
Passat 1,6	10.96-10.03	63-638 1049,-
Passat 1,8T	6.98-11.00	63-638 1049,-
Passat 2,0	11.00-10.03	63-638 1049,-
Passat 1,9TD	4.94-8.96	63-646 1449,-
Polo 1,6i Classic	96-01	63-636 1049,-
Polo 1,6i Variant	96-01	63-636 1049,-
Polo 1,4TDI	10.99-11.04	63-646 1449,-
Polo 1,9TD	10.01-11.09	63-646 1449,-
Vento 1,4	11.91-12.97	63-636 1049,-
Vento 1,6	10.94-9.98	63-636 1049,-
Vento 1,8	11.91-9.98	63-636 1049,-
Vento 2,0	11.91-9.98	63-636 1049,-
Vento 1,9TD	7.94-9.98	63-646 1449,-
VOLVO		
100-, 200-, 300-ser, B18,		
B19, B20, B21, B23	67-7.93	63-631 1049,-
700-serien, B23, B200, B230	84-7.92	63-631 1049,-
900-serien, B200, B230	91-12.94	63-631 1049,-
850 2,0i, 2,3i, 2,5i	92-97	63-634 1049,-
C30 1,8, 2,0	10.06-7.10	63-640 1149,-
C30 2,4i, T5	10.06-12.12	63-641 1349,-
C30 D5	10.06-12.12	63-644 1449,-
S/V40 1,6, 1,8, 2,0	7.95-4.04	63-645 1049,-

Årsmodell	Art.	Pris
S/V40 2,0t	98-12.03	63-634 1049,-
S40 II 1,8	4.06-7.10	63-640 1149,-
S40 II 2,4, T5	1.04-12.10	63-641 1349,-
S60 I 2,0T, 2,4, 2,4T		
(ch.nr -599999) (9 tenner)	11.00-7.09	63-634 1049,-
S60 I 2,4, 2,4T (ch.nr -599999)		
(10 tenner)	11.00-4.10	63-641 1349,-
S60 I 2,5T (10 tenner)	1.07-4.10	63-641 1349,-
S60 I 2,4D T2 (ch.nr -61385)	1.07-4.10	63-643 1449,-
S60 I 2,4D T2 (ch.nr 61386-)	8.02-4.10	63-644 1449,-
S60 I 2,4D5 (ch.nr -61385)	1.07-4.10	63-643 1449,-
S60 I 2,4D5 (ch.nr 61386-)	1.07-4.10	63-644 1449,-
S60 II T3, T4, T5 (ch.nr -20112)	4.10-7.11	63-640 1149,-
V50 1,8	4.04-7.10	63-640 1149,-
V50 2,0	10.06-12.12	63-640 1149,-
V50 2,4, T5 (10 tenner)	1.07-12.10	63-641 1349,-
V60 T5	9.10-8.11	63-640 1149,-
C70 II 2,4, 2,4i, T5	3.06-10.09	63-641 1349,-
C70 II 2,4D, D5	3.06-6.13	63-644 1449,-
S70 2,0i, 2,3i, 2,5i	1.97-7.00	63-634 1049,-
V70 I, II 2,0i, 2,3i, 2,5i		
(ch.nr -616999)	1.97-7.07	63-634 1049,-
V70 II 2,4, 2,5T (10 tenner)	3.00-8.07	63-641 1349,-
V70 II 2,4T (10 tenner)	3.00-8.03	63-641 1349,-
V70 II 2,4D, 2,4D5 (-FC1/126989,		
-FC2/116322)	12.01-7.06	63-643 1449,-
V70 II 2,4D, 2,4D5 (FC1/1296990,		
FC2/116323-)	5.05-7.06	63-644 1449,-
V70 III 2,0, 2,0T	10.07-7.11	63-640 1149,-
V70 III 2,5T (10 tenner)	8.07-12.09	63-641 1349,-
V70 III T5	8.10-7.14	63-640 1149,-
V70 III D3, D4, D5	10.07-12.15	63-644 1449,-
S80 I 2,0i T5, 2,0t, 2,4i	99-7.06	63-634 1049,-
S80 I 2,4D, 2,4D5, 2,5TDI	1.99-7.06	63-643 1449,-
S80 II 2,0	1.08-7.12	63-640 1149,-
S80 II 2,5T (10 tenner)	1.10-	63-641 1349,-
S80 II T4, T5	10.10-	63-640 1149,-
S80 II 2,4D, D3, D4, D5	3.06-	63-644 1449,-
XC60 T5	9.10-7.14	63-640 1149,-
XC60 2,4D, D3, D4, D5	5.08-	63-644 1449,-
XC70 I 2,4T (9 tenner)	11.97-3.00	63-634 1049,-
XC70 I 2,4T (10 tenner)	3.00-9.02	63-641 1349,-
XC70 I 2,5T (9 tenner)	9.02-7.07	63-634 1049,-
XC70 I 2,4D5 (ch.nr -38343)	9.02-7.06	63-643 1449,-
XC70 I 2,4D5 (ch.nr 38344-)	9.02-7.06	63-644 1449,-
XC70 II 2,4D, D3, D5	8.07-12.15	63-644 1449,-
XC90 I 2,5T (9 tenner)	10.02-10.12	63-634 1049,-
XC90 I 2,5T (10 tenner)	10.02-12.06	63-641 1349,-
XC90 I D3, D5	10.02-	63-644 1449,-
XC90 I D5 (ch.nr -38343)	10.02-	63-643 1449,-



Fra **1049,-** /stk.

Verktøy og tilbehør du trenger

Best i test!

Målerresultatet er i topp og multimeteret har en veldig tydelig merking av uttakene. Praktisk båtågende, #3 2019 (SE)



Digitalt multimeter EM 61

Med 15 funksjoner inkludert innebygd spenningsdetektor. Måler lys, lyd, temperatur og luftfuktighet i tillegg til vanlige funksjoner for elektrisk så som spenning 0–600 V AC/DC, strøm 0–10 A AC/DC, frekvens, pulskvot, kapasitans, resistans og diode- og forbindelsestest. Leveres med veske, temperatursonde, batteri 9 V og testkabler. Mål: 17 x 8 x 5 cm. Vekt: 340 g.

..... 17-338 599,-

AUDI	Årsmodell	Art.	Pris
A1 1,6TDI, 2,0TDI	3.11–	63-658	1999,-
A3	5.03–3.13	63-658	1999,-
A4	1.95–11.00	63-619	1599,-
A4 Avant	2.96–9.01	63-619	1599,-
A4	11.04–6.08	63-658	1999,-
A6	12.97–1.05	63-619	1599,-
TT	8.06–6.14	63-658	1999,-
BMW			
3 (E46)	4.98–2.05	63-653	1999,-
5 (E39)	4.99–4.04	63-653	1999,-
Z3 (E39)	9.00–9.02	63-653	1999,-
FORD			
C-Max 1,6 TDCi, 2,0 TDCi	2.07–9.10	63-655	2299,-
Focus II 1,6 TDCi, 2,0 TDCi	11.04–9.12	63-655	2299,-
Kuga I 2,0 TDCi	3.08–11.12	63-655	2299,-
MAZDA			
3 1,6 DI	6.04–6.09	63-655	2299,-
RENAULT			
Laguna 2,0 16V	6.95–3.01	63-626	1599,-
SAAB			
9-3 (YS3D) (140A)	2.98–8.00	63-654	1899,-
9-3 (YS3F)	9.02–	63-623	2099,-
9-3 (YS3F) 1,9TiD, 1,9TTiD (130A)	9.04–02.15	63-657	2099,-
9-5 (YS3E) (140A)	9.01–12.09	63-654	1899,-
9-5 (YS3E) 1,9TiD (130A)	1.06–9.12	63-657	2099,-
SEAT			
Altea	3.04–	63-658	1999,-
Cordoba	8.96–6.99	63-617	1299,-
Exeo	12.08–	63-658	1999,-
Ibiza II 1,0	9.96–8.99	63-617	1299,-
Ibiza II 1,4 1,6 1,8	3.93–8.99	63-617	1299,-
Ibiza V	5.09–	63-658	1999,-
Leon	9.05–12.12	63-658	1999,-
Toledo III	10.04–5.09	63-658	1999,-
SKODA			
Fabia	3.10–12.14	63-658	1999,-
Octavia	6.04–5.13	63-658	1999,-
Roomster	3.10–	63-658	1999,-
Superb	7.08–5.15	63-658	1999,-
Yeti	5.09–	63-658	1999,-
TOYOTA			
Avensis 1,6, 1,8	10.00–1.03	63-613	1699,-
Carina E 1,6 1,8	12.94–9.97	63-620	1249,-
Corolla 1,6 1,8	4.97–2.00	63-620	1249,-
Corolla 1,6, 1,8	2.00–4.07	63-613	1699,-
VOLKSWAGEN			
Beetle	10.11–	63-658	1999,-
Caddy III	6.05–5.15	63-658	1999,-
Eos	3.06–	63-658	1999,-
Golf III	11.91–8.97	63-617	1299,-
Golf III Variant	7.93–4.99	63-617	1299,-
Golf V	10.03–10.08	63-658	1999,-
Golf VI	10.08–5.13	63-658	1999,-
Jetta III	8.05–10.10	63-658	1999,-
Jetta IV	10.10–	63-658	1999,-
Passat (3A2, 3A5)	8.90–5.97	63-617	1299,-
Passat (3B2, 3B5)	10.96–11.00	63-619	1599,-

Årsmodell	Art.	Pris
Passat (3B3, 3B6)	63-619	1599,-
Passat (357, 362, 365, 3C2, 3C5)	63-658	1999,-
Polo	63-617	1299,-
Polo (6R, 6C)	63-658	1999,-
Scirocco	63-658	1999,-
Sharan	63-658	1999,-
Tiguan 2,0TDI	63-658	1999,-
Touran	63-658	1999,-
Transporter V 1,9TDI	63-658	1999,-
Vento	63-617	1299,-
VOLVO		
240	63-622	1049,-
340	63-622	1049,-
360	63-622	1049,-
740	63-622	1049,-
850	63-626	1599,-
940	63-627	1599,-
960	63-627	1599,-
960 2,9	63-626	1599,-
C30 2,0D	63-655	2299,-
S/V40	63-626	1599,-
S40 II 2,0D	63-655	2299,-
V50 1,6D, 2,0D	63-655	2299,-
S60 (120A)	63-624	1699,-
S60 (160A)	63-656	2299,-
S60 (160A)	63-659	2599,-
S/V70	63-626	1599,-
C70	63-626	1599,-
C70 II 2,0D	63-655	2299,-
S80 2,0T (160A)	63-656	2299,-
S80 2,0T (160A)	63-659	2599,-
S80 2,4 (120A)	63-624	1699,-
S80 2,4 (160A)	63-656	2299,-
S80 2,4 (160A)	63-659	2599,-
S80 2,5T (120A)	63-624	1699,-
S80 2,5T (160A)	63-656	2299,-
S80 2,5T (160A)	63-659	2599,-
S80 2,4D (160A)	63-656	2299,-
V70 II 2,0T (160A)	63-656	2299,-
V70 II 2,3T5, 2,4 (120A)	63-624	1699,-
V70 II 2,4 (160A)	63-656	2299,-
V70 II 2,4 (160A)	63-659	2599,-
V70 II 2,4T (120A)	63-624	1699,-
V70 II 2,4T (160A)	63-656	2299,-
V70 II 2,4T (160A)	63-659	2599,-
V70 II 2,5T (120A)	63-624	1699,-
V70 II 2,5T (160A)	63-656	2299,-
V70 II 2,5T (160A)	63-659	2599,-
V70 II 2,4D (160A)	63-656	2299,-
V70 II 2,4D (160A)	63-659	2599,-
XC70 2,4T (120A)	63-624	1699,-
XC70 2,5T (120A)	63-624	1699,-
XC70 2,5T (160A)	63-659	2599,-
XC70 2,4D5 (160A)	63-659	2599,-
XC90 2,5T (160A)	63-659	2599,-
XC90 D3, D5 (160A)	63-659	2599,-

DYNAMOER



Dynamo 24 V, 55 A

Av Bosch-type, universal.....**63-615** **1499,-**



Reimskive til generator

Passer blant annet til generator 63-614. Av stål Q235, med 6 ribber. Ytre diameter: 52,5 mm. Indre diameter: 15 mm. Totale mål: 36,3 x 59 mm.**63-604** **115,-**



Laderelé Kontrollerer alltid at feilen i ladesystemet skyldes ladereleet før det skiftes ut. Det nye ladereleet kan skades av andre feil i ladesystemet. Brukt ladereleet kjøpes ikke tilbake.

12 V. Passer Bosch-nr:

1197311021, 1197311011, 1197311012, 2197311021	63-311005	129,-
1197311023, 1197311009, 2197311023, 1197311028	63-311009	129,-
1197311212, 1197311228, 1197311223	63-701	179,-

12 V.

Passer Audi og VW. OEM: 028 903 803D
..... **63-702** **179,-**
Passer Audi, BMW, Citroen, Mercedes, Opel og VW.
OEM: 028 903 803F, 078 903 803A, 1 437 340, 12 31 1 437 340,
5761.87, 002 154 91 06, 12 04 272.... **63-703** **219,-**
Passer Volvo. OEM: 8637851 **63-704** **319,-**
Passer Volvo OEM: 9168496, 91289827,
samt generator 63-626..... **63-705** **319,-**
Passer Audi, VW Bosch type OEM: 06F903803, samt genera-
tor 63-619..... **63-706** **319,-**
Passer BMW OEM: 7501752,
samt generator 63-653..... **63-707** **319,-**
Passer Toyota OEM: 2770035040,
samt generator 63-620..... **63-708** **219,-**

24 V. Passer Bosch-nr:

1197311300, 1197311301, 1197311306, 1197311307, 1197311308	63-700	149,-
---	---------------	--------------



Dynamoer 12 V Universal

Bosch-type 12 V 65 A Universal.....	63-630	1049,-
Bosch-type 12 V 80 A	63-629	1049,-
Bosch-type 12 V 100 A	63-628	1049,-

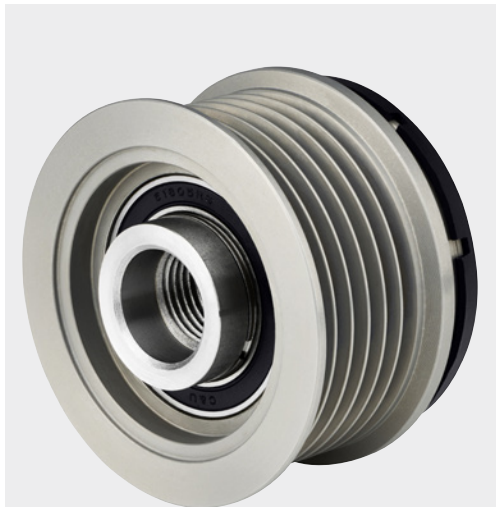

Frihjulskobling til generator

Tilsvarende Oe-nr. 30667878, 30737517, 8676497. Med 6 ribber. Utvendig diameter: 55,6 mm. Indre diameter: 17 mm. Totale mål: 61 x 37,8 mm. Gjengemål: M16 x 1,5. Rotasjon: Mot urviseren.....**63-6040** **419,-**



Generator

I kompakt format, for trange steder. Diameter: 100 mm. Reimskive, diameter: 69 mm. 12 V 60 A.
Universal, krom.....**63-606** **1049,-**
Universal.....**63-614** **949,-**



Tenningsbryter

Passer flere VW, Audi, Skoda og Seat. Tilsvarende OEM-num-
mer 4B0905849.....**43-090** **115,-**



Spesialpipesett for dynamo

Spesialpipesett for demontering av dynamoer og reimskiver (av frihjulstype) av fabrikat Bosch, Marelli og Valeo. For de fleste typer kjøretøy.....**19-1385** **569,-**

Fra **299,-** /stk.



Høykvalitets kamremsett fra Optibelt!



Verktøy og tilbehør du trenger



Kamremverktøy

For låsing av kamaksel/veivaksel på Citroëns og Peugeots HPI-/TDI-motorer.....19-1558 **669,-**

AUDI	Årsmoell	Motor	Motorkode	Optibelt-ref.	Art.	Pris
A2	9.03-8.05	1,4TDI 6V	ATL, BHC	KT 1237	63-339	1449,-
A2	2.00-8.05	1,4, 1,6 FSI		KT 1209	63-363	1799,-
A2	2.00-8.05	1,4TDI	Ch.nr -8Z-2-017000	KT 1236	63-366	1899,-
A3	9.96-5.03	1,6	AEH, AKL, APF	KT 1133	63-324	829,-
A3	8.00-5.03	1,9TDI	ATD Mot.Nr. -165000	KT 1236	63-366	1899,-
A3	9.00-5.03	1,9TDI 8V	ATD Mot.Nr. 165000-	KT 1237	63-339	1449,-
A3	9.00-5.03	1,9TDI 8V	ASZ Mot.Nr. 115001-	KT 1237	63-339	1449,-
A3	5.03-6.08	2,0FSI	BMB	KT 1375	63-388	1999,-
A3	5.03-6.08	2,0FSI	BLR, BLX, BLY, BVZ	KT 1432	63-389	1999,-
A3	9.04-3.13	2,0TFSI	AXX, BPY, BWA	KT 1432	63-389	1999,-
A3	5.03-1.07	2,0TDI	AZV, BKD	KT 1403	63-373	1899,-
A3	5.03-8.12	2,0TDI	CBAA, CBAB, CBBB, CFFA, CFFB, CFGB	KT 1420	63-384	2299,-
A4	01-12.04	1,6	ALZ	KT 1133	63-324	829,-
A4	1.95-9.01	1,8T	AWT (Ch.nr. 8D-1-042385-)	KT 1232 (2)	63-387	1249,-
A4	11.00-7.02	1,8T	AWT (Ch.nr. 8D-1-042385-)	KT 1233 (3)	63-365	1649,-
A4	11.00-6.08	1,8T	AVJ, BFB, BEX, ALT	KT 1232 (2)	63-387	1249,-
A4	11.00-7.02	1,8T	AVJ, BFB, BEX, ALT	KT 1233 (3)	63-365	1649,-
A4	3.00-12.04	1,9TDI	Ch.nr -8E-2-297100	KT 1236	63-366	1899,-
A4	4.01-12.04	1,9TDI 8V	AVF Ch.nr. 8E-2-297101-	KT 1237	63-339	1449,-
A4	4.01-5.04	1,9TDI 8V	AVB Ch.nr. 8E-2-297101-	KT 1237	63-339	1449,-
A4	6.04-12.04	1,9TDI 8V	BKE Ch.nr. 8E-2-297101-	KT 1237	63-339	1449,-
A4	11.00-6.08	2,0		KT 1232 (2)	63-387	1249,-
A4	11.00-6.08	2,0		KT 1233 (3)	63-365	1649,-
A4	7.02-12.04	2,0FSI	AWA (Ch.nr. -8E-4-400000)	KT 1375	63-388	1999,-
A4	7.04-12.04	2,0FSI	AWA (Ch.nr. 8E-4-400001-)	KT 1432	63-389	1999,-
A4	11.04-6.08	2,0TFSI	BGB, BPJ, BUL, BWE, BYK	KT 1432	63-389	1999,-
A4	11.04-6.08	2,0TDI	BLB, BRE, BNA, BRF	KT 1403	63-373	1899,-
A4	11.07-12.15	2,0TDI	CAGA, CAGB, CAGC, CAHA, CAHB	KT 1420	63-384	2299,-
A5	8.08-3.12	2,0TDI	CAHA, CAHB	KT 1420	63-384	2299,-
A6	1.02-1.05	1,8T	AWT	KT 1232 (2)	63-387	1249,-
A6	1.02-1.05	1,8T	AWT	KT 1233 (3)	63-365	1649,-
A6	8.01-1.05	1,9TDI	AVF, AWX Ch.nr -4B-2-120000	KT 1236	63-366	1899,-
A6	6.01-7.04	1,9TDI 8V	AVF, AWX Ch.nr. 4B-2-120001-	KT 1237	63-339	1449,-
A6	6.05-8.11	2,0TFSI	BPJ, BWE, BYK	KT 1432	63-389	1999,-
A6	7.04-8.11	2,0TDI	BLB, BRE, BNA, BRF	KT 1403	63-373	1899,-
A6	7.04-8.11	2,0TDI	CAGA, CAGB, CAHA, CAHB	KT 1420	63-384	2299,-
TT	8.06-6.10	2,0TFSI	BPY, BWA	KT 1432	63-389	1999,-
TT	6.08-6.14	2,0TDI	CBBB, CFGB	KT 1420	63-384	2299,-
CITROEN						
Berlingo	4.08-	1,6		KT 1332	63-370	1149,-
Berlingo	10.00-	1,6 16V	MFNFU Mot.Nr. 1806405-	KT 1332	63-370	1149,-
Berlingo	7.05-	1,6 HDI	9HS, 9HT, 9HW, 9HX, 9HZ, DV6B	KT 1390	63-383	1149,-
Berlingo	12.99-12.11	2,0 HDI 90	MFRHY, MBRHY, MCRHY Org.Nr. -08735	KT 1327	63-369	899,-
C1	6.05-9.14	1,4 HDi	8HT	KT 1328	63-380	1199,-
C2	9.03-	1,4i		KT 1370	63-372	669,-
C2	9.03-	1,4 HDi	8HX, 8HZ	KT 1328	63-380	1199,-
C2	9.03-	1,6		KT 1332	63-370	1149,-
C2	9.05-	1,6 HDI	9HZ	KT 1390	63-383	1149,-
C3	2.02-	1,4i		KT 1370	63-372	669,-
C3	2.02-	1,4 HDi	8HX	KT 1328	63-380	1199,-
C3	2.02-	1,6 16V	Mot.Nr. 1806405-	KT 1332	63-370	1149,-
C3	9.05-	1,6 HDI	9HX, 9HZ	KT 1390	63-383	1149,-
C4	11.04-7.11	1,6 16V		KT 1332	63-370	1149,-
C4	11.04-7.11	1,6 HDI	9HX, 9HY, 9HZ	KT 1390	63-383	1149,-
C4	11.04-12.10	2,0 HDi	RHJ, RHR	KT 1428	63-377	1149,-

KAMREMSETT

	Årsmmodell	Motor	Motorkode	Optibelt-ref.	Art.	Pris
C5	2.08-7.11	1,6 HDI	9HY, 9HZ	KT 1390	63-383	1149,-
C5	3.01-8.04	2,0 HDI	DCRHZB, DCRHZE, DCRHYB, DERHSB, DERHSE Org.Nr. -08735	KT 1327	63-369	899,-
C5	9.04-	2,0 HDi	RHF, RHR	KT 1428	63-377	1149,-
C8	3.06-	2,0 HDi	RHD, RHR	KT 1428	63-377	1149,-
Jumper	11.01-	2,0 HDI	DW10TD	KT 1327	63-369	899,-
Jumpy	1.07-	1,6 HDI	9HU	KT 1390	63-383	1149,-
Jumpy	3.00-6.10	2,0 HDI 95, 110	DW10ATED, DW10BTEDW3, DW10BTEDW4 Org.Nr. -08560	KT 1327	63-369	899,-
Jumpy	9.04-	2,0 HDi	RHK, RHR	KT 1428	63-377	1149,-
Nemo	2.08-	1,4 HDi	8HS	KT 1328	63-380	1199,-
Xsara	4.94-3.05	1,4i	Mot.Nr. 3666766-	KT 1370	63-372	669,-
Xsara	1.03-3.05	1,4 HDi	8HX	KT 1328	63-380	1199,-
Xsara	9.00-3.05	1,6 16V	Mot.Nr. 1806405-	KT 1332	63-370	1149,-
Xsara	2.99-8.05	2,0 HDI 90, 109	DW10ATED, DW10BTEDW3, DW10BTEDW4 Org.Nr. -08735	KT 1327	63-369	899,-
Xsara Picasso	5.04-	1,6 HDI	9HX, 9HY	KT 1390	63-383	1149,-
FIAT						
Bravo II	4.07-	1,9 D Multijet	937 A5.000	KT 1400	63-375	1299,-
Croma	5.06-	1,9 D Multijet	939 A2.000	KT 1400	63-375	1299,-
Doblo	3.01-	1,2	223 A5.000 (mot.nr. -2533528)	KT 1316	63-379	299,-
Doblo	3.01-	1,2	223 A5.000 (mot.nr. 2533529-)	KT 1447	63-385	729,-
Doblo	10.05-	1,4	350 A1.000	KT 1447	63-385	729,-
Palio	6.98-	1,2	178 C4.066, 188 A4.000 (mot.nr. -2533528)	KT 1316	63-379	299,-
Palio	2.01-	1,2	178 C4.066, 188 A4.000 (mot.nr. 2533529-)	KT 1447	63-385	729,-
Panda	9.03-	1,2	188 A4.000 (mot.nr. -2533528)	KT 1316	63-379	299,-
Panda	9.03-	1,2	188 A4.000 (mot.nr. 2533529-)	KT 1447	63-385	729,-
Punto	9.99-	1,2	188 A4.000 (mot.nr.2533529-)	KT 1447	63-385	729,-
Ulysse	5.06-6.11	2,0 D Multijet	RHK, RHR	KT 1428	63-377	1149,-
Scudo	1.07-	1,6 D Multijet	9HU	KT 1390	63-383	1149,-
Scudo	1.07-	2,0 D Multijet	RHK, RHR	KT 1428	63-377	1149,-
Stilo	5.09-6.11	1,9 D Multijet	937 A5.000	KT 1400	63-375	1299,-
Strada	6.99-	1,2	178 B5.000, 188 A4.000 (mot.nr. 9042883-)	KT 1316	63-379	299,-
FORD						
C-Max	2.07-9.10	1,6 TDCi	GPDA, HHDA, HHDB, G8DA, G8DB, G8DD	KT 1390	63-383	1149,-
C-Max	2.07-9.10	2,0 TDCi	G6DA, G6DB, G6DD, G6DG	KT 1428	63-377	1149,-
Fiesta	9.95-6.08	1,2 16V	ZH12EFI, ZH12SE, ZH12M7JB, ZH12SM7JB	KT 1297	63-346	829,-
Fiesta	96-1.02	1,4 16V	ZH144EFI, ZH145E, Z14FXJA	KT 1297	63-346	829,-
Fiesta	11.01-	1,4 TDCi	F6JA, F6JB	KT 1328	63-380	1199,-
Fiesta	9.99-1.02	1,6 16V	L1T/L1V, Z16FYJA, ZH16FYJA	KT 1297	63-346	829,-
Fiesta	11.04-	1,6 TDCi	HHJA, HHJB, HHJC, HHJD, HHJE	KT 1390	63-383	1149,-
Focus	8.98-11.04	1,4 16V, 1,6 16V, 1,6 Ti-VCT 16V	ZH14SEFI, ZH14FXDH, ZH16MEFI, ZH16FYDH, ZH16HXDA	KT 1297	63-346	829,-
Focus	1.05-9.12	1,6 TDCi	GPDA, GPDB, GPDC, HHDA, HHDB, G8DA, G8DB, G8DD, G8DF	KT 1390	63-383	1149,-
Focus	11.04-9.12	2,0 TDCi	G6DA, G6DB, G6DD	KT 1428	63-377	1149,-
Focus	10.05-1.08	2,5 ST	HYDA	KT 1496	63-381	1899,-
Focus	1.09-7.11	2,5 RS	JZDA	KT 1496	63-381	1899,-
Fusion	11.02-4.05	1,4 16V, 1,6 16V	Z14FXJA, Z16FYJA	KT 1297	63-346	829,-
Fusion	8.02-7.05	1,4 TDCi	F6JA, F6JB	KT 1328	63-380	1199,-
Fusion	11.04-12.12	1,6 TDCi	HHJA, HHJB	KT 1390	63-383	1149,-
Galaxy	5.00-5.06	1,9TDI 8V	VW19NPD, VW19PPD	KT 1237	63-339	1449,-
Galaxy	11.02-5.06	1,9DIPD 8V	VW19HPD	KT 1237	63-339	1449,-
Galaxy	11.04-6.15	2,0 TDCi	AZWA, UFWA, QXWA, QXWB, QXWC	KT 1428	63-377	1149,-
Ka	10.08-	1,2	FP4	KT 1447	63-385	729,-
Kuga	3.08-11.12	2,0 TDCi	6DG, UKDA	KT 1428	63-377	1149,-
Kuga	3.09-	2,5 4x4	HYDB	KT 1496	63-381	1899,-
Mondeo	3.07-9.14	2,0 TDCi	AZBA, KLBA, LPBA, TYBA, UFBA, UFBB, QXBA, QXBB	KT 1428	63-377	1149,-
Mondeo	3.07-9.14	2,5	HUBA	KT 1496	63-381	1899,-
S-Max	5.06-12.14	2,0 TDCi	AZWA, KLWA, TYWA, QXWA, QXWB, UFWA	KT 1428	63-377	1149,-
S-Max	5.06-12.14	2,5 ST	HUWA	KT 1496	63-381	1899,-
HYUNDAI						
Atos	3.01-8.08	1,0i, 1,1	G4HC, G4HC-E, G4HG	KT 1245	63-378	529,-
Getz	9.02-9.05	1,1	G4HD	KT 1245	63-378	529,-
i10	1.08-12.13	1,1	G4HG	KT 1245	63-378	529,-
KIA						
Picanto	10.07-	1,0, 1,1	G4HE, G4HG	KT 1245	63-378	529,-
MAZDA						
2	4.03-6.07	1,4 CD	F6JA, F6JB	KT 1328	63-380	1199,-
2	1.08-6.15	1,4 MZR-CD	Y404	KT 1328	63-380	1199,-
3	6.04-6.09	1,6 DiTurbo	Y601	KT 1390	63-383	1149,-
MINI						
Cooper D	3.07-9.10	1,6	9HZ	KT 1390	63-383	1149,-
NISSAN						
Kubistar	8.03-8.05	1,2	D7F 764	KT 1126	63-382	549,-
Micra III	1.03-8.03	1,5 dCi		KT 1368	63-371	999,-
Almera II	1.03-8.03	1,5 dCi		KT 1368	63-371	999,-
Qashqai	2.07-12.13	1,5 dCi		KT 1368	63-371	999,-
OPEL						
Astra G	2.98-7.04	1,4 16V, 1,6 16V, 1,8 16V	Mot.Nr 20041691-	KT 1207	63-362	1149,-
Astra H	3.04-	1,8		KT 1207	63-362	1149,-
Astra H	4.04-10.10	1,9 CDTI	Z19DTH	KT 1400	63-375	1299,-
Corsa C	9.00-12.09	1,4, 1,8		KT 1207	63-362	1149,-
Insignia	7.08-	2,0 CDTI	A20 DT, A20DTC, A20DTH, A20DTJ, A20DTL	KT 1400	63-375	1299,-
Vectra	99-7.03	1,8 16V	X19XE, Z18XE, Z18XEL	KT 1024	63-321	1149,-
Vectra C	4.02-	1,6, 1,4		KT 1207	63-362	1149,-
Vectra C	4.04-	1,9 CDTI	Z19DTH	KT 1400	63-375	1299,-
Zafira	2.99-6.05	1,6 16V	X16XEL, Z16XE Mot.Nr. -20041690	KT 1329	63-345	1249,-
Zafira	2.99-6.05	1,8 16V	X18XE1, Z18XE Mot.Nr. -20041690	KT 1329	63-345	1249,-
Zafira A	2.99-6.05	1,6 16V, 1,8 16V	Mot.Nr 20041691-	KT 1207	63-362	1149,-
Zafira B	1.06-	1,6 CNG		KT 1207	63-362	1149,-

PEUGEOT	Årsmmodell	Motor	Motorkode	Optibelt-ref.	Art.	Pris
107	6.05-	1,4 HDi	8HT	KT 1328	63-380	1199,-
206	9.98-	1,4	Mot.Nr. 3666766-	KT 1370	63-372	669,-
206	9.01-	1,4 HDi	8HX, 8HR	KT 1328	63-380	1199,-
206	9.00-	1,6 16V	Mot.Nr. 1806405-	KT 1332	63-370	1149,-
206	5.04-	1,6 HDi	9HY, 9HZ	KT 1390	63-383	1149,-
206	12.99-	2,0 HDi 90	Org.Nr. -08735	KT 1327	63-369	899,-
207	2.06-	1,4	TU3AM	KT 1370	63-372	669,-
207	2.06-	1,4 HDi	8HX	KT 1328	63-380	1199,-
306	2.06-	1,4	Mot.Nr. 3666766-	KT 1370	63-372	669,-
207	6.07-	1,6 HDi	9HY, 9HX, 9HZ	KT 1390	63-383	1149,-
306	5.93-4.02	2,0 HDi 90	Org.Nr. -08735	KT 1327	63-369	899,-
307	6.99-5.01	1,4	Mot.Nr. 3666766-	KT 1370	63-372	669,-
307	8.00-	1,6 16V	TU5JP4 Mot.Nr. -1806404	KT 1330	63-341	1199,-
307	10.01-	1,4 HDi	8HX, 8HZ	KT 1328	63-380	1199,-
307	8.00-	2,0 16V	EW10J4	KT 1244	63-337	999,-
307	2.04-	1,6 HDi	9HV, 9HX, 9HY, 9HZ	KT 1390	63-383	1149,-
307	10.03-	2,0 HDi	RHR	KT 1428	63-377	1149,-
308	9.07-	1,6 HDi	9HV, 9HX, 9HZ	KT 1390	63-383	1149,-
308	9.07-	2,0 HDi	RHR	KT 1428	63-377	1149,-
607	5.99-10.04	2,2 16V	EW12J4	KT 1244	63-337	999,-
407	5.04-	1,6 HDi	9HZ	KT 1390	63-383	1149,-
407	5.04-	2,0 HDi	RHR	KT 1428	63-377	1149,-
Boxer	8.99-8.02	2,0 HDi		KT 1327	63-369	899,-
Expert	8.01-	2,0 HDi	Org.Nr. -08560	KT 1327	63-369	899,-
Expert	1.07-	1,6 HDi	9HU	KT 1390	63-383	1149,-
Partner	7.00-12.06	1,4	Mot.Nr. 3666766-	KT 1370	63-372	669,-
Expert	1.07-	2,0 HDi 120, 140	RHK, RHR	KT 1428	63-377	1149,-
Partner	6.96-12.15	1,4	Mot.Nr. 3666766-	KT 1370	63-372	669,-
Partner	2.06-	1,6		KT 1332	63-370	1149,-
Partner	4.08-	1,6 HDi	9HS, 9HS, 9HT, 9HV, 9HX, 9HW	KT 1390	63-383	1149,-
RENAULT						
Clio II	9.98-	1,1, 1,2	D7F 720, DF7 726, D7F 746, D7F 764, D7F 766	KT 1126	63-382	549,-
Clio II	6.01-	1,2 16V	BB05, BB0W, BB11, BB27, BB2T, BB2U, BB2V, CB05	KT 1252	63-367	1149,-
Clio II	6.01-8.03	1,5 dCi		KT 1368	63-371	999,-
Clio III	6.05-	1,2 16V	BR0P, BR02, BR0J, BR11, BR1D, BR1L, CR0R, CR02	KT 1252	63-367	1149,-
Kangoo	8.97-	1,2	D7F 710, DF7 720, D7F 722, D7F 726, D7F 744, D7F 746	KT 1126	63-382	549,-
Kangoo	6.01-	1,2 16V	KC03, KC05, KC06, KC0T, KC0W, FC05	KT 1252	63-367	1149,-
Kangoo	12.01-8.03	1,5 dCi		KT 1368	63-371	999,-
Laguna	95-97	2,0i 16V	N7Q	KT 1118	63-320	1249,-
Laguna	98-2.01	2,0 16V	N7Q700, N7Q704	KT 1317	63-330	1349,-
Modus	1.01-	1,2 16V	JPOC, JP0K, JPOC, FP0C, FP0K, FP0P, JP0P, JP0T, JP0W	KT 1252	63-367	1149,-
Twingo	8.97-	1,2	C 066, C067, C068	KT 1126	63-382	549,-
Twingo	12.04-	1,2	C06C, C06D, C06K	KT 1252	63-367	1149,-
SAAB						
9-3	5.03-	1,9 TiD	Z19DTH	KT 1400	63-375	1299,-
9-5	1.06-	1,9 TiD	Z19DTH	KT 1400	63-375	1299,-
SEAT						
Alhambra	4.96-10.03	2,0	ATM	KT 1133	63-324	829,-
Alhambra	12.02-10.03	1,9TDI 8V	ASZ	KT 1237	63-339	1449,-
Alhambra	4.96-11.02	1,9TDI	ANU, AUY	KT 1236	63-366	1899,-
Altea	3.04-	1,9TDI 8V	BJB, BKC	KT 1237	63-339	1449,-
Altea	5.04-3.09	2,0FSI	BLR, BLY, BVY, BVZ	KT 1432	63-389	1999,-
Altea	4.06-5.09	2,0TFSI	BWA, BVY, BVZ	KT 1432	63-389	1999,-
Altea	4.03-5.09	2,0TDI	AZV, BKD (Ch.Nr. - 5P-7-032500)	KT 1403	63-373	1899,-
Altea	3.06-	2,0TDI	CEGA	KT 1420	63-384	2299,-
Cordoba	5.97-9.02	1,6 8V	AEE, ALM	KT 1032	63-331	569,-
Cordoba	94-6.99	1,8	ABS, ADZ	KT 1001	63-316	479,-
Cordoba	99-12.02	1,6	AEH, AKL	KT 1133	63-324	829,-
Cordoba	6.99-10.02	1,4	AKK Mot.Nr -127806	KT 1034	63-360	729,-
Cordoba	9.95-3.02	1,9SDI, 1,9TDI	1Z, AEY, AFN, AHU	KT 1358	63-336	1149,-
Cordoba	10.02-11.09	1,4TDI 6V	AMF, ASZ, ATD	KT 1237	63-339	1449,-
Exeo	11.00-6.08	2,0		KT 1232 (2)	63-387	1249,-
Exeo	12.08-5.10	1,8T		KT 1233 (3)	63-365	1649,-
Exeo	3.09-	2,0TFSI	BWE	KT 1432	63-389	1999,-
Exeo	12.08-	2,0TDI	CAGA, CAGB, CAGC, CAHA, CAHB	KT 1420	63-384	2299,-
Ibiza III	8.99-2.02	1,4	AKK Mot.Nr -127806	KT 1034	63-360	729,-
Ibiza III, IV	8.99-11.09	1,4 16V		KT 1209	63-363	1799,-
Ibiza IV, V	3.02-6.10	1,4TDI 6V, 1,9TDI 8V	AMF, ASZ, ATD	KT 1237	63-339	1449,-
Ibiza V	3.08-	1,4		KT 1209	63-363	1799,-
Leon	11.99-6.06	1,4 16V	APE, AXP, BCA, AHW Mot.Nr 160001-	KT 1209	63-363	1799,-
Leon	6.06-12.12	1,4 16V		KT 1209	63-363	1799,-
Leon	9.00-6.06	1,6 16V		KT 1209	63-363	1799,-
Leon	00-6.06	1,6	AEH, AKL	KT 1133	63-324	829,-
Leon	8.01-12.10	1,9TDI 8V	ARL	KT 1237	63-339	1449,-
Leon	2.01-6.06	1,9TDI	Ch.nr. -1M-2R120000	KT 1236	63-366	1899,-
Leon	5.03-6.06	1,9TDI 8V	ASZ	KT 1237	63-339	1449,-
Leon	7.05-5.10	2,0FSI	BLR, BLY, BVY, BVZ	KT 1432	63-389	1999,-
Leon	5.05-3.09	2,0TFSI	BWA, BWA1	KT 1432	63-389	1999,-
Leon	7.05-5.10	2,0TDI	AZV, BKD Ch.nr. -5P-7-000000	KT 1403	63-373	1899,-
Toledo	97-10.98	1,9TDI	1Z, AHU, AFN	KT 1358	63-336	1149,-
Toledo II	7.99-5.06	1,4 16V	APE, AXP, BCA, AHW Mot.Nr 160001-	KT 1209	63-363	1799,-
Toledo II	9.00-5.06	1,6 16V		KT 1209	63-363	1799,-
Toledo II	98-6.06	1,6	AEH, AKL, APF	KT 1133	63-324	829,-
Toledo II	5.03-5.06	1,9TDI 8V	ASZ	KT 1237	63-339	1449,-

KAMREMSETT

	Årsmode	Motor	Motorkode	Optibelt-ref.	Art.	Pris
Toledo II	10.00-5.06	1,9TDI	Ch.nr. -1M-2R120000	KT 1236	63-366	1899,-
Toledo III	10.04-5.09	2,0FSI	BLR, BLY, BVY, BVZ	KT 1432	63-389	1999,-
Toledo III	11.05-5.09	2,0TFSI	BWA	KT 1432	63-389	1999,-
Toledo III	1.06-5.09	2,0TDI	CEGA	KT 1420	63-384	2299,-
Toledo III	7.05-5.10	2,0TDI	AZV, BKD Ch.nr. -5P-7-032500	KT 1403	63-373	1899,-
SKODA						
Fabia	10.00-3.08	1,9TDI	ATD Ch.nr -6Y-23306084	KT 1236	63-366	1899,-
Fabia	12.99-3.08	1,4 16V	Ch.nr -6Y-54421759, -6Y-5B050001	KT 1209	63-363	1799,-
Fabia	9.99-3.08	1,9TDI 8V	ATD, ASZ Ch.nr. 6Y-2-407001-	KT 1237	63-339	1449,-
Octavia	9.00-6.13	1,4		KT 1209	63-363	1799,-
Octavia	2.97-6.13	1,6	AEH, AKL,	KT 1133	63-324	829,-
Octavia	10.96-9.00	1,6 8V	AEE	KT 1032	63-331	569,-
Octavia	4.99-5.07	2,0 8V	AEG, APK, AQY, ATF	KT 1133	63-324	829,-
Octavia	11.04-10.08	2,0FSI	BLR, BLY, BVY, BVZ	KT 1432	63-389	1999,-
Octavia	1.03-12.10	1,9TDI 8V	ASZ, BKC	KT 1237	63-339	1449,-
Octavia	4.06-2.13	2,0TDI RS	CEGA	KT 1420	63-384	2299,-
Octavia	4.02-5.10	2,0TDI	AZV, BKD Ch.nr. -1Z-62272755	KT 1403	63-373	1899,-
Superb	12.01-3.08	1,8T		KT 1233 (3)	63-365	1649,-
Superb	12.01-3.08	1,9TDI	Ch.nr -3U-29009506	KT 1236	63-366	1899,-
Superb	7.08-5.15	2,0TDI	CBBB	KT 1420	63-384	2299,-
Superba	12.01-3.08	1,9TDI 8V	AVB, AWX Ch.nr. 3U-3-009507-	KT 1237	63-339	1449,-
Yeti	11.09-	2,0TDI	CEGA	KT 1420	63-384	2299,-
TOYOTA						
Avensis	98-00	1,6 16V	4AFE	KT 1282	63-314	729,-
Aygo	7.05-8.10	1,4 HDi	2WZ-TV	KT 1328	63-380	1199,-
Carina	92-98	1,6 16V	4AFE	KT 1282	63-314	729,-
Corolla	92-99	1,6 16V	4AFE	KT 1282	63-314	729,-
Corolla	5.96-2.00	1,3, 1,4		KT 1074	63-361	1149,-
HiAce III, IV	8.89-6.08	2,4D, 2,4 TD	2L, 2L-T	KT 1107	63-376	1349,-
HiLux II	8.88-7.5	2,4 D, 2,4 TD	2L, 2L-T	KT 1107	63-376	1349,-
Land Cruiser	1.90-5.93	2,4 TD	2L-T	KT 1107	63-376	1349,-
VOLKSWAGEN						
Beetle	10.99-9.10	1,6, 2,0	AWH, AEG, AZH	KT 1133	63-324	829,-
Beetle	7.01-9.10	1,9TDI 8V	ATD Ch.Nr. 9C-2-613921-	KT 1237	63-339	1449,-
Bora	3.00-5.05	1,4 16V	AHW, AKQ, APE, AXP, BCA Mot.Nr 160001-	KT 1209	63-363	1799,-
Bora	1.98-5.05	1,6	AEH, AKL, APF, AVU	KT 1133	63-324	829,-
Bora	3.00-5.05	1,6 16V		KT 1209	63-363	1799,-
Bora	1.02-5.05	1,6 FSI		KT 1209	63-363	1799,-
Bora	5.00-5.05	1,9TDI 8V	ARL, ASC, ATD, AUY, AXR, Ch.nr. 1J-2-592783-	KT 1237	63-339	1449,-
Bora	5.00-5.05	1,9TDI	ATD, AXR Ch.nr. -1J-2-592782	KT 1236	63-366	1899,-
Caddy II	8.00-1.04	1,4		KT 1209	63-363	1799,-
Caddy III	3.04-5.06	1,4	Ch.nr -2K-6-150000	KT 1209	63-363	1799,-
Eos	3.06-5.08	2,0FSI	BVY, BVZ	KT 1432	63-389	1999,-
Eos	3.06-8.15	2,0TFSI	BVY, BWA	KT 1432	63-389	1999,-
Golf IV	8.97-6.05	1,4 16V	AHW, AKQ, APE, AXP, BCA Mot.Nr 160001-	KT 1209	63-363	1799,-
Golf IV	97-6.06	1,6	AEH, AKL, APF	KT 1133	63-324	829,-
Golf IV	2.00-6.06	1,6 16V		KT 1209	63-363	1799,-
Golf IV	1.02-6.06	1,6 FSI		KT 1209	63-363	1799,-
Golf IV	98-6.06	2,0	APK, AQY, AZH	KT 1133	63-324	829,-
Golf IV	12.98-6.01	1,9TDI	AUY, AJM Mot.nr. 185671-	KT 1236	63-366	1899,-
Golf IV	9.00-6.06	1,9TDI	ATD, AXR Ch.nr. -1J-2-592782	KT 1236	63-366	1899,-
Golf IV	5.99-9.03	1,9TDI 8V	ATD, AUY	KT 1237	63-339	1449,-
Golf IV	9.00-9.03	1,9TDI 8V	ARL, ASZ	KT 1237	63-339	1449,-
Golf V	10.04-2.09	2,0GTI	AXX, BPY, BWA	KT 1432	63-389	1999,-
Golf V	1.04-11.08	2,0FSI	AXX, BLR, BLX, BLY	KT 1432	63-389	1999,-
Golf V	10.03-6.05	1,9TDI 8V	BJB, BKC	KT 1237	63-339	1449,-
Golf V	1.04-11.08	2,0FSI	AXW	KT 1375	63-388	1999,-
Golf V	1.04-11.08	2,0SDI 16V	BDK	KT 1237	63-339	1449,-
Golf V	10.03-11.08	2,0TDI	AZV, BKD Ch.nr. -1K-6-250000	KT 1403	63-373	1899,-
Golf V, VI	10.03-11.12	2,0TDI	CBAB, CBDA, CBDB, CBDC, CJAA	KT 1420	63-384	2299,-
Jetta III	8.05-10.10	2,0FSI	BLR, BLY, BVY, BVZ	KT 1432	63-389	1999,-
Jetta III	10.05-10.10	2,0TFSI	BPY, BWA	KT 1432	63-389	1999,-
Jetta III	8.05-10.10	2,0TDI	CBDA, CBEA	KT 1420	63-384	2299,-
Jetta III	10.03-11.08	2,0TDI	AZV, BKD Ch.nr. -1K-6-899000	KT 1403	63-373	1899,-
Lupo	1.99-7.05	1,4TDI	Mot.Nr. 011495- Ch.nr. -6X-2-015000	KT 1236	63-366	1899,-
Lupo	5.99-7.05	1,4TDI 16V	AMF Ch.nr. 6X-2-015001-	KT 1237	63-339	1449,-
Lupo	9.98-7.05	1,4 16V	AHW, AKQ, APE, AUA, BBY Mot.Nr 164201-	KT 1209	63-363	1799,-
Lupo	2.01-7.05	1,4 FSI		KT 1209	63-363	1799,-
LT 28-35 II	5.96-7.06	2,5TDI	APA, AHD, ANJ, AVR, BBE, BBF 122 tenner	KT 1214	63-364	899,-
LT 28-35 II	5.96-7.06	2,5TDI	APA, AHD, ANJ, AVR, BBE, BBF 81 tenner	KT 1302 (1)	63-368	1149,-
LT 28-46 II	5.96-7.06	2,5TDI	APA, AHD, ANJ, AVR, BBE, BBF 122 tenner	KT 1214	63-364	899,-
LT 28-46 II	5.96-7.06	2,5TDI	APA, AHD, ANJ, AVR, BBE, BBF 81 tenner	KT 1302 (1)	63-368	1149,-
LT 28-46 II	5.99-4.06	2,5TDI	APA, AHD, ANJ, AVR, BBE, BBF (to remmer med hjul)	KT 1442	63-390	1999,-
Multivan	6.03-11.09	1,9TDI 8V	AXB	KT 1237	63-339	1449,-
Passat	11.00-5.05	1,8T 20V	AWL, AWT, AWM	KT 1232 (2)	63-387	1249,-
Passat	11.00-5.05	1,8T 20V		KT 1233 (3)	63-365	1649,-
Passat	3.05-11.10	2,0FSI	BLR, BLY, BLX, BVX, BVY, BVZ	KT 1432	63-389	1999,-
Passat	12.98-6.01	1,9TDI	ATJ, AJM Ch.nr. 185671-	KT 1236	63-366	1899,-
Passat	11.96-8.00	1,9TDI	AFN, AHU, AVG	KT 1358	63-336	1149,-
Passat	11.00-01.02	1,9TDI	AVF, AWX Ch.nr. -3B-2-500000	KT 1236	63-366	1899,-
Passat	8.02-5.05	1,9TDI 8V	AVF, AWX, AVB Ch.Nr. 3B-3-000001-	KT 1237	63-339	1449,-
Passat	11.03-5.05	2,0TDI 16V	BGW	KT 1237	63-339	1449,-
Passat	3.05-11.10	2,0TDI	BMA, BKP, BMR Ch.nr. -3C-6-300000	KT 1403	63-373	1899,-
Passat	8.05-10.10	2,0TDI	CBAA, CBAB, CBBB	KT 1420	63-384	2299,-

	Årsmoell	Motor	Motorkode	Optibelt-ref.	Art.	Pris
Polo	11.95-8.99	1,7SDI, 1,9SDI	AkW, AEY, AFN, AHU, ALE	KT 1358	63-336	1149,-
Polo	9.94-8.99	1,6 8V	AEA, AEE	KT 1032	63-331	569,-
Polo	10.99-9.01	1,0, 1,4		KT 1034	63-360	729,-
Polo	10.01-5.08	1,4 16V	AUA, BBY, BKY Ch.nr -9N-6-300000	KT 1209	63-363	1799,-
Polo	10.99-6.05	1,4TDI	Mot.Nr. 011495-	KT 1236	63-366	1899,-
Polo	10.01-11.09	1,4TDI 16V	AMF, BAY Ch.nr. 9N-2-050001-	KT 1237	63-339	1449,-
Polo	10.01-11.09	1,9TDI 8V	ATD, AXR	KT 1237	63-339	1449,-
Scirocco	8.08-	2,0 TDI	CBBB, CBDB, CFGB, CFHC	KT 1420	63-384	2299,-
Sharan	4.00-1.02	1,9 TDI	AUY	KT 1236	63-366	1899,-
Sharan	9.95-3.10	1,9 TDI	ANU Mot.Nr. 005001-	KT 1236	63-366	1899,-
Tiguan	11.07-	2,0 TDI	CBAA, CBAB, CBBA	KT 1420	63-384	2299,-
Touran	10.03-11.05	2,0FSI	BLR, BLX, BLY	KT 1432	63-389	1999,-
Touran	10.03-11.05	2,0FSI	AXW	KT 1375	63-388	1999,-
Transporter IV	7.90-4.03	2,4D	Mot.Nr 320127-	KT 1214	63-364	899,-
Transporter IV	9.95-4.03	2,5 TDI		KT 1214	63-364	899,-
Transporter IV	9.95-4.03	2,5 TDI		KT 1302 (1)	63-368	1149,-
Transporter IV	9.95-4.03	2,5TDI	ACV, AUF, AYZ	KT 1442	63-390	1999,-
VOLVO						
C30	10.06-12.12		D5	KT 1474	63-374	1249,-
C30	10.06-12.12	1,6 D	D4164T	KT 1390	63-383	1149,-
C30	10.06-12.12	2,0 D	D4204T	KT 1428	63-377	1149,-
C30	10.06-12.12	T5	B5254T3 (mot.nr.-3887615)	KT 1497	63-386	1699,-
C30	10.06-12.12	2,4i, T5	B5244S4, B5254T7	KT 1496	63-381	1899,-
S40/V40	7.95-12.03	1,6, 1,8, 2,0	B4164S, B4184S, B4204S Mot.Nr. 1219110 148 tenner	KT 1118	63-320	1249,-
S40/V40	7.95-12.03	1,6, 1,8, 2,0	B4164S, B4184S, B4204S Mot.Nr. 1219111- 142 tenner	KT 1317	63-330	1349,-
S40/V40	10.97-7.00	1,9T4, 2,0T	B4194T, B4204T Mot.Nr. 1219110 148 tenner	KT 1118	63-320	1249,-
S40/V40	10.97-12.03	1,9T4, 2,0T	B4194T, B4204T Mot.Nr. 1219111- 142 tenner	KT 1317	63-330	1349,-
S40 II	5.05-12.12	1,6 D	D4164T	KT 1390	63-383	1149,-
S40 II	1.04-12.10	2,0 D	D4204T	KT 1428	63-377	1149,-
S40 II	1.04-12.12	2,4, T5	B5244S5, B5254T3, B5254T7 (Ch.nr. -202464)	KT 1497	63-386	1699,-
S40 II	1.04-12.10	2,4, T5	B5244S5, B5254T3, B5254T7 (Ch.nr. 202465-)	KT 1496	63-381	1899,-
V50	1.05-12.11	1,6 D	D4164T	KT 1390	63-383	1149,-
V50	4.04-12.10	2,0 D	D4204T	KT 1428	63-377	1149,-
V50	4.04-12.10	2,4, T5	B5244S4, B5244S5, B5254T3 (Ch.nr. -206721)	KT 1497	63-386	1699,-
V50	4.04-12.10	2,4, T5	B5244S4, B5244S5, B5254T3 (Ch.nr. 206722-)	KT 1496	63-381	1899,-
V50	3.06-12.10	2,4 D5, Tdi		KT 1474	63-374	1249,-
S60	11.00-4.10	2,0T, 2,4, 2,4 T, T5	B5204T5, B5244S2, B5244T3, B5234T3 (mot.nr. 3188689-)	KT 1497	63-386	1699,-
S60	7.00-4.10	2,4 20V	B5244S, B5244S2, B5244S5, B5244T3 Mot.Nr. -3188688	KT 1317	63-330	1349,-
S60	4.04-4.10	2,4 D, T5		KT 1474	63-374	1249,-
S60	7.01-4.10	2,4 D, D5		KT 1474	63-374	1249,-
S60	6.02-4.10	2,5 20v	B5254T2, B5254T4 Mot.Nr. -3188688	KT 1317	63-330	1349,-
C70 II	3.06-6.13		D5	KT 1474	63-374	1249,-
C70 II	1.08-10.09	2,0 D	D4204T	KT 1428	63-377	1149,-
C70 II	3.06-10.09	2,4, 2,4i, T5	B5244S4, B5244S5, B5254T7 (Ch.nr. -1186)	KT 1497	63-386	1699,-
C70 II	3.06-10.09	2,4, 2,4i, T5	B5244S4, B5244S5, B5254T7 (Ch.nr. 1187-)	KT 1496	63-381	1899,-
S70/V70	1.97-9.00	2,3 20V	B5234T3, B5234T4, B5234T6, B5234T8 Mot.Nr. 1266127 148 tenner	KT 1118	63-320	1249,-
S70/V70	1.97-9.00	2,3 20V	B5234T3, B5234T4, B5234T6, B5234T8 Mot.Nr. 1266128- 142 tenner	KT 1317	63-330	1349,-
S70/V70	1.97-11.00	2,4 20V	B5244S, B5244S2, B5254F5 Mot.Nr. 1266127 148 tenner	KT 1118	63-320	1249,-
S70/V70	1.97-11.00	2,5 20V, 2,5T	B5204FS, B5254FS, B5204T, B4234FT Mot.Nr. 1266127 148 tenner	KT 1118	63-320	1249,-
S70/V70	1.97-11.00	2,4 20V	B5244S, B5244S2, B5254F5 Mot.Nr. 1266128- 142 tenner	KT 1317	63-330	1349,-
S70/V70	1.97-11.00	2,5 20V, 2,5T	B5204FS, B5254FS, B5204T, B4234FT Mot.Nr. 1266128- 142 tenner	KT 1317	63-330	1349,-
S70/V70	1.97-11.00	2,4 10V	B5252FS Mot.Nr. 1266127 144 tenner	KT 1290	63-328	1349,-
S70/V70	1.97-11.00	2,0 10V, 2,4 10V, 2,5 10V	B5202FS, B5202S, B5252FS Mot.Nr. 1266127 144 tenner	KT 1290	63-328	1349,-
V70 I, II	11.96-8.07	2,5 TDI		KT 1302 (1)	63-368	1149,-
V70 II	8.01-8.07	2,4 D, D5		KT 1474	63-374	1249,-
V70 II	7.01-8.07	2,0 T	B5204T5 (mot.nr. -3188688)	KT 1317	63-330	1349,-
V70 II	7.01-8.07	2,0 T	B5204T5 (mot.nr. 3188689-)	KT 1497	63-386	1699,-
V70 II	3.00-8.07	2,3 T5	B5234T3, B5234T4 (mot.nr. -3188688)	KT 1317	63-330	1349,-
V70 II	3.00-8.07	2,3 T5	B5234T3, B5234T4 (mot.nr. 3188689-)	KT 1497	63-386	1699,-
V70 II	3.00-8.07	2,4, 2,5 T	B5244S2, B5254T2 (mot.nr. -3188688)	KT 1317	63-330	1349,-
V70 II	8.99-8.07	2,4, 2,5 T	B5244S2, B5254T2 (mot.nr. 3188689-)	KT 1497	63-386	1699,-
V70 III	10.07-12.15	2,0 D	D4204T	KT 1428	63-377	1149,-
V70 III	8.07-12.10	2,4 D, D5		KT 1474	63-374	1249,-
V70 III	8.07-12.09	2,5 T	B5254T6, B5254T8	KT 1496	63-381	1899,-
S80	11.98-7.06	2,0 20V	B5204T3, B5204T4, B5204T5 (mot.Nr. -3188688)	KT 1317	63-330	1349,-
S80	7.98-7.06	2,4 20V	B5244S, B5244S2, B5244T3 (mot.Nr. -3188688)	KT 1317	63-330	1349,-
S80 I	11.00-4.10	2,0, 2,0 T, 2,4, 2,4 T	B5204T4, B5204T5, B5244S2, B5244T3 (mot.nr. 3188689-)	KT 1497	63-386	1699,-
S80 I	8.01-7.06	2,4 D, D5		KT 1474	63-374	1249,-
S80	10.02-7.06	2,5 20V	B5254T2 (mot.Nr. -3188688)	KT 1317	63-330	1349,-
S80	7.98-10.01	2,5 TDI 10V	D5252T	KT 1218	63-347	1699,-
S80	1.99-7.06	2,5 TDI		KT 1302 (1)	63-368	1149,-
S80 II	2.08-	2,0 TDi	D4204T	KT 1428	63-377	1149,-
S80 II	3.06-	2,4 D, D5		KT 1474	63-374	1249,-
S80 II	3.06-	2,5 T	B5254T7, B5254T8	KT 1496	63-381	1899,-
XC60	5.08-	2,4 D, D5		KT 1474	63-374	1249,-
XC70	12.05-	2,4 D, D5		KT 1474	63-374	1249,-
XC90	10.02-12.12	2,4 D, D5		KT 1474	63-374	1249,-
850/855	93-96	2,0 10V, 2,5 10V	B5202FS, B5202S, B5252FS Mot.Nr. 131035- 144 tenner	KT 1290	63-328	1349,-
850/855	93-96	2,0 20V, 2,5 20V, 2,0T, 2,3T	B5204FS, B5254FS, B5204T, B4234FT 148 tenner	KT 1118	63-320	1249,-

- (1) Driver innsprøytningspumpe
- (2) Uten spenningsdemper
- (3) Med spenningsdemper



Verktøy og tilbehør du trenger



Kamlåsingssett

For Volvo-motorer med flerventilteknologi og fire, fem og seks sylindre. Brukes for korrekt montering og justering av kamaksel og veivaksel. Inneholder også verktøy for å få kamakselkåpen i riktig stilling når du har byttet kamakseltefetting og pakning. Spesifikasjon: Volvos referansenummer: 999-5451, 999-5452, 999-5453, 2x 999-5454.

.....19-1000 829,-

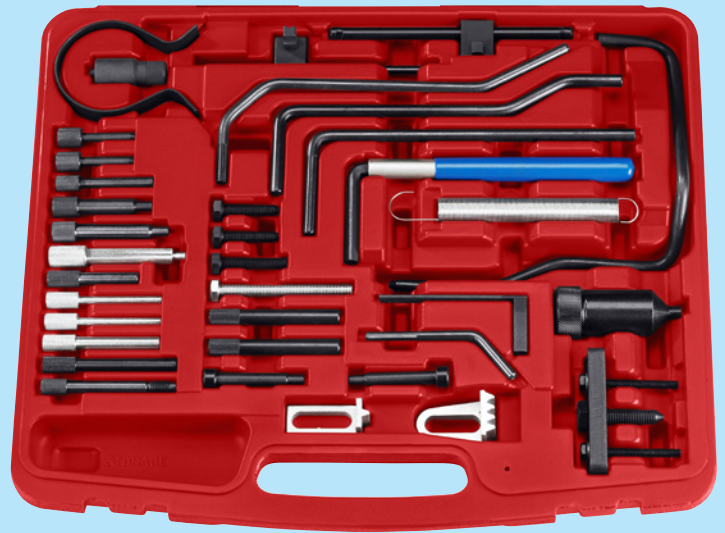

Kamremverktøy

For låsing av kamaksel/veivaksel på Citroëns og Peugeot's HPI-/TDi-motorer.

.....19-1558 669,-



Remskiveholderverktøysett, 5 stk.

For å løse og stramme remskiver, spennruller, kamdrev m.m. Bøyde skaft for å komme godt til. Str.: 13, 15, 16, 17, 19 mm. Lengde: 470 mm.....19-1495 599,-



Remskiveavtrekker

Inneholder alt som trengs for demontering av remskiver og vibrasjonsdemperer.

.....19-1318 569,-



Blokkeringsverktøy, VAG

For låsing av kamaksel/veivaksel ved skifte av kamrem på ulike VAG-modeller.

.....19-1463 1899,-



Ventilfresesett

For effektivt renovering av ventilseter. Med freser i 20, 45 og 70 graders vinkel samt styredor. Gir korrekte vinkler og en tett anleggsflate.....19-1525 4299,-

Søk etter reservedeler på



eller i appen, ved hjelp av ditt registreringsnummer



Mothold kamakseldrev

For mothold av kamakseldrev ved stramming/løsning av innfestingsbolt. Passer hullborede kamakseldrev med hull på minst Ø 13,5 mm. Tapper Ø 13 mm med justerbar avstand.

.....19-1308 199,-

Fra **599,-** /stk.



Normalt følger du serviceintervallet i bilens servicehåndbok for bytte av drivreim og spennruller/løpehjul. For å være på den sikre siden er det smart å kontrollere delene med jevne mellomrom. Et tegn på at reimen må byttes er at det er sprekker i gummi, og hvis du hører ulyder fra lagrene i spennruller/løpehjul, er det også på tide å bytte dem. Drivreim og spennruller/løpehjul byttes alltid samtidig. Derfor har Biltema laget komplette drivreimsett som består av drivreim og spennruller/løpehjul til 13 forskjellige bilmerker.

Søk på ditt registreringsnummer for å se om vi har det til bilen din.



Verktøy og tilbehør du trenger



Skralle, teleskopisk

For ekstra kraft. Justerbar lengde: 290-430 mm, 6 låsbare lengder. Quick Release. Fir-kantfeste: 1/2". 72-tenners skrallesystem.

Av CrV-stål

Størrelse	Lengde	Art.	Pris
1/4"	135-185 mm	10-526	149,-
3/8"	205-305 mm	10-524	179,-
1/2"	290-430 mm	10-522	199,-

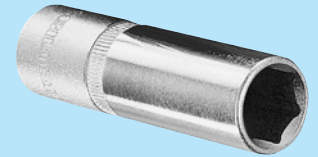

Lange piper 1/2"

Av CrV-stål. 1/2" firkantfeste. 6-kants Round Corner®-fatning.

10 mm	10-610	44,90
11 mm	10-611	44,90
12 mm	10-612	44,90
13 mm	10-613	44,90
14 mm	10-614	46,90
15 mm	10-615	46,90
16 mm	10-616	46,90
17 mm	10-617	46,90
18 mm	10-618	49,90
19 mm	10-619	49,90
20 mm	10-620	49,90
21 mm	10-621	49,90
22 mm	10-622	54,90
23 mm	10-623	54,90
24 mm	10-624	54,90

AUDI	Årsmodell	Motor	Optibelt-ref.	Art.	Pris
A3 (8PA, 8P7)	9.04-3.13	1,6	6 PK 1045KT2	62-404 (1)(3)	699,-
A3 (8P1)	9.04-6.08	2,0 FSI	6 PK 1045KT2	62-404 (1)(3)	699,-
A3 (8PA, 8P7)	5.09-5.13	1,6 TDI	6 PK 1070KT1	62-407 (1)(3)	599,-
A3 (8PA, 8P7)	9.04-5.10	1,9 TDI (BKC, BLS, BXE)	6 PK 1050KT2	62-405 (1)(3)	749,-
A3 (8L1)	9.96-7.01	1,9 TDI (ch.nr. 8L-W-200 001-)	6 PK 906KT2	62-403 (2)(3)	1399,-
A3 (8PA)	9.04-5.05	1,9 TDI (BKC)	6 PK 1050KT3	62-406 (1)(3)	849,-
A3 (8PA, 8P7)	5.05-5.10	1,9 TDI (BKC, BLS, BXE)	6 PK 1050KT2	62-405 (1)(3)	749,-
A3 (8PA, 8P1)	6.05-6.08	2,0 TDI	6 PK 1050KT2	62-405 (1)(3)	749,-
A3 (8PA)	9.04-3.13	2,0 TDI (AZV, BKD, BMN)	6 PK 1050KT3	62-406 (1)(3)	849,-
A3 (8PA, 8P7)	3.06-3.13	2,0 TDI (CBBB, CFGB)	6 PK 1070KT1	62-407 (1)(3)	599,-
TT	6.08-6.14	2,0 TDI	6 PK 1070KT1	62-407 (1)(3)	599,-
Q3	6.11-4.15	2,0 TDI	6 PK 1070KT1	62-407 (1)(3)	599,-
CITROËN					
Berlingo	11.09-	1,6 Vti 90,120	6 PK 906KT1	62-408 (1)(3)	799,-
C2	9.03-9.05	1,4 Hdi (org.nr. 10538-)	6 PK 975KT1	62-409 (1)(3)	599,-
C3	11.09-	1,4 Vti 95, 1,6 Vti 120	6 PK 906KT1	62-408 (1)(3)	799,-
C3	2.02-10.05	1,4 Hdi (org.nr. 10555-)	6 PK 975KT1	62-409 (1)(3)	599,-
C3	2.02-10.05	1,6 Hdi (org.nr. 10555-)	6 PK 975KT1	62-409 (1)(3)	599,-
C4 I	7.08-7.11	1,6 Vti 120, 1,6 THP 140, 150	6 PK 906KT1	62-408 (1)(3)	799,-
C4 I	11.04-10.05	1,6 Hdi (org.nr. 10555-)	6 PK 975KT1	62-409 (1)(3)	599,-
C4 II	11.09-	1,4 Vti 95, 1,6 Vti 120	6 PK 906KT1	62-408 (1)(3)	799,-
C5 III	4.09-	1,6 Vti 120, 1,6 THP 150, 155	6 PK 906KT1	62-408 (1)(3)	799,-
DS3	4.10-7.15	1,4 Vti 95, 1,6 Vti 120, 150	6 PK 906KT1	62-408 (1)(3)	799,-
DS4	4.11-7.15	1,6 THP 155, 160, 200	6 PK 906KT1	62-408 (1)(3)	799,-
DS5	11.11-7.15	1,6 THP 155, 200	6 PK 906KT1	62-408 (1)(3)	799,-
DACIA					
Duster	6.10-	1,5 dCi, 1,6 16V	6 PK 1200KT1	62-410 (1)(3)	899,-
Lodgy	3.12-	1,6	6 PK 1200KT1	62-410 (1)(3)	899,-
Logan	9.05-	1,5 dCi, 1,6 16V	6 PK 1200KT1	62-410 (1)(3)	899,-
Sandero	11.08-	1,5 dCi, 1,6 16V	6 PK 1200KT1	62-410 (1)(3)	899,-
FORD					
B-MAX	10.12-	1,5 TDCi	6 PK 975KT1	62-409 (1)(3)	599,-
B-MAX	2.07-	1,6 TDCi	6 PK 975KT1	62-409 (1)(3)	599,-
C-MAX	2.07-9.10	1,6 TDCi	6 PK 975KT1	62-409 (1)(3)	599,-
Fiesta V	11.04-6.08	1,6 TDCi	6 PK 975KT1	62-409 (1)(3)	599,-
Fiesta VI	10.08-	1,4 TDCi, 1,5 TDCi, 1,6 TDCi	6 PK 975KT1	62-409 (1)(3)	599,-
Focus II	7.04-9.12	1,6 TDCi	6 PK 975KT1	62-409 (1)(3)	599,-
Transit	2.14-	1,5 TDCi	6 PK 975KT1	62-409 (1)(3)	599,-
MAZDA					
2	1.08-4.10	1,4 MZR-CD	6 PK 975KT1	62-409 (1)(3)	599,-
2	10.08-4.10	1,6 MZ-CD	6 PK 975KT1	62-409 (1)(3)	599,-
3	6.06-1.09	1,6 MZ-CD	6 PK 975KT1	62-409 (1)(3)	599,-
3	12.08-5.13	1,6 MZR-CD	6 PK 975KT1	62-409 (1)(3)	599,-
3	6.04-1.09	1,6 DI Turbo	6 PK 975KT1	62-409 (1)(3)	599,-
MINI					
Mini (R56)	10.06-2.12	Cooper, Cooper S, One	6 PK 906KT1	62-408 (1)(3)	799,-
Mini (R56)	11.06-9.10	Cooper D, One D	6 PK 975KT1	62-409 (1)(3)	599,-
Mini Clubman (R55)	10.07-6.14	Cooper, Cooper S	6 PK 906KT1	62-408 (1)(3)	799,-
Mini Convertible (R57)	4.08-4.10	Cooper, Cooper S	6 PK 906KT1	62-408 (1)(3)	799,-

DRIVREIMSETT

NISSAN	Årsmodell	Motor	Optibelt-ref.	Art.	Pris
Cube	3.10–	1,5 dCi	6 PK 1200KT1	62-410 (1)(3)	899,-
Juke	6.10–	1,5 dCi	6 PK 1200KT1	62-410 (1)(3)	899,-
Kubistar	8.03–	1,5 dCi	6 PK 1200KT1	62-410 (1)(3)	899,-
Micra III	1.05–6.10	1,5 dCi	6 PK 1200KT1	62-410 (1)(3)	899,-
Note	3.06–6.12	1,5 dCi	6 PK 1200KT1	62-410 (1)(3)	899,-
QashQai	7.08–12.13	1,5 dCi	6 PK 1200KT1	62-410 (1)(3)	899,-
PEUGEOT					
206	5.04–2.07	1,6 HDi 110	6 PK 975KT1	62-409 (1)(3)	599,-
207	10.07–12.12	1,4 16V, 1,6 16V	6 PK 906KT1	62-408 (1)(3)	799,-
208	3.12–	1,4 Vti	6 PK 906KT1	62-408 (1)(3)	799,-
208	3.12–	1,6	6 PK 906KT1	62-408 (1)(3)	799,-
307	3.02–6.05	1,4 HDi	6 PK 975KT1	62-409 (1)(3)	599,-
307	2.04–10.05	1,6 HDi 110	6 PK 975KT1	62-409 (1)(3)	599,-
308	9.07–10.14	1,4 16V, 1,6 16V	6 PK 906KT1	62-408 (1)(3)	799,-
308 II	9.13–	1,6 THP	6 PK 906KT1	62-408 (1)(3)	799,-
508	11.10–	1,6 THP, 1,6 Vti	6 PK 906KT1	62-408 (1)(3)	799,-
1007	4.05–3.07	1,4 HDi	6 PK 975KT1	62-409 (1)(3)	599,-
3008	6.09–	1,6 THP	6 PK 906KT1	62-408 (1)(3)	799,-
5008	9.09–	1,6 16V, 1,6 THP	6 PK 906KT1	62-408 (1)(3)	799,-
Partner	8.10–	1,6, 1,6 Vti	6 PK 906KT1	62-408 (1)(3)	799,-
RCZ	3.10–	1,6 16V, 1,6 THP	6 PK 906KT1	62-408 (1)(3)	799,-
RENAULT					
Captur	6.13–	1,5 dCi	6 PK 1200KT1	62-410 (1)(3)	899,-
Clio	2.08–	1,5 dCi, 1,6 16V	6 PK 1200KT1	62-410 (1)(3)	899,-
Fluence	2.10–	1,5 dCi, 1,6 16V	6 PK 1200KT1	62-410 (1)(3)	899,-
Grand Scénic III	2.09–	1,5 dCi, 1,6 16V	6 PK 1200KT1	62-410 (1)(3)	899,-
Kangoo	6.05–	1,5 dCi	6 PK 1200KT1	62-410 (1)(3)	899,-
Laguna III	10.07–12.15	1,5 dCi	6 PK 1200KT1	62-410 (1)(3)	899,-
Logan	2.07–	1,5 dCi, 1,6 16V	6 PK 1200KT1	62-410 (1)(3)	899,-
Megane II	4.05–2.08	1,4 16V, 1,6 16V	6 PK 1200KT1	62-410 (1)(3)	899,-
Megane II	1.05–6.08	1,5 dCi, 1,6 16V	6 PK 1200KT1	62-410 (1)(3)	899,-
Megane III	11.08–	1,5 dCi, 1,6 16V	6 PK 1200KT1	62-410 (1)(3)	899,-
Modus	5.05–	1,6	6 PK 1200KT1	62-410 (1)(3)	899,-
Modus	5.05–	1,5 dCi	6 PK 1200KT1	62-410 (1)(3)	899,-
Scénic II, III	1.05–	1,5 dCi, 1,6 16V	6 PK 1200KT1	62-410 (1)(3)	899,-
Twingo II	4.08–	1,5 dCi	6 PK 1200KT1	62-410 (1)(3)	899,-
SEAT					
Alhambra	6.10–	2,0 TDI	6 PK 1070KT1	62-407 (1)(3)	599,-
Altea (5P1)	3.04–	1,6	6 PK 1045KT2	62-404 (1)(3)	699,-
Altea (5P1)	7.05–3.09	2,0 FSI	6 PK 1045KT2	62-404 (1)(3)	699,-
Altea (5P1)	3.04–	1,6 TDI	6 PK 1070KT1	62-407 (1)(3)	599,-
Altea (5P1)	4.04–	1,9 TDI (ch.nr. 5P-5-165 001-)	6 PK 1050KT2	62-405 (1)(3)	749,-
Altea (5P1)	11.05–	2,0 TDI	6 PK 1050KT2	62-405 (1)(3)	749,-
Altea (5P1)	3.04–	2,0 TDI (AZV, BKD)	6 PK 1050KT3	62-406 (1)(3)	849,-
Ibiza II	8.99–2.02	1,9 SDI	6 PK 906KT2	62-403 (2)(3)	1399,-
Ibiza IV	5.09–	1,2 TDI, 1,6 TDI, 2,0 TDI	6 PK 1070KT1	62-407 (1)(3)	599,-
Inca	11.95–6.03	1,9 SDI (AYQ)	6 PK 906KT2	62-403 (2)(3)	1399,-
Cordoba	6.96–12.02	1,9 SDI	6 PK 906KT2	62-403 (2)(3)	1399,-
Leon	7.05–12.12	1,6	6 PK 1045KT2	62-404 (1)(3)	699,-
Leon	11.99–6.06	1,9 SDI	6 PK 906KT2	62-403 (2)(3)	1399,-
Leon	2.10–12.12	1,6 TDI	6 PK 1070KT1	62-407 (1)(3)	599,-
Leon	7.05–12.10	1,9 TDI, 2,0 TDI	6 PK 1050KT2	62-405 (1)(3)	749,-
Leon	7.05–12.12	2,0 TDI (AZV, BKD)	6 PK 1050KT3	62-406 (1)(3)	849,-
Leon	5.06–12.12	2,0 TDI (CEGA, CFJA)	6 PK 1070KT1	62-407 (1)(3)	599,-
Leon	7.05–12.12	2,0 TDI (CFHC, CLCB)	6 PK 1070KT1	62-407 (1)(3)	599,-
Toledo	10.98–7.04	1,9 SDI	6 PK 906KT2	62-403 (2)(3)	1399,-
Toledo III	10.04–5.09	1,6, 2,0 FSI	6 PK 1045KT2	62-404 (1)(3)	699,-
Toledo III	10.04–5.09	1,9 TDI, 2,0 TDI	6 PK 1050KT2	62-405 (1)(3)	749,-
Toledo III	4.04–5.09	2,0 TDI (AZV, BKD)	6 PK 1050KT3	62-406 (1)(3)	849,-
Toledo III	1.06–5.09	2,0 TDI (CEGA)	6 PK 1070KT1	62-407 (1)(3)	599,-
Toledo IV	7.12–6.15	1,6 TDI	6 PK 1070KT1	62-407 (1)(3)	599,-
SKODA					
Fabia II	3.10–12.14	1,2 TDI, 1,6 TDI, 2,0 TDI	6 PK 1070KT1	62-407 (1)(3)	599,-
Octavia I	7.98–12.03	1,9 SDI	6 PK 906KT2	62-403 (2)(3)	1399,-
Octavia I	9.96–3.10	1,9 TDI (ch.nr. 1U-W-033 908)	6 PK 906KT2	62-403 (2)(3)	1399,-
Octavia II	6.04–6.13	1,6	6 PK 1045KT2	62-404 (1)(3)	699,-
Octavia II	11.04–10.08	2,0 FSI	6 PK 1045KT2	62-404 (1)(3)	699,-
Octavia II	10.09–2.13	1,6 TDI	6 PK 1070KT1	62-407 (1)(3)	599,-
Octavia II	6.04–5.05	1,9 TDI	6 PK 1050KT3	62-406 (1)(3)	849,-
Octavia II	6.05–12.10	1,9 TDI	6 PK 1050KT2	62-405 (1)(3)	749,-
Octavia II	11.05–12.10	2,0 TDI	6 PK 1050KT2	62-405 (1)(3)	749,-
Octavia II	4.04–4.13	2,0 TDI (AZV, BKD)	6 PK 1050KT3	62-406 (1)(3)	849,-
Octavia II	2.04–3.13	2,0 TDI (CFHC, CLCB)	6 PK 1070KT1	62-407 (1)(3)	599,-
Rapid	7.12–5.15	1,6 TDI	6 PK 1070KT1	62-407 (1)(3)	599,-
Roomster	3.10–5.15	1,2 TDI, 1,6 TDI	6 PK 1070KT1	62-407 (1)(3)	599,-
Superb II	9.10–5.15	1,6 TDI	6 PK 1070KT1	62-407 (1)(3)	599,-
Superb II	10.09–11.10	1,9 TDI	6 PK 1050KT2	62-405 (1)(3)	749,-
Superb II	10.09–11.10	2,0 TDI (103kW)	6 PK 1050KT2	62-405 (1)(3)	749,-
Superb II	10.09–5.15	2,0 TDI (125kW)	6 PK 1070KT1	62-407 (1)(3)	599,-
Superb II	1.09–5.15	2,0 TDI 16V (BKD)	6 PK 1050KT3	62-406 (1)(3)	849,-
Yeti	11.09–12.17	1,6 TDI, 2,0 TDI	6 PK 1070KT1	62-407 (1)(3)	599,-

VOLKSWAGEN	Årsmodell	Motor	Optibelt-ref.	Art.	Pris
Bora	10.98–5.05	1,9 SDI, 1,9 TDI	6 PK 906KT2	62-403 (2)(3)	1399,-
Caddy II	11.95–1.04	1,9 SDI (AYQ)	6 PK 906KT2	62-403 (2)(3)	1399,-
Caddy II	9.96–1.04	1,9 TDI (ALH)	6 PK 906KT2	62-403 (2)(3)	1399,-
Caddy III	5.11–5.15	1,6	6 PK 1045KT2	62-404 (1)(3)	699,-
Caddy III	8.10–5.15	1,6 TDI	6 PK 1070KT1	62-407 (1)(3)	599,-
Caddy III	4.04–8.10	1,9 TDI (55kW)	6 PK 1050KT2	62-405 (1)(3)	749,-
Caddy III	4.04–8.10	1,9 TDI (77kW)	6 PK 1050KT3	62-406 (1)(3)	849,-
Caddy III	8.10–5.15	2,0 TDI	6 PK 1070KT1	62-407 (1)(3)	599,-
Caddy III	3.04–8.10	2,0 SDI (ch.nr. 2K-6-000 001-)	6 PK 1050KT2	62-405 (1)(3)	749,-
Caddy IV	5.15–	2,0 TDI	6 PK 1070KT1	62-407 (1)(3)	599,-
EOS	6.06–5.08	2,0 TDI	6 PK 1050KT2	62-405 (1)(3)	749,-
EOS	5.08–8.15	2,0 TDI	6 PK 1070KT1	62-407 (1)(3)	599,-
Golf IV	10.97–5.06	1,9 SDI, 1,9 TDI	6 PK 906KT2	62-403 (2)(3)	1399,-
Golf V	1.04–11.08	1,6, 2,0 FSI	6 PK 1045KT2	62-404 (1)(3)	699,-
Golf V	8.04–11.08	1,9 TDI, 2,0 TDI	6 PK 1050KT2	62-405 (1)(3)	749,-
Golf V	10.03–11.08	1,9 TDI (BKC) (ch.nr. -1K-5-600 000)	6 PK 1050KT3	62-406 (1)(3)	849,-
Golf V	10.03–11.08	2,0 TDI 16V (AZV, BKD)	6 PK 1050KT3	62-406 (1)(3)	849,-
Golf V	1.04–11.08	2,0 SDI	6 PK 1050KT3	62-406 (1)(3)	849,-
Golf VI	7.09–7.13	1,6	6 PK 1045KT2	62-404 (1)(3)	699,-
Golf VI	10.09–7.13	1,6 TDI	6 PK 1070KT1	62-407 (1)(3)	599,-
Golf VI	10.08–5.11	2,0 TDI	6 PK 1070KT1	62-407 (1)(3)	599,-
Golf Plus	5.05–12.13	1,6, 2,0 FSI	6 PK 1045KT2	62-404 (1)(3)	699,-
Golf Plus	10.09–12.13	1,6 TDI	6 PK 1070KT1	62-407 (1)(3)	599,-
Golf Plus	5.05–12.13	2,0 TDI 16V (AZV, BKD)	6 PK 1050KT3	62-406 (1)(3)	849,-
Golf Plus	10.09–12.13	2,0 TDI	6 PK 1070KT1	62-407 (1)(3)	599,-
Jetta III	10.05–10.10	1,6, 2,0 FSI	6 PK 1045KT2	62-404 (1)(3)	699,-
Jetta III	10.09–10.10	1,6 TDI	6 PK 1070KT1	62-407 (1)(3)	599,-
Jetta III	8.05–10.10	1,9 TDI, 2,0 TDI	6 PK 1050KT2	62-405 (1)(3)	749,-
Jetta III	10.06–10.10	2,0 TDI (BMN)	6 PK 1050KT3	62-406 (1)(3)	849,-
Jetta III	8.05–10.10	2,0 TDI (AZV, BKD)	6 PK 1050KT3	62-406 (1)(3)	849,-
Jetta III	8.05–10.10	2,0 TDI (CBDB, CJAA, CBDA)	6 PK 1070KT1	62-407 (1)(3)	599,-
Jetta IV	4.10–7.14	1,6 TDI	6 PK 1070KT1	62-407 (1)(3)	599,-
Jetta IV	10.10–	2,0 TDI (CLCA)	6 PK 1070KT1	62-407 (1)(3)	599,-
Jetta IV	2.11–	2,0 TDI (103kW)	6 PK 1070KT1	62-407 (1)(3)	599,-
Passat	3.05–11.10	1,6, 2,0 FSI	6 PK 1045KT2	62-404 (1)(3)	699,-
Passat	8.10–12.14	1,6 TDI	6 PK 1070KT1	62-407 (1)(3)	599,-
Passat	3.05–7.10	1,9 TDI (BKC, BXC, BLS)	6 PK 1050KT3	62-406 (1)(3)	849,-
Passat	3.05–11.10	2,0 TDI (BMA, BMN, BMR, BWV)	6 PK 1050KT3	62-406 (1)(3)	849,-
Passat	3.05–11.10	2,0 TDI (CBAA, CBAB, CBBB)	6 PK 1070KT1	62-407 (1)(3)	599,-
Polo	9.96–9.01	1,9 SDI (AGR, ALH)	6 PK 906KT2	62-403 (2)(3)	1399,-
Polo	10.09–5.14	1,2 TDI	6 PK 1070KT1	62-407 (1)(3)	599,-
Scirocco	8.08–5.14	2,0 TDI	6 PK 1070KT1	62-407 (1)(3)	599,-
Touran	7.03–5.10	1,6	6 PK 1045KT2	62-404 (1)(3)	699,-
Touran	5.10–5.15	1,6 TDI	6 PK 1070KT1	62-407 (1)(3)	599,-
Touran	2.03–5.10	1,9 TDI, 2,0 TDI	6 PK 1050KT3	62-406 (1)(3)	849,-
Touran	5.10–5.15	2,0 TDI	6 PK 1070KT1	62-407 (1)(3)	599,-
VOLVO					
C30	10.06–12.12	1,6 D (ch.nr. -196529)	6 PK 975KT1	62-409 (1)(3)	599,-
C70 I	3.97–9.02	2,0T, 2,3T5, 2,4T	6 DPK 1841KT1	62-401 (1)(3)	949,-
C70 I	1.00–10.05	2,0T, 2,3T5, 2,4, 2,4T	6 DPK 1841KT1	62-402 (2)(4)	1399,-
S40 I	3.99–12.03	1,6, 1,8	6 DPK 1841KT1	62-401 (1)(3)	949,-
S40 I	7.95–12.03	1,6, 1,8	6 DPK 1841KT1	62-402 (2)(4)	1399,-
S40 I	1.00–12.03	2,0, 2,0T	6 DPK 1841KT1	62-401 (1)(3)	949,-
S40 I	1.00–12.03	2,0, 2,0T	6 DPK 1841KT1	62-402 (2)(4)	1399,-
S40 II	1.05–12.11	1,6 D (ch.nr. -503828)	6 PK 975KT1	62-409 (1)(3)	599,-
S60 I	7.00–4.10	2,0T, 2,3T5, 2,4, 2,4T, 2,5T	6 DPK 1841KT1	62-401 (1)(3)	949,-
S60 I	7.00–4.10	2,0T, 2,3T5, 2,4, 2,4T, 2,5T	6 DPK 1841KT1	62-402 (2)(4)	1399,-
S60 I	5.01–4.10	2,4D, 2,4D5 (motor nr. 349809-)	6 DPK 1825KT2	62-400 (1)(4)	1399,-
S70 I	1.97–11.00	2,0, 2,3T5, 2,4	6 DPK 1841KT1	62-401 (1)(3)	949,-
S70 I	1.00–11.00	2,0, 2,0T, 2,3, 2,4T	6 DPK 1841KT1	62-402 (2)(4)	1399,-
S80 I	6.98–7.06	2,0, 2,0T (ch.nr. 44277-)	6 DPK 1841KT1	62-401 (1)(3)	949,-
S80 I	6.98–7.06	2,0, 2,0T (ch.nr. 44277-)	6 DPK 1841KT1	62-402 (2)(4)	1399,-
S80 I	1.99–7.06	2,4, 2,4T, 2,9 (ch.nr. 44277-)	6 DPK 1841KT1	62-401 (1)(3)	949,-
S80 I	1.99–7.06	2,4, 2,4T, 2,9 (ch.nr. 44277-)	6 DPK 1841KT1	62-402 (2)(4)	1399,-
S80 I	8.01–7.06	2,4D, 2,4D5 (motor nr. 349809-)	6 DPK 1825KT2	62-400 (1)(4)	1399,-
S80 II	1.10–12.11	1,6 D (ch.nr. -125483)	6 PK 975KT1	62-409 (1)(3)	599,-
V40	7.95–6.04	1,6, 1,8, 1,9T4	6 DPK 1841KT1	62-401 (1)(3)	949,-
V40	7.95–6.04	1,6, 1,8, 1,9T4	6 DPK 1841KT1	62-402 (2)(4)	1399,-
V40	1.00–6.04	2,0, 2,0T	6 DPK 1841KT1	62-401 (1)(3)	949,-
V40	1.00–6.04	2,0, 2,0T	6 DPK 1841KT1	62-402 (2)(4)	1399,-
V50	1.05–12.11	1,6 D (ch.nr. -554734)	6 PK 975KT1	62-409 (1)(3)	599,-
V70 I	12.95–12.00	2,0, 2,0T, 2,3T, 2,4, 2,4T	6 DPK 1841KT1	62-401 (1)(3)	949,-
V70 I	1.00–12.00	2,0, 2,0T, 2,3T, 2,4, 2,4T	6 DPK 1841KT1	62-402 (2)(4)	1399,-
V70 II	3.00–8.07	2,0T (ch.nr. -582963)	6 DPK 1841KT1	62-401 (1)(3)	949,-
V70 II	11.99–8.07	2,0T (ch.nr. -582963)	6 DPK 1841KT1	62-402 (2)(4)	1399,-
V70 II	11.99–8.07	2,4, 2,4T, 2,5T (ch.nr. -582963)	6 DPK 1841KT1	62-401 (1)(3)	949,-
V70 II	11.99–8.07	2,4, 2,4T, 2,5T (ch.nr. -582963)	6 DPK 1841KT1	62-402 (2)(4)	1399,-
V70 II	7.01–12.08	2,4D, 2,4D5 (motor nr. 349809-)	6 DPK 1825KT2	62-400 (1)(4)	1399,-
V70 III	7.09–12.11	1,6 D (ch.nr. -147629)	6 PK 975KT1	62-409 (1)(3)	599,-
XC70	3.00–8.07	2,4T, 2,5T (ch.nr. -234793)	6 DPK 1841KT1	62-401 (1)(3)	949,-
XC70	11.97–8.07	2,4T, 2,5T (ch.nr. -234793)	6 DPK 1841KT1	62-402 (2)(4)	1399,-
XC70	9.02–8.07	2,4D5 (motor nr. 349809-)	6 DPK 1825KT2	62-400 (1)(4)	1399,-
XC90 I	10.02–9.14	2,5T AWD	6 DPK 1841KT1	62-401 (1)(3)	949,-
XC90 I	4.09–12.14	D3 (motor nr. 349809-)	6 DPK 1825KT2	62-400 (1)(4)	1399,-
XC90 I	12.06–12.14	D5 (motor nr. 349809-)	6 DPK 1825KT2	62-400 (1)(4)	1399,-

(1) Med AC (2) Uten AC (3) rem, strammehjul, (4) rem, strammehjul, løpehjul

Høyeffektive remmer fra Optibelt!



Fra **69⁹⁰** stk.

- Ekstremt lang levetid
 - Høy trekraft og lav tøyning
 - Minimal risiko for sluring
- Vifteremmer merket med (1) i tabellen er uten tanning. Vifteremmer merket med (2) er Multirib-remmer.
- Tegnforklaring:**
V = vifte
Vp = vannpumpe
G = generator
Lp = luftpumpe
AC = air-condition
S = servostyring
Hp = hydraulpumpe

ALFA ROMEO	Årsmmodell	Plassering	Art.	Pris
75, 90 V6	85-1.93	G, Vp	62-850	74,90
145, 146, 147 1,6, 1,8	3.98-1.01	G (2)	62-307	129,-
145, 146, 147 2,0 16V	10.94-2.99	G (2)	62-306	129,-
145, 146 1,9 TD	12.96-1.01	AC (2)	62-309	115,-
145, 146 1,4 i.e 16VTS (med AC) (Ch.nr. -165088)	12.96-1.01	G (2)	62-331	229,-
145, 146 1,6 i.e 16VTS (med AC) (Ch.nr. -165088)	12.96-1.01	G (2)	62-331	229,-
145, 146 1,8 i.e 16VTS (med AC) (Ch.nr. -165088)	12.96-1.01	G (2)	62-331	229,-
147 1,6 16V T.SPARK (med AC)				
(motor.nr. 2835765-)	1.01-3.10	G (2)	62-331	229,-
155 1,9 TD	4.93-12.97	AC (2)	62-309	115,-
155, 156 1,6, 1,7, 1,8	5.96-9.05	G (2)	62-307	129,-
156 1,8 16V T.SPARK (med AC)				
(motor.nr. 2835765-)	10.00-9.05	G (2)	62-331	229,-
156 2,0 16V	9.97-3.02	G (2)	62-306	129,-
159 1,9 16V	9.05-5.07	G (2)	62-304	189,-
166 2,4 JTD	9.98-6.07	G (2)	62-329	219,-

AUDI	Årsmmodell	Plassering	Art.	Pris
100 4 syl	83-91	G	62-950	74,90
100 4 syl	83-91	S	62-800	74,90
100 4-syl	92-94	S	62-913	69,90
100 5-syl	83-91	S	62-187	99,90
100 5-syl	86-91	G	62-825	69,90
A2 1,6 FSI	5.02-8.05	G, AC (2)	62-306	129,-
A3 1,6i, 1,8i, 1,8T	9.96-5.03	G, AC (2)	62-297	229,-
A3 1,4 TFSI, 1,6 FSI	8.03-8.12	G, AC (2)	62-304	189,-
A3 1,6, 2,0 FSI	9.04-6.08	G, AC (2)	62-307	129,-
A3 1,6, 1,8, 1,8 T	9.96-5.03	G (2)	62-311	129,-
A3 1,9 TDI	96-7.01	Gen, A/C (2)	62-269	219,-
A3 1,9 TDI	8.00-5.03	G (2)	62-311	129,-
A3 1,9 TDI (med AC)	3.05-5.10	G (2)	62-338	219,-
A3 1,9 TDI (uten AC)	9.04-5.10	G (2)	62-336	179,-
A3 2,0 TDI	5.03-8.12	G (2)	62-301	129,-
A3 2,0 TDI (med AC)(motor BKD)	9.04-3.13	G (2)	62-338	219,-
A3 2,0 TDI (uten AC)(motor BKD, BMN)	11.05-3.13	G (2)	62-336	179,-
A4 4-cyl. (ikke diesel)	95-9.01	Gen, Vp, S (2)	62-191	149,-
A4 1,6, 1,8, 1,9 TDI	1.95-9.01	AC (2)	62-300	89,90
A4 1,6, 1,8 T, 2,0	11.00-12.04	G (2)	62-306	129,-
A4 1,9 TDI	10.01-5.03	G (2)	62-303	129,-
A4 1,9 TDI	6.03-12.04	G (2)	62-311	129,-
A4 (motor RS4) (uten AC)	5.00-9.01	G (2)	62-329	219,-
A5 (motor S5)	6.07-3.12	G (2)	62-334	179,-
A6 1,6, 1,8, 1,9 TDI, 2,0	5.97-1.05	AC (2)	62-300	89,90
A6 1,8	95-1.05	Gen (2)	62-191	149,-
A6 1,9 TDI	94-12.97	Gen (2)	62-221	129,-
A6 1,9 TDI	94-12.97	S	62-900	74,90
A6 1,9 TDI	11.00-1.05	G (2)	62-303	129,-
A6 2,0 16V	6.94-12.97	G (2)	62-313	99,90

Årsmmodell	Plassering	Art.	Pris
A6 2,0i	S	62-913	69,90
A6 2,5 TDI	G, AC (2)	62-328	219,-
A6 2,7 T (uten AC)	G (2)	62-329	219,-
TT 1,8 T	G (2)	62-311	129,-
TT 2,0 (med AC)	G (2)	62-338	219,-
TT 2,0 TFSI (med AC)	G (2)	62-338	219,-

BMW	Årsmmodell	Plassering	Art.	Pris
1 118d, 120d (med AC)	9.06-9.12	G (2)	62-331	229,-
3 (motor M, M3)	3.07-12.13	G (2)	62-326	199,-
3 320d, 325d, 330d	9.05-12.11	G (2)	62-331	229,-
316i	5.91-9.93	G	62-1025	74,90
316i	5.91-9.93	S	62-238	74,90
316i (motorkod M43164E2)	9.95-2.98	G (2)	62-304	189,-
316i (motorkod M43164E2)	9.90-2.98	AC (2)	62-313	99,90
316i	3.98-8.00	G (2)	62-304	189,-
316i	3.98-8.00	AC (2)	62-313	99,90
318i	2.90-9.93	G	62-1025	74,90
318i	2.90-9.93	S	62-238	74,90
318i	10.93-10.99	AC (2)	62-313	99,90
320i	4.91-9.93	G (2)	62-192	179,-
320i	9.91-10.99	G (2)	62-239	189,-
320i	9.91-4.99	G (2)	62-310	169,-
320i	9.90-4.99	AC (2)	62-317	115,-
323i	6.95-4.99	G (2)	62-239	189,-
323i	3.95-5.99	G (2)	62-310	169,-
325i	9.90-9.91	G (2)	62-192	179,-
325i	3.95-10.99	G (2)	62-310	169,-
325i	11.91-1.97	AC (2)	62-317	115,-
328i	95-98	G (2)	62-239	189,-
518i	89-94	G	62-1025	74,90
518i	89-94	S	62-800	74,90
518i	11.93-1.97	AC (2)	62-313	99,90
520i E34	88-91	V, G, Vp	62-975	69,90
520i	81-91	S	62-825	69,90
520i 2,0 24V	9.90-9.95	G (2)	62-192	179,-
520i 2,0 24V (M52)	95-98	G (2)	62-239	189,-
520i	11.91-9.98	G (2)	62-310	169,-
520i	1.92-1.97	AC (2)	62-317	115,-
523i	11.95-9.98	G (2)	62-310	169,-
525i	95-98	G (2)	62-239	189,-
528i	95-98	G (2)	62-239	189,-
528i	11.95-9.98	G (2)	62-310	169,-
728i	8.95-9.98	G (2)	62-310	169,-
735i	11.01-10.03	G (2)	62-310	169,-
Z3 (motor M)	6.00-6.03	G (2)	62-326	199,-
Z4 (motor M)	3.06-2.09	G (2)	62-326	199,-

TANNEDE VIFTEREMMER OG MULTIRIB-REMMER

CITROEN	Årsmødel	Plassering Art.	Pris
Berlingo 1,1i, 1,4i, 1,6i	7.96-10.02	G, S (2)	62-300 89,90
Berlingo 1,1i, 1,4i	10.05-3.08	G, AC (2)	62-327 219,-
Berlingo 1,6 HDI	7.05-	G, AC (2)	62-318 199,-
Berlingo 1,6 16V	10.05-3.08	G, AC (2)	62-327 219,-
Berlingo 1,8i	5.97-10.02	G (2)	62-306 129,-
Berlingo 1,8 D, 1,9 D (med AC, servo)	7.96-10.02	G (2)	62-329 219,-
Berlingo 2,0 HDi 90 (med AC)	11.02-12.11	G (2)	62-329 219,-
BX 14	5.88-5.92	Hp	62-800 74,90
BX 16	86-93	Hp	62-800 74,90
BX 19	84-93	Hp	62-800 74,90
C1 1,0	6.05-	G (2)	62-335 179,-
C2 1,1, 1,6	2.02-12.03	G, AC (2)	62-311 129,-
C3 1,1, 1,4, 1,6	2.02-	G, AC (2)	62-311 129,-
C3 II 1,1, 1,4 (med AC)	11.09-	G (2)	62-338 219,-
C3 II 1,4 HDi, 1,6 HDi (med AC)	6.10-	G (2)	62-337 199,-
C4 1,4 16V, 1,6 16V	11.04-7.11	G, AC (2)	62-301 129,-
C4 1,4 16V, 1,6 16V (med AC) (80A)	11.04-7.11	G (2)	62-338 219,-
C4 2,0 16V	11.04-7.08	G (2)	62-318 199,-
C4 2,0 16V	11.04-7.11	G (2)	62-320 129,-
C4 Picasso 1,8i 16V, 2,0i 16V	2.07-8.13	G (2)	62-320 129,-
C5 1,8 16V, 2,0 16V	3.01-8.04	G, AC (2)	62-318 199,-
C5 1,6 HDi	9.04-	G (2)	62-318 199,-
C5 1,8i 16V, 2,0i 16V	9.04-	G (2)	62-320 129,-
C5 2,2 HDi	9.04-	G (2)	62-329 219,-
C8 2,0, 2,2	7.02-	G, AC (2)	62-318 199,-
C8 2,0 HDi, 2,2 HDi	7.02-	G (2)	62-329 219,-
Evasion 1,8, 2,0	6.94-7.02	G (2)	62-301 129,-
Evasion 1,9 TD (motor XUD9TE) (med AC)	10.96-7.02	G (2)	62-329 219,-
Evasion 2,0 Hdi (med AC)	8.99-7.02	G (2)	62-329 219,-
Jumpy 1,9 TD (med AC, servo)	4.96-10.06	G (2)	62-329 219,-
Jumper 2,8 HDi	9.00-4.02	G (2)	62-336 179,-
Xantia 1,6i, 1,8i, 2,0i	3.93-4.03	G, AC (2)	62-269 219,-
Xantia 1,6i, 1,8i, 2,0i	3.93-1.98	G (2)	62-306 129,-
Xantia 1,9 D, 1,9 SD	6.94-1.98	G, AC (2)	62-318 199,-
Xantia 1,9 SD, 2,0 Hdi	1.98-4.03	G, AC (2)	62-304 189,-
Xantia 2,0 Hdi 90, 2,0 Hdi 109	2.01-4.03	G, AC (2)	62-308 189,-
Xsara 1,1i, 1,4i, 1,6i	4.97-8.00	G, S (2)	62-300 89,90
Xsara 1,4i	9.00-8.05	G, AC (2)	62-327 219,-
Xsara 1,4i, 1,6i	4.97-9.00	G, AC (2)	62-279 119,-
Xsara 1,4 Hdi	1.03-3.05	G, AC (2)	62-318 199,-
Xsara 1,6 16V	9.00-3.05	G, AC (2)	62-327 219,-
Xsara 1,8i	4.97-9.00	G (2)	62-306 129,-
Xsara 1,8i, 2,0i	4.97-9.00	G, AC (2)	62-269 219,-
Xsara 1,8 D, 1,9 D, 1,9 TD (med AC)	4.97-9.00	G (2)	62-329 219,-
Xsara 1,9 D	7.98-3.05	G, AC (2)	62-304 189,-
Xsara 2,0 16V (med AC)	6.95-10.00	G (2)	62-328 219,-
Xsara 2,0 Hdi 109 (med AC)	9.99-3.05	G (2)	62-329 219,-
XM 2,0	5.89-6.94	Hp	62-1025 74,90
XM 2,0i (med AC)	10.89-4.94	G (2)	62-334 179,-
XM 2,1 TD 12V (med AC)	6.94-10.97	G (2)	62-328 219,-
ZX 1,8 D, 1,9 D, 1,9 TD (med AC, servo)	1.95-10.97	G (2)	62-329 219,-

DAIHATSU

Applause I, II 1,6 16V	9.93-5.00	G (2)	62-323 99,90
Charade III 1,3	6.88-1.93	G (2)	62-323 99,90
Charade IV 1,3 16V, 1,5 16V	5.96-11.99	G (2)	62-323 99,90
Charade IV 1,5 16V	10.94-11.99	AC (2)	62-324 99,90

DAEWOO

Nubira 2,0 16V (uten AC)	6.99-	G (2)	62-328 219,-
Rezzo 1,8 (uten AC) (motor X20SED)	9.00-	G (2)	62-328 219,-

FIAT

Bravo I 1,2 16V (ikke AC)	12.98-10.00	G (2)	62-314 89,90
Bravo I 1,4 (med AC, servo)	10.95-10.01	G (2)	62-331 229,-
Bravo I 1,6 16V	10.95-10.01	G (2)	62-309 115,-
Bravo II 1,9 D	4.07-12.08	G, AC (2)	62-321 169,-
Bravo II 1,4 (uten AC)	6.09-12.14	G (2)	62-333 99,90
Doblo I 1,2 16V (ikke AC)	3.01-	G (2)	62-314 89,90
Doblo 1,4 (uten AC)	10.05-	G (2)	62-333 99,90
Doblo 1,6	10.01-	G (2)	62-309 115,-
Doblo 1,9 JTD (uten AC)	7.03-	G (2)	62-338 219,-
Ducato 2,8 JTD (manuell)	3.01-4.02	G (2)	62-336 179,-
Idea 1,4	12.03-	G (2)	62-314 89,90
Marea 1,2 16V	3.99-5.02	G (2)	62-314 89,90
Marea 1,4	9.96-5.02	G (2)	62-331 229,-
Marea 1,6 16V	9.96-8.02	G (2)	62-309 115,-
Multipla 1,6 16V	4.99-6.10	G (2)	62-309 115,-
Panda 1,1, 1,2 (uten AC)	9.09-7.04	G (2)	62-333 99,90
Punto 1,2 (ikke AC)	4.94-6.00	G (2)	62-314 89,90
Punto 1,2 (-mot.nr 7882272)	4.97-8.00	AC (2)	62-300 89,90
Punto 1,2 (uten AC) (mot.nr. 0714686-)	6.00-2.12	G (2)	62-333 99,90
Punto 1,4 GT	9.96-9.99	G (2)	62-309 115,-
Punto 1,8 (motor 183A1000)	9.99-3.12	G (2)	62-331 229,-
Scudo 1,9 D, 1,9 TD (med AC, servo)	2.96-12.06	G (2)	62-329 219,-
Scudo 2,0 JTD (med AC) (Ch.nr. 0008983-)	2.96-12.06	G (2)	62-329 219,-
Tipo 1,4, 1,6	7.87-4.95	G	62-850 74,90
Ulysse 2,0 JTD	6.03-8.06	G (2)	62-329 219,-

FORD	Årsmødel	Plassering Art.	Pris
C-Max 1,8, 2,0	2.07-1.08	G (2)	62-316 169,-
Escort 1,6 16V, 1,8 16V	93-99	S, G (2)	62-281 219,-
Fiesta V 1,25 16V, 1,4 16V, 1,6 16V (med AC)	11.01-6.08	G (3)	62-345 179,-
Fiesta V 1,25 16V, 1,4 16V, 1,6 16V (med AC)	11.01-6.08	S (3)	62-343 149,-
Fiesta VI 1,25, 1,4, 1,6 Ti (med AC)	6.08-	G (3)	62-345 179,-
Fiesta VI 1,6 TDCi (med AC)	2.09-	G (2)	62-337 199,-
Focus 1,4 16V (uten AC)	01.01-8.01	G (2)	62-329 219,-
Focus 1,6i	98-12.00	G, AC (2)	62-4887 199,-
Focus 1,6 16V (uten AC)	01.01-8.01	G (2)	62-329 219,-
Focus 1,8i, 2,0i	98-11.04	G, AC (2)	62-292 229,-
Focus 1,8 16V, 2,0 16V (ikke servo)	2.99-11.04	G, AC (2)	62-310 169,-
Focus 1,8 TDCi (uten AC)	3.01-11.04	G (2)	62-339 229,-
Focus II 1,4, 1,6, 1,6 Ti	11.04-9.12	G (3)	62-347 199,-
Focus II 1,4, 1,6	4.05-9.12	AC (3)	62-344 169,-
Focus II 1,6 TDCi (med AC)	1.05-3.10	G (2)	62-337 199,-
Focus II 1,8, 2,0	11.04-1.08	G (2)	62-316 169,-
Focus II 2,5	10.05-9.12	G (2)	62-317 115,-
Focus C-Max 1,4, 1,6	10.03-3.07	AC (3)	62-344 169,-
Focus C-Max 1,6, 1,6 Ti	11.04-9.10	G (3)	62-347 199,-
Focus C-Max 1,8, 2,0	10.03-3.07	G (2)	62-316 169,-
Fusion 1,25, 1,4, 1,6 Ti (med AC)	8.02-12.12	G (3)	62-345 179,-
Fusion 1,25, 1,4, 1,6 (med AC)	8.02-12.12	S (3)	62-343 149,-
Galaxy 2,2 TDCi	3.08-12.12	G (2)	62-308 189,-
Granada 2,0 (med servostyring) 2 stk. kreves	82-85	Vp, G	62-205 89,90
Kuga 2,5	3.09-11.12	G (2)	62-317 115,-
Mondeo 1,6i, 1,8i, 2,0i Zetec 16V (ikke AC)	93-5.98	G (2)	62-199 179,-
Mondeo 1,6i, 1,8i, 2,0i Zetec 16V (med AC)	93-8.95	G (2)	62-228 229,-
Mondeo 1,8i 16V, 2,0i 16V	95-5.98	G, AC (2)	62-292 229,-
Mondeo III 1,8 16V, 2,0 16V	11.05-8.07	G (2)	62-340 279,-
Mondeo III 2,0 TDCi, 2,0 Di	11.00-8.07	S (2)	62-322 99,90
Mondeo IV 2,0 TDCi	3.07-9.14	G (2)	62-331 229,-
Mondeo IV 2,2 TDCi	3.08-10.10	G (2)	62-308 189,-
Scorpio 2,9i	89-94	G	62-0900 89,90
Sierra 2,8i V6	11.84-89	G, Vp	62-0900 89,90
Sierra 2,9	87-94	G	62-0900 89,90
Transit 2,0 TDCi, 2,0 16V Di / TDDi / TDCi	8.00-5.06	S (2)	62-322 99,90

HONDA

Accord VII 2,2	2.99-12.02	G, AC (2)	62-307 129,-
Civic VI 1,4 16V, 1,6i VTEC	10.91-11.95	AC (2)	62-324 99,90
Civic VI 1,5 16V, 1,6 16V	11.95-2.01	AC (2)	62-324 99,90
Civic 1,3, 1,6 16V SOHC	1.97-2.01	G, Vp (2)	62-207 89,90
Prelude 2,0 16V	10.96-10.00	G, AC (2)	62-306 129,-
Prelude 2,2 16V	2.93-10.00	G, AC (2)	62-307 129,-

HYUNDAI

Accent 1,3	10.94-1.00	G (2)	62-325 115,-
Accent II 1,3 (motor G4DA)	1.00-11.05	G (2)	62-325 115,-
Accent II 1,3	3.03-11.05	AC (2)	62-300 89,90
Accent II 1,5, 1,6	3.03-11.05	G (2)	62-300 89,90
Athos 1,0, 1,1	9.05-8.08	AC (2)	62-314 89,90
Atos 1,1	3.04-8.08	G (2)	62-323 99,90
Elantra 1,8	6.00-7.06	G (2)	62-313 99,90
Getz 1,3	9.02-9.05	G (2)	62-325 115,-
i20 1,4, 1,6	9.08-12.15	G (2)	62-321 169,-
i30 1,4, 1,6	10.07-11.11	G, AC (2)	62-321 169,-
Trajet 2,0	1.04-7.08	AC (2)	62-300 89,90

KIA

Carens II 1,6, 2,0 (ikke AC)	12.03-	S (2)	62-313 99,90
Cee'd 1,4, 2,0	9.07-12.12	G (2)	62-313 99,90
Cee'd 1,4, 1,6	12.06-12.12	G, AC (2)	62-321 169,-
Cerato 2,0	4.04-	G (2)	62-313 99,90
Picanto 1,0, 1,1	9.05-	AC (2)	62-314 89,90
Pro Cee'd 1,6	2.08-9.12	G, AC (2)	62-321 169,-
Sportage 2,0 16V	9.04-	G (2)	62-313 99,90

LEXUS

LS 200	4.99-7.05	AC (2)	62-325 115,-
--------	-----------	--------	--------------

MAZDA

121 III 1,3	3.96-4.03	G, S (2)	62-304 189,-
2 1,3 (uten AC)	10.07-6.15	G (2)	62-331 229,-
2 1,4 MZR-CD (med AC)	1.08-6.15	G (2)	62-337 199,-
2 1,6 MZ-CD (med AC)	10.08-6.15	G (2)	62-337 199,-
3 1,25, 1,4, 1,6 (med AC)	4.03-6.09	G (3)	62-345 179,-
3 1,25, 1,4, 1,6 (med AC)	4.03-6.09	S (3)	62-343 149,-
3 1,6 MZR-CD	6.09-5.13	G (2)	62-337 199,-
3 2,0	10.03-6.09	G (2)	62-316 169,-
323 IV ikke 1,5, (ikke St.vogn)	89-93	V, G	62-0900 89,90
323 IV 1,3 (ikke AC)	9.89-7.94	S (2)	62-313 99,90
323 IV 1,6	9.89-7.94	S (2)	62-313 99,90
323 IV 1,8 16V (ikke AC)	9.89-7.94	S (2)	62-313 99,90
323 V 1,3 16V, 1,5 16V, 1,8 16V (ikke AC)	8.94-9.98	S (2)	62-313 99,90
323 VI 1,8i 16V, 2,0i 16V	98-1.01	G (2)	62-282 129,-
323 VI 1,9 16V, 2,0 (ikke AC)	9.98-5.04	S (2)	62-319 129,-
5 1,8, 2,0	3.05-5.10	G (2)	62-316 169,-
626	5.87-92	G (2)	62-207 89,90
626 1,8i, 2,0i	1.92-4.97	G (2)	62-282 129,-

TANNEDE VIFTEREMMER OG MULTIRIB-REMMER

	Årsmødt	Plassering	Art.	Pris
626 IV 2,0 (ikke AC)	8.91-4.97	S (2)	62-319	129,-
626 V 1,8, 1,9, 2,0 (ikke AC)	5.97-10.02	S (2)	62-319	129,-
6 1,8, 2,0	3.05-8.07	G (2)	62-315	259,-
6 1,8 MRZ, 2,0 MRZ	8.07-7.13	G (2)	62-341	279,-
MERCEDES				
A140, 160	7.97-1.01	G, AC (2)	62-305	169,-
190E	83-84	G, Vp	62-1000	69,90
190, 190E 1,8, 2,0, 2,3	85-93	G, Vp, S (2)	62-4887	199,-
190D (ikke AC)	83-93	G, Vp, S (2)	62-209	219,-
190	3.99-8.04	G, AC (2)	62-305	169,-
200, E, T, TE 124-serien (ikke AC)	86-92	G, Vp, S (2)	62-4887	199,-
200D, TD 124-serien	85-6.93	G, Vp, S (2)	62-209	219,-
210	3.02-8.04	G, AC (2)	62-305	169,-
230 124-serien (ikke AC)	86-92	G, Vp, S (2)	62-4887	199,-
260E, 300E	9.85-8.92	G, AC (2)	62-315	259,-
C180, C200, C220	93-5.00	G (2)	62-209	219,-
C180, C220, C280 (ikke diesel)	93-5.00	G, AC (2)	62-226	219,-
C200, C220	9.00-2.07	G, AC (2)	62-315	259,-
E200, E220, E300	93-8.00	G (2)	62-209	219,-
E200, E220, E300 (ikke E200 diesel)	93-6.97	G, AC (2)	62-226	219,-
E200CDI (mot.nr. -348117)	9.03-12.08	G (2)	62-341	279,-
E270CDI (ch.nr. A348119-)	7.03-12.08	G (2)	62-341	279,-
MITSUBISHI				
Carisma 1,8 16V (motor DA2A)	7.95-6.06	G (2)	62-323	99,90
Carisma 1,9 DI-D (uten AC)	9.00-6.06	G (2)	62-334	179,-
Colt 1,1, 1,3, 1,5	6.04-6.12	G, AC (2)	62-312	115,-
Galant 1,8	11.92-8.96	G (2)	62-323	99,90
Galant 2,0i 16V (motor 4G93)	93-8.96	AC (2)	62-249	119,-
Galant 2,0TDI	9.96-10.04	S (2)	62-313	99,90
Galant 2,0 GDI, 2,4 GDI	2.99-10.04	AC (2)	62-309	115,-
Galant 2,5 V6, 3,0 V6	11.92-8.96	G (2)	62-301	129,-
Lancer V 1,6 16V	12.92-10.03	AC (2)	62-334	179,-
Outlander 1,2 2,0 DI-D	8.07-11.12	G, AC (2)	62-308	189,-
NISSAN				
Almera 1,4i 16V (motor GA14DE)	9.95-7.00	G, S (2)	62-4813	89,90
Almera 1,6i 16V (motor GA16DE)	9.95-7.00	G, S (2)	62-4813	89,90
Almera 1,6 (uten AC)	9.95-7.00	G (2)	62-324	99,90
Micra III 1,2 16V, 1,4 16V	6.05-5.06	G, AC (2)	62-301	129,-
Navara 2,5 dCi	7.05-	S (2)	62-324	99,90
Note 1,4	3.06-6.12	G, AC (2)	62-301	129,-
Primera 1,6	6.90-1.96	G, S (2)	62-4813	89,90
Primera 1,6 16V	9.96-7.02	S (2)	62-4813	89,90
Primera 2,0 16V (uten AC)	9.96-7.02	G (2)	62-324	99,90
Sunny 1,4, 1,6 N13 med servostyring	10.90-5.95	G (2)	62-4813	89,90
OPEL				
Astra 1,4, 1,6 (ikke servo)	91-8.02	G	62-913	69,90
Astra F 1,4i, 1,6i	6.93-8.02	G (2)	62-326	199,-
Astra 2,0	91-8.92	G	62-925	69,90
Astra 1,8 16V 2,0 16V	94-98	G, AC (2)	62-250	219,-
Astra 1,8 16V 2,0 16V	94-98	G (2)	62-199	179,-
Astra F 1,8i 16V (uten AC)	11.94-3.01	G (2)	62-328	219,-
Astra F 1,6 16V (med AC)	8.94-9.98	G (2)	62-330	229,-
Astra G 1,4 16V, 1,8 16V	2.98-10.05	G, AC (2)	62-302	129,-
Astra G 1,4 16V, 1,8 16V, 2,0 16V	2.98-1.05	G (2)	62-309	115,-
Astra G 2,0 DI (uten AC)	1.99-4.05	G (2)	62-330	229,-
Astra G 2,2 16V	3.01-1.05	G, AC (2)	62-319	129,-
Astra G 2,2 DTI (uten AC)	9.02-7.04	G (2)	62-330	229,-
Astra H 1,8	3.04-10.10	G (2)	62-309	115,-
Astra H 1,8	3.04-10.10	G, AC (2)	62-302	129,-
Astra H 1,9 CDTI (uten AC)	9.04-10.10	G (2)	62-338	219,-
Astra J 1,6, 1,6 T	12.09-	G, AC (2)	62-310	169,-
Calibra 2,0i (uten AC)	9.92-7.97	G (2)	62-328	219,-
Combo 1,4 (uten AC)	7.94-10.01	G (2)	62-326	199,-
Combo 1,6	6.06-	G (2)	62-309	115,-
Combo 1,6	6.06-	G, AC (2)	62-302	129,-
Corsa 1,4, 1,6	93-9.00	G	62-913	69,90
Corsa C 1,4, 1,8	9.09-9.12	G, AC (2)	62-302	129,-
Insignia 1,6, 1,6 T, 1,8	7.08-3.17	G, AC (2)	62-310	169,-
Movano 2,8 DTI (mot.nr. 3053819-)	1.99-10.01	G (2)	62-335	179,-
Omega 1,8i, 2,0i 9A generator	86-94	G, Vp (1)	62-1025	74,90
Omega 1,8i, 2,0i 55/70 A generator	86-94	G, Vp	62-1000	69,90
Omega 1,8i, 2,0i	86-94	S	62-800	74,90
Omega 2,4i, 3,0	89-94	G	62-888	69,90
Omega 2,0i, 2,0i 16V (ikke A/C)	94-9.99	G (2)	62-199	179,-
Omega 2,0i, 2,0i 16V (med A/C)	94-9.99	G (2)	62-250	219,-
Omega 2,0 16V (uten AC)	3.94-9.99	G (2)	62-328	219,-
Omega 2,2 16V (uten AC)	8.00-7.03	G (2)	62-328	219,-
Sintra 2,2 16V (med AC)	96-4.99	G (2)	62-250	219,-
Vectra 70A generator	88-95	G	62-925	69,90
Vectra 90A generator	88-95	G	62-1000	69,90
Vectra B 1,6i (uten AC)	11.96-6.00	G (2)	62-326	199,-
Vectra B 1,6 16V (med AC)	10.95-7.02	G (2)	62-330	229,-
Vectra 1,8i 2,0i 16V (ikke AC)	94-9.00	G (2)	62-199	179,-
Vectra 1,8i 2,0i 16V (med AC)	94-9.00	G (2)	62-250	219,-

	Årsmødt	Plassering	Art.	Pris
Vectra B 1,8 16V (med AC)	10-95-9.00	G (2)	62-330	229,-
Vectra B 2,0i 16V (uten AC)	10.95-9.00	G (2)	62-328	219,-
Omega B 2,0 DTI 16V (uten AC)	9.97-9.00	G (2)	62-330	229,-
Omega B 2,2 DTI 16V (uten AC)	9.00-7.03	G (2)	62-330	229,-
Signum 2,0 DTI, 2,2 DTI (uten AC)	5.03-4.04	G (2)	62-330	229,-
Vectra B 2,2 16V	9.00-7.03	G, AC (2)	62-319	129,-
Vectra C 1,6, 1,8	4.02-9.08	G (2)	62-309	115,-
Vectra C 2,0 16V, 2,2 16V	8.02-12.08	G, AC (2)	62-319	129,-
Vectra C 2,0 DTI, 2,2 DTI (uten AC)	4.02-8.05	G (2)	62-330	229,-
Vectra C 1,9 CDTI (uten AC) (ch.nr. -48999999)	4.04-8.08	G (2)	62-338	219,-
Vivaro 1,9 DI, 2,0 16V (uten AC)	8.01-	G (2)	62-334	179,-
Vivaro 2,5 DTI (med AC)	5.03-	G (2)	62-331	229,-
Vivaro 2,5 CDTI (med AC)	8.06-	G (2)	62-331	229,-
Zafira A 2,0 DTI, 2,2 DTI (uten AC)	9.02-6.05	G (2)	62-330	229,-
Zafira B 1,9 CDTI (uten AC)	7.05-4.15	G (2)	62-338	219,-
PEUGEOT				
107 1,0 (uten AC)	6.05-	G (2)	62-335	179,-
205 1,0, 1,1, 1,4	8.87-9.98	G, AC (2)	62-300	89,90
206 1,4i 1,6i	98-12.00	G, AC (2)	62-192	179,-
206 1,4 Hdi	7.02-	G, AC (2)	62-318	199,-
206 Hdi (med AC)	12.99-	G (2)	62-329	219,-
207 1,4 16V, 1,6 16V (med AC)	8.07-	G (2)	62-338	219,-
207 1,6 Hdi (med AC)	12.09-	G (2)	62-337	199,-
306 1,1, 1,4, 1,6	6.94-4.02	G (2)	62-300	89,90
306 1,6	5.93-4.02	AC (2)	62-312	115,-
306 1,8, 2,0	5.93-5.00	G (2)	62-306	129,-
306 1,8, 2,0	5.93-4.02	G, S (2)	62-301	129,-
306 1,9 D	5.99-4.02	G, AC (2)	62-307	129,-
307 1,9D, TD (med AC, servo)	6.95-5.01	G (2)	62-329	219,-
307 1,4 16V, 1,6 16V	3.01-10.03	G, AC (2)	62-311	129,-
307 1,4 16V, 1,6 16V	11.03-4.09	G, AC (2)	62-301	129,-
307 1,4 16V, 1,6 16V (med AC) (70,8A)	11.03-	G (2)	62-338	219,-
307 1,4 Hdi (med AC)	10.01-6.05	G (2)	62-337	199,-
307 1,6 Hdi (med AC)	10.05-3.07	G (2)	62-337	199,-
307 2,0 16V	3.01-10.03	G, AC (2)	62-318	199,-
307 2,0 16V	12.04-4.09	G (2)	62-320	129,-
308 1,6 Hdi (med AC)	9.07-	G (2)	62-337	199,-
308 2,0	1.08-	G (2)	62-320	129,-
309 1,4	3.89-12.93	G (2)	62-300	89,90
405 1,9 D, 1,9 TD	1.92-10.96	G (2)	62-212	129,-
806 1,9 TD (med AC)	5.00-8.02	G (2)	62-329	219,-
405 II 1,8, 2,0	8.92-10.96	G, S (2)	62-306	129,-
405 II 1,8, 2,0	8.92-10.96	G, S (2)	62-301	129,-
406 1,6i 1,8i	95-00	G, AC (2)	62-269	219,-
406 1,6, 1,8 (Gen. 70,8A)	5.97-5.04	G, S (2)	62-301	129,-
406 1,6, 1,8 (Gen 90A)	11.95-10.00	G (2)	62-306	129,-
406 1,8 16V, 2,0 16V (med AC)	10.00-5.04	G (2)	62-328	219,-
406 1,9D, TD (med AC)	1.96-10.04	G (2)	62-329	219,-
406 2,0 Hdi (med AC)	1.96-10.04	G (2)	62-329	219,-
407 1,8 16V, 2,0 16V, 2,2 16V	1.08-	G (2)	62-320	129,-
607 2,2 16V	9.05-6.10	G (2)	62-320	129,-
607 2,0 Hdi	8.02-9.05	G (2)	62-308	189,-
607 2,0 Hdi RHS	5.00-9.05	G (2)	62-329	219,-
806 1,8, 2,0	10.96-8.02	G, S (2)	62-306	129,-
806 1,9 TD (med AC)	5.97-8.02	G (2)	62-329	219,-
806 2,0 Hdi (med AC)	8.99-8.02	G (2)	62-329	219,-
807 2,0 Hdi, 2,2 Hdi	6.02-	G (2)	62-329	219,-
Boxer 2,8 Hdi (manuell)	10.00-	G (2)	62-336	179,-
Expert 1,6	2.96-12.06	AC (2)	62-325	115,-
Expert 1,8 D, 1,9 D, 1,9 TD (med AC, servo)	2.96-12.06	G (2)	62-329	219,-
Expert 2,0 Hdi (med AC)	7.00-12.06	G (2)	62-329	219,-
Partner 1,8 D, 1,9 D (med AC, servo)	6.96-12.02	G (2)	62-329	219,-
RENAULT				
Clio II 1,4	9.98-5.05	G, AC (2)	62-305	169,-
R5 1,1, 1,4	85-92	G, Vp	62-1150	74,90
R19 1,4	92-12.95	G	62-687	74,90
Kangoo 1,6 16V	10.01-	G, AC (2)	62-305	169,-
Laguna 1,6 16V, 1,8 16V	7.98-3.01	G, AC (2)	62-305	169,-
Laguna 1,8, 2,0 (ikke AC)	11.93-3.01	G (2)	62-311	129,-
Laguna II 1,6 16V	7.98-3.01	G, AC (2)	62-305	169,-
Laguna II 1,8 16V (motor F4P772, F4P 774)	3.01-12.07	G (2)	62-330	229,-
Laguna II 1,9 dCi (uten AC)	6.01-12.07	G (2)	62-334	179,-
Laguna II 2,0 16V	9.01-9.07	G (2)	62-330	229,-
Logan 1,4, 1,6				

TANNEDE VIFTEREMMER OG MULTIRIB-REMMER

	Årsmødell	Plassering	Art.	Pris
900 16V	84-93	S	62-825	69,90
900 2,0, 2,3	93-2.98	G, AC (2)	62-280	259,-
9000	85-88	AC	62-204	115,-
9000 CD, S 2,3 med AC	1.90-12.98	G, AC (2)	62-214	279,-
9-3 2,0i, 2,3i (uten AC)	2.98-9.02	G (2)	62-330	229,-
9-3 2,0i, 2,3i (med AC)	2.98-9.02	G (2)	62-332	239,-
9-3 1,8T, 2,0T	9.02-2.15	G (2)	62-319	129,-
9-3 2,0T (med AC)	2.98-9.02	G (2)	62-332	239,-
9-3 2,2 TiD (uten AC)	10.98-9.02	G (2)	62-330	229,-
9-3 2,3 T (uten AC)	10.98-9.02	G (2)	62-330	229,-
9-5 2,0i, 2,3i	9.97-	G, AC (2)	62-296	259,-
9-5 1,9 TiD	1.06-	G (2)	62-328	219,-

SEAT

Altea 1,6, 2,0 FSI	10.06-3.09	G, AC (2)	62-307	129,-
Altea 1,6 TDI, 2,0 TDI	6.07-	G, AC (2)	62-301	129,-
Altea 1,4 TSI	11.07-	G (2)	62-304	189,-
Altea 1,9 TDI (med AC)	4.04-	G (2)	62-338	219,-
Altea 1,9 TDI (uten AC)	10.06-	G (2)	62-336	179,-
Altea 2,0 TDI (med AC)	3.04-	G (2)	62-338	219,-
Arosa 1,0, 1,4	5.97-6.04	G, S (2)	62-301	129,-
Arosa 1,4	5.97-6.04	G, AC, S (2)	62-311	129,-
Alhambra 1,8T 20V, 1,9 TDI	10.97-3.10	G, AC (2)	62-297	229,-
Alhambra 1,9 TDI (Ch.nr -7M-Y-509291)	2.99-12.02	G (2)	62-307	129,-
Alhambra 2,0 TDI	11.05-3.10	G (2)	62-342	259,-
Cordoba 1,0, 1,4, 1,6	6.97-2.12	G, S (2)	62-301	129,-
Cordoba 1,6i	7.96-10.02	G (2)	62-311	129,-
Cordoba 1,4 16V	9.02-11.09	G, AC (2)	62-306	129,-
Cordoba 1,6 16V	11.06-11.09	G, AC (2)	62-304	189,-
Cordoba 1,9D, 1,9 TD, 1,9 TDI	2.93-12.02	G (2)	62-307	129,-
Ibiza II, III 1,0, 1,4, 1,6	6.97-2.12	G, S (2)	62-301	129,-
Ibiza II, III 1,6, 1,8	8.99-2.02	G (2)	62-311	129,-
Ibiza II, III 1,9 D, 1,9 TD, 1,9 TDI	4.03-2.02	G (2)	62-307	129,-
Ibiza 1,6, 1,6 16V	11.06-11.09	G, AC (2)	62-304	189,-
Ibiza IV 1,4 16V	2.02-11.09	G, AC (2)	62-304	189,-
Leon 1,4 16V, 1,6 16V	11.99-6.06	G (2)	62-306	129,-
Leon 1,6i, 1,8i 20V	1.00-6.06	G, AC (2)	62-297	229,-
Leon 1,6, 2,0 FSI, 2,0 TDI	10.05-12.12	G, AC (2)	62-307	129,-
Leon 1,6, 1,8, 1,9 TDI (ikke AC)	11.99-6.06	G (2)	62-311	129,-
Leon 2,0 TDI	5.06-12.12	G, AC (2)	62-301	129,-
Leon 2,0 TDI (uten AC)	5.06-10.10	G (2)	62-336	179,-
Leon 2,0 TFSI (med AC)	5.05-3.09	G (2)	62-338	219,-
Toledo 1,6i, 1,8i 20V	9.8-5.06	G, AC (2)	62-297	229,-
Toledo II 1,6, 1,8 20V, 1,9 TDI (ikke AC)	4.99-5.06	G (2)	62-311	129,-
Toledo III 1,6, 2,0 FSI, 2,0 TDI	11.95-5.09	G, AC (2)	62-307	129,-
Toledo III 1,9 TDI, 2,0 TDI (uten AC)	10.05-5.09	G (2)	62-336	179,-
Toledo III 2,0 TFSI (med AC)	11.05-5.09	G (2)	62-338	219,-
Toledo III 2,0 TDI (med AC)	9.04-5.09	G (2)	62-338	219,-

SKODA

Fabia 1,0, 1,4	10.00-12.07	G (2)	62-312	115,-
Fabia 1,0, 1,4	10.00-3.08	G, AC (2)	62-308	189,-
Fabia 1,2 (uten AC) (Ch.nr. -6Y-3-893311)	1.03-12.07	G (2)	62-326	199,-
Fabia 1,4 16V (Ch.nr 6Y-2-389396)	10.96-8.02	G, S (2)	62-306	129,-
Fabia 1,6 TDI	3.10-12.14	G, AC (2)	62-301	129,-
Fabia 1,6	4.07-12.14	G, AC (2)	62-304	189,-
Felicia 1,3i	1.95-12.00	G (2)	62-249	119,-
Felicia 1,9 D	8.96-4.02	G (2)	62-312	115,-
Felicia II 1,6	1.98-6.01	G, S (2)	62-301	129,-
Felicia II 1,6	1.98-6.01	G, AC (2)	62-306	129,-
Felicia II 1,6	3.01-10.03	G, AC, S (2)	62-311	129,-
Felicia II 1,9 D	1.98-6.01	G (2)	62-312	115,-
Octavia 1,6 (55 kW) (med AC)	9.96-12.10	G (2)	62-297	229,-
Octavia 1,6, 1,8, 1,8 T, 1,9 TDI, 2,0 (ikke AC)	1.98-5.06	G (2)	62-311	129,-
Octavia 1,8i, 2,0i	9.96-7.00	G, AC (2)	62-297	229,-
Octavia 1,4 TSI, 1,6 FSI	2.04-10.08	G, AC (2)	62-304	189,-
Octavia 1,6, 2,0 FSI	11.04-6.13	G, AC (2)	62-307	129,-
Octavia 2,0 TDI	2.04-4.13	G, AC (2)	62-301	129,-
Octavia 2,0 TDI (med AC)	9.04-5.13	G (2)	62-338	219,-
Octavia 2,0 TDI (uten AC)	11.05-2.13	G (2)	62-336	179,-
Roomster 1,6 TDI	3.10-5.15	G, AC (2)	62-301	129,-
Roomster 1,6	9.06-5.15	G, AC (2)	62-304	189,-
Superb 1,4 TSI	7.08-5.15	G (2)	62-304	189,-
Superb 1,8T, 1,9 TDI, 2,0	2.03-3.08	AC (2)	62-300	89,90
Superb 1,9 TDI	2.02-3.08	G (2)	62-303	129,-
Superb 2,0 TDI	7.08-5.15	G (2)	62-301	129,-
Superb 2,0 TDI (med AC)	3.08-5.15	G (2)	62-338	219,-
Yeti 2,0 TDI	5.09-	G, AC (2)	62-301	129,-

SUBARU

Impreza 1,5	5.06-3.07	AC (2)	62-325	115,-
Impreza 1,8	4.95-12.00	AC (2)	62-325	115,-
Impreza 2,0 WRX	9.05-3.07	AC (2)	62-325	115,-
Forester 2,0, 2,5	9.05-5.08	AC (2)	62-300	89,90

SUZUKI

Baleno 1,3 16V (uten AC)	3.97-5.02	S (2)	62-325	115,-
Baleno 1,6i 16V (uten AC)	7.95-5.02	S (2)	62-325	115,-

	Årsmødell	Plassering	Art.	Pris
Baleno 1,9 TD (med AC) (Ch.nr. -180000)	2.99-5.02	G (2)	62-329	219,-
Swift II 1,0 (uten AC)	3.89-5.01	S (2)	62-324	99,90
Swift II 1,6i 16V (uten servo)	3.89-5.01	AC (2)	62-324	99,90
SX4 1,9 DDiS, 2,0 DDiS (uten AC)	6.06-	G (2)	62-338	219,-

TOYOTA

Avensis 1,6 VVT-i (uten AC)	4.03-11.08	G (2)	62-339	229,-
Avensis 1,8i	98-6.00	G (2)	62-4975	129,-
Avensis 1,8 (uten AC)	4.03-11.08	G (2)	62-339	229,-
Avensis 2,0 (ikke AC)	9.97-10.00	G (2)	62-319	129,-
Avensis 2,0 D	10.99-7.00	AC, S (2)	62-312	115,-
Avensis 2,0 TD	9.97-2.03	S (2)	62-302	129,-
Aygo 1,0 (uten AC)	9.08-4.15	G (2)	62-335	179,-
Carina E 1,6, 1,8	92-10.00	G (2)	62-4975	129,-
Carina E 2,0 (ikke AC)	12.93-9.97	G (2)	62-319	129,-
Carina E 2,0 D, 2,0 TD	4.92-7.97	S (2)	62-302	129,-
Celica 2,0 (med servostyring)	86-11.99	S (2)	62-207	89,90
Corolla 1,3 (ikke servo)	5.93-4.97	AC (2)	62-317	115,-
Cololla 1,3 XLI	9.95-4.97	G (2)	62-324	99,90
Cololla 1,4	4.97-2.00	G (2)	62-324	99,90
Corolla 1,4 (ikke AC)	4.97-2.00	S (2)	62-317	115,-
Corolla 1,4 (med AC)	2.00-1.02	G (2)	62-331	229,-
Corolla 1,4 16V (med AC)	2.00-11.01	G (2)	62-331	229,-
Corolla 1,4 VVT-i (uten AC)	8.02-7.07	G (2)	62-339	229,-
Corolla AE92 1,6 (ikke 16V)	87-92	V, G, Vp (2)	62-4975	129,-
Corolla 1,6i 16V (AE 101)	92-12.99	G (2)	62-4975	129,-
Corolla 1,6 (med AC)	2.00-1.02	G (2)	62-331	229,-
Corolla 1,8 D	8.87-6.92	S (2)	62-302	129,-

VOLKSWAGEN

Bora 1,6, 1,9 TDI (med AC)	10.98-5.05	G (2)	62-297	229,-
Bora 1,4 16V, 1,6 16V	11.99-6.06	G (2)	62-306	129,-
Bora 1,6 FSI	1.02-5.05	G (2)	62-306	129,-
Bora 1,6, 1,8 T, 2,0 (ikke AC)	10.98-5.05	G (2)	62-311	129,-
Bora 1,9 TDI (ikke AC)	2.02-3.08	G (2)	62-303	129,-
Caddy II (9K9B) 1,4, 1,6	11.95-1.04	G, S (2)	62-301	129,-
Caddy II (9U7) 1,6	6.96-12.00	G, S (2)	62-301	129,-
Caddy II (9U7) 1,6 (ikke servo)	6.96-12.00	G, AC (2)	62-306	129,-
Caddy II 1,9 D	6.96-12.00	G (2)	62-302	129,-
Caddy II (9K9A, 9K9B) 1,9 SDI, 1,9 TDI	11.95-1.04	G, AC (2)	62-307	129,-
Caddy III 1,6, 2,0	11.07-5.15	G, AC (2)	62-307	129,-
Caddy III 1,9 TDI, 2,0 TDI (uten AC)	4.04-8.10	G (2)	62-336	179,-
Caddy III 1,9 TDI, 2,0 TDI (med AC) (med servo)	4.04-8.10	G (2)	62-342	259,-
Eos 1,4 TSI	11.07-8.15	G, AC (2)	62-304	189,-
Golf II diesel	84-91	G, Vp	62-965	69,90
Golf III CL, GL 1,8, 2,0	92-96	G, Vp (2)	62-221	129,-
Golf III 1,4, 1,6 (ch.nr 1H-5-12001)	11.91-8.97	G, S (2)	62-301	129,-
Golf III 1,9 D, 1,9 TD, 1,9 TDI, 1,9 SDI	7.93-8.97	G (2)	62-307	129,-
Golf IV 1,6i, 1,8i, 2,0i	7.98-6.05	G, AC (2)	62-297	229,-
Golf IV 1,4 16V, 1,6 16V	8.97-6.06	G (2)	62-306	129,-
Golf IV 1,6, 1,8, 2,0 (ikke AC)	8.97-6.05	G (2)	62-311	129,-
Golf IV 1,9 TDI	6.98-6.02	G (2)	62-307	129,-
Golf IV 1,9 TDI (ikke AC)	8.97-6.05	G (2)	62-311	129,-
Golf V 1,4 FSI, 1,4 TSI, 1,6 FSI	10.03-11.08	G, AC (2)	62-304	189,-
Golf V 1,6, 2,0 FSI	1.04-11.08	G, AC (2)	62-307	129,-
Golf V 2,0 GTI (med AC)	10.04-2.09	G (2)	62-338	219,-
Golf VI 1,0, 1,4	10.08-7.13	G, AC (2)	62-304	189,-
Golf VI 1,6, 2,0 FSI	10.08-7.13	G, AC (2)	62-307	129,-
Golf VI 1,6 TDI, 2,0 TDI	10.08-7.13	G, AC (2)	62-301	129,-
Golf V 1,9 TDI, 2,0 TDI (uten AC, uten servo)	10.03-11.08	G (2)	62-336	179,-
Jetta III 1,4 TSI, 1,6 FSI	9.05-10.10	G, AC (2)	62-304	189,-
Jetta III 1,6, 2,0 FSI	8.05-10.10	G (2)	62-307	129,-
Jetta III 2,0 TDI	8.05-9.10	G (2)	62-301	129,-
Jetta III 2,0 TDI	9.05-10.10	G (2)	62-338	219,-
Lupo 1,0, 1,4	10.98-7.05	G, S (2)	62-301	129,-
Lupo 1,0, 1,4	5.99-7.05	G, AC, S (2)	62-311	129,-
Lupo 14 16V	8.99-7.05	G, AC (2)	62-311	129,-
Passat 1,4 TSI, 1,6 FSI	3.05-11.10	G, AC (2)	62-304	189,-
Passat 1,8 20V	96-00	G (2)	62-191	149,-
Passat 1,8 20V	96-00	AC (2)	62-279	

TANNEDE VIFTEREMMER OG MULTIRIB-REMMER

	Årsmmodell	Plassering	Art.	Pris
Polo 1,4 8V	5.02-	G, AC (2)	62-306	129,-
Polo 1,4 16V	5.02-11.09	G, AC (2)	62-306	129,-
Polo 1,4 FSI	2.02-7.06	G, AC (2)	62-304	189,-
Polo 1,7 SDI, 1,9 SDI (6KV2, 6KV5)	12.95-9.01	G (2)	62-307	129,-
Polo 1,7 SDI, 1,9 D, 1,9 SDI (6N1, 6N2)	4.97-9.01	G (2)	62-312	115,-
Sharan 1,8T 20V, 2,0i	1.98-12.00	G, AC (2)	62-297	229,-
Sharan 1,8T	9.97-3.10	G (2)	62-311	129,-
Sharan 1,9 TDI (ch.nr. -7M-6-015000)	9.97-3.10	G (2)	62-311	129,-
Sharan 1,9 TDI (ch.nr. 7M-6-015001-)	4.00-3.10	G (2)	62-342	259,-
Sharan 2,0 TDI	4.00-3.10	G (2)	62-342	259,-
Tiguan 2,0 TDI	11.07-7.18	G (2)	62-301	129,-
Touran 1,9 TDI (med AC)	6.05-5.10	G (2)	62-338	219,-
Touran 2,0 TDI (med AC)	2.03-5.10	G (2)	62-338	219,-
Touran 2,0 TDI (uten AC)	2.03-5.10	G (2)	62-336	179,-
Transporter V 1,9 TDI (ch.nr. 7H-6H079891-)	4.03-11.09	G (2)	62-342	259,-
Transporter IV 2,4 D (med AC)	8.97-4.03	G (2)	62-341	279,-
Transporter IV 2,5 (med AC) manuell	5.98-4.03	G (2)	62-341	279,-
Transporter IV 2,5 TD (med AC)				
(ch.nr. -70-XX133656)	9.95-4.03	G (2)	62-341	279,-
Vento 1,4, 1,6	8.95-9.98	G, S (2)	62-301	129,-
Vento CL, GL, GT 1,8, 2,0 (ikke AC)	1.92-9.98	G, Vp (2)	62-221	129,-
Vento CL, GL, GT 1,8, 2,0 (med AC)	1.92-9.98	G (2)	62-337	199,-
Vento 1,9 D, 1,9 TD, 1,9 TDI	11.91-9.98	G (2)	62-307	129,-
VOLVO				
343, 345 B14-motor	81-7.86	V, G	62-1225	74,90
343, 345 B19-motor	81-7.86	V, G	62-925	69,90
360 B200	85-89	V, G, Vp	62-925	69,90
440-serien	89-12.96	G, S (2)	62-212	129,-
440-serien (ch.nr 60001-)	9.91-7.96	AC (2)	62-310	169,-
460-serien B18	90-7.96	G, S (2)	62-212	129,-
480 ES turbo (ikke AC)	87-12.95	G, Vp, S (2)	62-212	129,-
740 B200 B230	84-92	G	62-913	69,90
740 B230 A, E, K	84-87	S	62-940	69,90
740 B230 A, E, K	88-92	S	62-1013	74,90
850 (ikke AC)	91-12.96	G (2)	62-224	129,-
850 med AC	91-12.96	G, Vp (2)	62-235	219,-
850 (Mot.nr. 565357-)	9.92-12.96	G, AC (2)	62-308	189,-
850 2,5 TDI (uten AC)	12.95-12.96	G (2)	62-339	229,-
940 2,0, 2,3 turbo	91-94	G	62-925	69,90
940 B200F B230F,FB,FK	91-12.94	AC	62-1013	74,90
940 B200F B230F,FB,FK	91-12.94	S	62-1013	74,90
C30 1,6	10.06-12.12	G (3)	62-347	199,-
C30 1,6	10.06-12.12	AC (3)	62-344	169,-
C30 1,6 D (med AC)(ch.nr. -204306)	10.06-12.12	G (2)	62-337	199,-
C30 1,8 (Ch.nr -73764)	10.06-12.12	G (2)	62-316	169,-
C30 2,4i	10.06-12.12	G (2)	62-317	115,-
C30 T5, D5	10.06-12.12	G (2)	62-317	115,-
S40, V40 (med AC)	96-99	G (2)	62-235	219,-
S40, V40 1,8i	3.98-12.03	G (2)	62-323	99,90
S40 II 1,6	10.06-12.12	G (3)	62-347	199,-
S40 II 1,6	10.06-12.12	AC (3)	62-344	169,-
S40 II 1,8, 2,0 (Ch.nr -394722)	10.06-2.12	G (2)	62-316	169,-
S40 II 2,4	1.04-12.10	G (2)	62-317	115,-
S60 II D5	4.10-12.11	G (2)	62-334	179,-
XC60 2,4 D	7.09-12.10	G (2)	62-334	179,-
XC60 D5	5.08-6.11	G (2)	62-334	179,-
C70 2,4, T5, D5	3.06-10.09	G (2)	62-317	115,-
S70/C70/V70 2,0, 2,0T, 2,3T, 2,4, 2,4T, 2,5	9.89-6.97	G, AC (2)	62-308	189,-
S70/V70 2,0i, 2,5i	1.97-12.99	G, AC (2)	62-298	219,-
S70/V70 2,5T	99-00	G, AC (2)	62-298	219,-
S70/V70 2,5T	1.00-10.02	G, AC (2)	62-299	219,-
S70, V70 (ikke AC)	96-12.97	G (2)	62-224	129,-
S70, V70 med AC	96-12.97	G, AC (2)	62-235	219,-
V50 1,6	1.05-12.12	G (3)	62-347	199,-
V50 1,6	1.05-12.12	AC (3)	62-344	169,-
V50 1,6 D (med AC)	1.05-12.12	G (2)	62-337	199,-
V50 1,8, 2,0 (Ch.nr -413993)	4.04-12.10	G (2)	62-316	169,-
V50 2,4	4.04-12.10	G (2)	62-317	115,-
V50 T5, D5	3.06-12.12	G (2)	62-317	115,-
V70	1.97-12.97	G, AC (2)	62-308	189,-
V70 2,5 TDI	7.99-5.00	G (2)	62-310	169,-
V70 III 1,6 D (med AC)	1.10-12.11	G (2)	62-337	199,-
V70 III 2,0 D	2.08-12.15	G (2)	62-331	229,-
V70 III 2,4 D	8.07-12.10	G (2)	62-334	179,-
XC70 II D5	8.07-12.11	G (2)	62-334	179,-
S80	98-7.06	G, AC (2)	62-298	219,-
S80 II 1,6 D (med AC)	1.10-12.11	G (2)	62-337	199,-
S80 II 2,0 TDI	2.08-3.11	G (2)	62-331	229,-
S80 II 2,4 D	8.06-	G (2)	62-334	179,-

- (1) Uten tanning
- (2) Multirib-rem
- (3) Elastisk Multirib-rem

!

Verktøy og tilbehør du trenger

549,-

10

year

GUARANTEE



Pipenøkkelsett 1/2", 20 deler

Av CrV-stål. Inneholder skralle med 72-tenners låsesystem og Quick release-funksjon, forlengere (125 og 250 mm), to tennpluggpiper (16 og 21 mm) og 15 piper. Leveres i formstøpt plastskrin. 71-007 **549,-**



Multiribremverktøy

Av CrMo-stål. 2-delers verktøysett for rask og enkel demontering/montering av multiribrem. 19-1493 **299,-**



Remskiftesett

For rask, enkel og sikker montering/demontering av elastiske multiribremmer uten strammer. Passer BMW, Chevrolet, Citroën, Fiat, Ford, Peugeot, Skoda, VW og Audi. 19-1585 **239,-**



Remspray

For lær, tekstil og gummi. Reduserer slitasje, utmatting, sluring og gnissing. 400 ml. 36-4506 **74,90**

169,-



Verktøyforlenger

Forlenger fastnøkler når man trenger mer kraft for å løse mutre og bolter som sitter fast. Lengde: 385 mm. 10-534 **169,-**

92

TERMOSTATER MED PAKNING

Feil på termostaten oppdages ved at termurtemperaturen viser unormalt lav eller høy temperatur. Er temperaturen for lav slites motoren hardt og olje- og bensinforbruk øker. Motoren kan også skades av for høy motortemperatur.

Fra
109,-
stk.



AUDI	Årsmmodell	Motor	Art.	Pris
80	.84-86	1,6, 1,8	87° 61-495	145,-
80	.82-86	1,9, 2,0, 2,1, 2,2	87° 61-498	169,-
80	.87-7,95	1,6, 1,8, 2,0	87° 61-495	145,-
80	.92-94	2,3	87° 61-498	169,-
100	.83-90	1,8	87° 61-495	145,-
100	.83-90	1,9, 2,0, 2,2, 2,2t, 2,3	87° 61-498	169,-
100	.91-94	2,0	87° 61-495	145,-
A2	.00-8,05	1,4	87° 61-496	145,-
A3	.96-3,03	1,6, 1,8, 1,8 20V, 1,8 20VT	87° 61-494	189,-
A3	.9,96-5,03	1,9TDI	87° 61-502	199,-
A4	.95-9,01	1,6, 1,8 20V, 1,8 20VT	87° 61-494	189,-
A4	.95-01	1,9TDI	87° 61-502	199,-
A6	.96-5,04	1,8, 1,8 20V	87° 61-494	189,-
A6	.94-97	1,9TDI	87° 61-502	199,-
TT	.10,98-6,06	1,8 20V	87° 61-494	189,-
BMW				
3-serien (E36)	.91-97	316i, 318i	92° 61-499	199,-
3-serien (E36)	.96-00	323i, 325i, 328i 24V	92° 61-499	199,-
5-serien (E39)	.96-00	520i, 523i, 525i, 528i	92° 61-499	199,-
CITROEN				
AX	.86-97	1,0, 1,1, 1,3, 1,4	88° 61-501	125,-
Berlingo	.7,96-3,06	1,8D, 1,9D, 2,0 HDI	83° 61-482	159,-
BX	.4,88-93	1,1, 1,4	88° 61-501	125,-
BX	.10,85-12,05	1,8D, 1,9D	83° 61-482	159,-
C4	.10,06-8,13	1,8i 16V, 2,0i 16V	89° 61-509	159,-
C4	.11,04-12,10	2,0 16V	89° 61-509	159,-
C5	.3,01-8,04	2,0 HDI, 2,2 HDI	83° 61-482	159,-
C5	.3,01-	1,8 16V, 2,0 16V	89° 61-509	159,-
Jumper	.2,94-	1,9D, 2,0 HDI	83° 61-482	159,-
Jumper	.4,06-	2,2 HDI (100, 110, 120, 130, 150)	88° 61-491	199,-
Saxo	.96-03	1,0, 1,1, 1,4, 1,6 8V, 1,6 16V	88° 61-501	125,-
Xsara	.97-8,00	1,4, 1,6	88° 61-501	125,-
Xsara	.4,97-8,05	1,8D, 1,9D, 2,0 HDI	83° 61-482	159,-
ZX	.91-99	1,1, 1,4	88° 61-501	125,-
ZX	.10,93-10,97	1,8D, 1,9D	83° 61-482	159,-
DACIA				
Duster	.4,10-	1,6 16V	89° 61-504	159,-
Logan	.9,04-	1,4, 1,6	89° 61-504	159,-
Sandero	.6,08-	1,4, 1,6	89° 61-504	159,-
FIAT				
Ducato	.7,06-	2,2 D	88° 61-491	199,-
Scudo	.4,98-12,06	1,9 D, 1,9TD, 2,0 JTD	83° 61-482	159,-
Ulysse	.3,96-8,06	2,0 JTD, 2,1 JTD, 2,2 JTD	83° 61-482	159,-
FORD				
Escort	.93-98	1,3, 1,4, 1,6 16V, 1,8 16V	88° 61-508	159,-
Fiesta III	.3,89-4,00	1,8D	88° 61-508	159,-
Focus	.01-04	1,8 16V, 2,0 16V	88° 61-508	159,-
Mondeo I, II	.93-00	1,6 16V, 1,8 16V, 2,0 16V	88° 61-508	159,-
Mondeo III	.10,00-3,07	2,0 16V, 2,0 TDCi, 2,2 TDCi	88° 61-491	199,-
Ranger	.4,11-	2,2 TDCi, 3,2 TDCi	88° 61-491	199,-
Transit	.8,00-5,06	2,0 DI, 2,0 TDCi, 2,4 TDE	88° 61-491	199,-
Transit	.4,06-8,14	2,2 TDCi, 2,4 TDCi	88° 61-491	199,-
HYUNDAI				
Coupe	.96-4,02	1,6 16V, 2,0 16V	82° 61-477	109,-
Lantra	.96-9,00	1,6, 1,8, 2,0 16V	82° 61-477	109,-

MERCEDES	Årsmmodell	Motor	Art.	Pris
123-serien	.78-85	200, 230, 280	87° 61-472	159,-
124-serien	.84-92	200, 230E, 280E, 300E, 320E	87° 61-472	159,-
190 (W201)	.82-93	1,8E, 2,0, 2,0E, 2,3E, 2,5E, 2,6E	87° 61-472	159,-
C-klass (W202)	.93-00	C280	87° 61-472	159,-
E-klass (W124)	.93-96	E280, E320	87° 61-472	159,-
NISSAN				
Almera	.95-3,00	1,4 16V, 1,6 16V	82° 61-493	145,-
Almera	.7,00-11,06	1,5, 1,8	82° 61-493	145,-
Primera	.6,90-10,08	1,6, 1,8	82° 61-493	145,-
Sunny	.92-95	1,4 16V	82° 61-493	145,-
OPEL				
Astra	.95-98	1,4 16V, 1,6 16V	92° 61-470	199,-
Astra G	.2,98-1,05	1,4 16V, 1,6 16V	92° 61-484	179,-
Corsa	.95-00	1,4 16V, 1,6 16V	92° 61-470	199,-
Corsa C	.9,00-12,09	1,4	92° 61-484	179,-
Tigra	.95-12,00	1,4 16V, 1,6 16V	92° 61-470	199,-
Vectra	.96-00	1,6 16V (X16XEL)	92° 61-470	199,-
Vectra	.1,95-7,02	1,6 16V (Y16XE, Z16XE)	92° 61-484	179,-
Vivaro A	.8,01-	2,0 16V	89° 61-504	159,-
Zafira	.4,99-6,05	1,6 16V (Z16XE)	92° 61-484	179,-
PEUGEOT				
205	.87-94	1,0, 1,1, 1,3, 1,4	88° 61-501	125,-
205	.6,92-9,98	1,7D, 1,9D	83° 61-482	159,-
206	.9,98-	1,9D, 2,0 HDI	83° 61-482	159,-
206	.4,99-2,07	2,0 S16, 2,0 16V	89° 61-509	159,-
306	.93-00	1,1, 1,4, 1,6	88° 61-501	125,-
306	.6,95-4,02	1,8 D, 1,9D, 2,0 HDI	83° 61-482	159,-
307	.10,08-4,09	2,0 16V	89° 61-509	159,-
307	.3,02-12,09	2,0 HDI	83° 61-482	159,-
309	.88-94	1,1, 1,4, 1,6, 1,9 8V	88° 61-501	125,-
405	.87-92	1,4, 1,6, 1,9	88° 61-501	125,-
405	.7,89-10,96	1,8 D, 1,9D	83° 61-482	159,-
406	.1,99-10,04	1,8 16V, 2,0 16V	89° 61-509	159,-
406	.1,96-10,04	1,9D, 2,0 HDI	83° 61-482	159,-
607	.2,00-6,10	2,2 16V	89° 61-509	159,-
607	.2,00-2,06	2,0 HDI, 2,2 HDI	83° 61-482	159,-
Expert	.7,00-12,06	2,0	89° 61-509	159,-
Expert	.1,07-	2,0 16V	89° 61-509	159,-
Expert	.2,96-12,06	1,9D, 2,0 HDI	83° 61-482	159,-
Partner	.6,96-12,02	1,8D, 1,9D	83° 61-482	159,-
RENAULT				
Clio II	.9,98-	1,4, 1,4 16V, 1,6, 1,6 16V, 2,0 16V	89° 61-504	159,-
Espace III, IV	.10,98-	2,0 16V, 2,0T	89° 61-504	159,-
Kangoo	.8,97-	1,4, 1,6 16V,	89° 61-504	159,-
Laguna I, II, III	.4,98-12,15	1,6 16V, 1,8 16V, 2,0 16V	89° 61-504	159,-
Megane I, II	.9,96-	1,4e, 1,4 16V, 1,6e, 1,6 16V, 1,8 16V, 2,0 16V	89° 61-504	159,-
SAAB				
99	.76-85	2,0	88° 61-476	145,-
900	.78-98	2,0, 2,0t, 2,1, 2,3 16V	88° 61-476	145,-
9000	.86-98	2,0 16V, 2,0t 16V, 2,3 16V, 2,3t 16V	82° 61-477	109,-
9-3	.2,98-2,15	2,0 16V, 2,0t 16V, 2,2TiD, 2,3 16V	88° 61-503	145,-
9-5	.9,97-1,12	2,0t, 2,3t, 3,0 V6	88° 61-503	145,-
SEAT				
Alhambra	.4,96-3,10	1,9TDI	87° 61-502	199,-
Arosa	.8,97-6,04	1,4TDI, 1,7sdi	87° 61-502	199,-
Cordoba	.96-99	1,4 8V	87° 61-496	145,-
Cordoba	.2,93-8,96	1,9D, 1,9TD	87° 61-495	145,-
Cordoba	.6,99-10,02	1,0, 1,4, 1,6	87° 61-496	145,-
Cordoba	.6,99-11,09	1,4TDI, 1,9TDI, 1,9sdi	87° 61-502	199,-
Ibiza	.9,93-2,02	1,0, 1,4	87° 61-496	145,-
Ibiza	.94-99	1,9D, 1,9TD	87° 61-495	145,-
Leon	.11,99-6,06	1,6, 1,8 20V, 1,8 20VT	87° 61-494	189,-
Toledo	.4,99-5,06	1,8 20V	87° 61-494	189,-
Toledo	.7,99-5,06	1,4 16V, 1,6 16V	87° 61-502	199,-
Toledo	.99-6,05	1,9TDI	87° 61-502	199,-
SKODA				
Fabia	.12,99-12,07	1,0, 1,4	87° 61-496	145,-
Fabia	.12,99-12,07	2	87° 61-494	189,-
Fabia	.7,01-12,07	1,4TDI, 1,9TDI	87° 61-502	199,-
Felicia	.95-00	1,6	87° 61-496	145,-
Octavia	.99-04	1,4, 1,6	87° 61-496	145,-
Octavia	.99-04	1,8, 1,8t, 2,0	87° 61-494	189,-
Octavia	.99-12,10	1,9TDI	87° 61-502	199,-
SUZUKI				
Baleno	.4,98-5,02	1,9 TD	83° 61-482	159,-
Grand Vitara	.7,01-9,05	2,0 HDI	83° 61-482	159,-
Vitara	.1,95-3,98	1,9 D	83° 61-482	159,-
TOYOTA				
Avensis	.98-00	1,6 16V, 1,8 16V, 2,0dt	82° 61-493	145,-
Camry	.83-96	1,8, 2,0, 2,2	82° 61-493	145,-
Carina	.87-97	1,6 16V, 1,8 16V, 2,0 16V	82° 61-493	145,-

TERMOSTATER MED PAKNING

	Årsmo- dell	Motor	Art.	Pris
Corolla	87-8.97	1,3, 1,4, 1,6	82° 61-493	145,-
Rav4	6.94-6.00	1,8 16V, 2,0tdt, 2,0 16V	82° 61-493	145,-
Starlet	10.84-3.96	1,3	82° 61-493	145,-
VOLKSWAGEN				
Bora	10.98-5.05	1,6, 1,8, 2,0	87° 61-494	189,-
Bora	99-5.05	1,9TDI, 1,9sdi	87° 61-502	199,-
Caddy	11.95-1.04	1,7sdi, 1,9sdi	87° 61-502	199,-
Caddy	11.95-1.04	1,9TDI	87° 61-502	199,-
Golf	91-04	1,4, 1,6	87° 61-496	145,-
Golf, Jetta	82-97	1,9D, 1,9TD	87° 61-495	145,-
Golf	98-04	1,6, 1,8 20V, 2,0	87° 61-494	189,-
Golf	98-02.08	1,9TDI, 1,9sdi	87° 61-502	199,-
Lupo	99-7.05	1,0, 1,4	87° 61-496	145,-
Lupo	99-7.05	1,4TDI, 1,7TDI	87° 61-502	199,-
Passat	89-96	1,6D, 1,6TD, 1,9D, 1,9TDI	87° 61-495	145,-
Passat	97-5.05	1,6, 1,8, 1,8 20VT, 2,0	87° 61-494	189,-
Passat	97-7.10	1,9TDI, 1,9sdi	87° 61-502	199,-
Polo	10.94-9.96	1,0, 1,3	87° 61-495	145,-
Polo	99-9.01	1,0, 1,4	87° 61-496	145,-
Polo	10.99-1.02	1,9TDI, 1,9sdi	87° 61-502	199,-
Transporter	91-4.03	2,4d, 2,5, 2,5TDI	87° 61-498	169,-
Vento	11.91-9.98	1,9SDI, 1,9TDI	87° 61-495	145,-
LT	5.96-7.06	2,5sdi, 2,5TDI	87° 61-498	169,-
VOLVO				
240-serien	77-93	B19, B21, B23, B200, B230	87° 61-500	125,-
300-serien	8.85-7.91	1,7	88° 61-501	125,-
300-serien	80-7.88	2,0	87° 61-500	125,-
400-serien	89-12.96	1,6, 1,7, 1,8, 2,0	88° 61-464	125,-
700-serien	84-8.92	2,0, 2,0t, 2,3, 2,3t	87° 61-500	125,-
700-serien	1.82-7.92	2,4d, 2,4TD	87° 61-447	129,-
800-serien	92-12.96	2,0 20V, 2,3t, 2,5	90° 61-497	125,-
800-serien	8.95-12.96	2,5TDI	87° 61-498	169,-
900-serien	8.90-10.98	2,4d, 2,4TD	87° 61-447	129,-
900-serien	91-96	2,5, 2,9	90° 61-497	125,-
S40/V40	7.96-5.04	1,6, 1,8, 1,9t, 2,0t	90° 61-497	125,-
S60	11.00-12.01	2,0t, 2,3t, 2,4, 2,4t	90° 61-497	125,-
C70/S70/V70	97-3.00	2,0, 2,3t, 2,5, 2,5t	90° 61-497	125,-
S70/V70	1.97-11.00	2,5TDI	87° 61-498	169,-
V70	3.00-7.01	2,4, 2,4 T	90° 61-497	125,-
S80	6.98-7.06	2,0t, 2,4	90° 61-497	125,-
S80	1.99-7.06	2,5TDI	87° 61-498	169,-
S90/V90	1.97-5.98	2,9	90° 61-448	125,-



Verktøy og tilbehør du trenger

1599,-



Trykktestersett for radiator

For kontroll av lekkasje i kjølesystemet. Komplet med hånddrevet pumpe, slange og en rekke adaptere som passer radiatorlokkåpningen på de fleste europeiske/japanske biler.

19-1297 1599,-

GIVER

Giver for kjølevæsketemperatur, kjølevifte og oljetrykk

	Årsmo- dell	Art.	Pris
AUDI			
80, 100 5-cyl	77-7.78	92° 61-580 (1)	115,-
80, 100	8.78-85	95° 61-581 (1)	115,-
80, 100	8.78-97	61-592 (3)	59,90
A3	9.96-8.12	95° 61-589 (1)	149,-
A3 (ch.nr. -8L-V-150000)	9.96-5.90	61-590 (3)	69,90
A4 1,6, 1,8, 2,4 (ch.nr. -8D-X-500000)	9.96-9.01	61-590 (3)	69,90
A4 2,6, 2,8	1.95-11.00	61-588 (3)	59,90
A6 1,8, 2,3 (ch.nr. -4B-W-220000)	6.94-1.05	61-590 (3)	69,90
A6 2,6, 2,8	6.94-12.97	61-588 (3)	59,90
A8 2,6, 2,8	3.94-3.96	61-588 (3)	59,90
OPEL			
Ascona	81-88	92° 61-580 (1)	115,-
Ascona	81-88	61-585 (3)	59,90
Corsa 1,0, 1,2	82-93	61-585 (3)	59,90
Kadett	8.79-83	92° 61-580 (1)	115,-
SAAB			
90, 99 2-polig	77-87	92° 61-580 (1)	115,-
900, 900 Turbo	79-91	92° 61-580 (1)	115,-
900	92-93	115° 61-587 (1)	89,90
900, 900 Turbo	85-98	61-586 (2)	79,90
900, 900 Turbo	85-98	61-585 (3)	59,90
9000, 9000 Turbo	85-88	92° 61-580 (1)	115,-
9000, 9000 Turbo	89-98	115° 61-587 (1)	89,90
9000, 9000 Turbo	85-93	61-586 (2)	79,90
9000, 9000 Turbo	85-98	61-585 (3)	59,90
9-3 2,0, 2,3	98-03	61-585 (3)	59,90
SEAT			
Leon, Toledo	99-6.06	95° 61-589 (1)	149,-
Leon, Toledo	99-6.06	61-588 (3)	59,90
SKODA			
Octavia	96-12.10	95° 61-589 (1)	149,-
Octavia	98-12.10	61-588 (3)	59,90

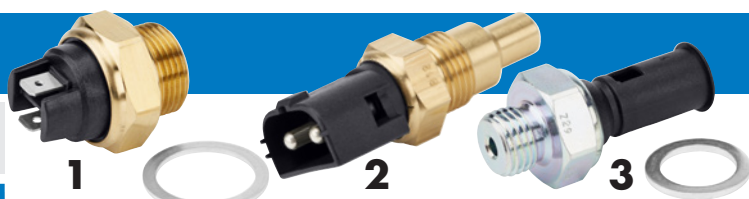

	Årsmo- dell	Art.	Pris
VOLKSWAGEN			
Golf, Derby, Jetta, Passat, Polo	87-88	92° 61-580 (1)	115,-
Golf, Jetta, Passat, Derby Scirocco	9.78-84	95° 61-581 (1)	115,-
Golf	92-6.06	95° 61-589 (1)	149,-
Golf	92-6.06	61-588 (3)	59,90
Passat	88-5.97	95° 61-589 (1)	149,-
Passat 1,6, 1,8	88-5.97	61-590 (3)	69,90
Passat 1,6, 1,8	6.97-11.00	61-588 (3)	59,90
Vento	92-9.98	95° 61-589 (1)	149,-
Vento	92-9.98	61-588 (3)	59,90
VOLVO			
240 2,1, 2,3	8.74-84	61-592 (3)	59,90
240 2,0	8.74-84	61-594 (3)	59,90
740 2,0 2,3, 2,4D	9.85-7.92	92° 61-584 (1)	149,-
740 2,0, 2,3	85-92	61-582 (2)	219,-
740 2,0, 2,3	85-92	61-593 (3)	69,90
760 2,3 Turbo	8.82-7.92	92° 61-584 (1)	149,-
760 2,3 Turbo	8.82-7.92	61-582 (2)	219,-
850 2,0, 2,3	8.93-12.96	61-583 (2)	219,-
850 2,0, 2,3	8.93-12.96	61-593 (3)	69,90
940 2,0, 2,3	92-7.94	92° 61-584 (1)	149,-
940 2,0 2,3	92-7.94	61-582 (2)	219,-
940 2,0 2,3	92-7.94	61-593 (3)	69,90
960 2,0	9.90-8.93	92° 61-584 (1)	149,-
960 2,0	9.90-8.93	61-582 (2)	219,-
960 2,0	9.90-8.93	61-593 (3)	69,90
S40/V40 1,8, 2,0	7.95-12.03	61-583 (2)	219,-

(1) Termostat sensor for kjøleviften

(2) Kjølevæske temperatur Sensor

(3) Oljetrykk kontakte

Pakningssett medfølger!

Alle vannpumper leveres komplett med nødvendige papirpakninger og gummiringer. Bytt alltid til ny vifterem så er du helgardert.



Fra **339,-** /stk.

AUDI	Årsmodell	Art.	Pris	
80, 90 (4-syl)	8.82-8.86	61-194	359,-	
80 1,6, 1,9 diesel	.82-10.89	61-194	359,-	
80 1,6 2,0 2,0E 1,9TDI	7.92-1.96	61-194	359,-	
100 1,6, 1,8 1 4-syl	.82-11.90	61-194	359,-	
100 2,0 2,0E 2,0E 16V	7.92-1.96	61-194	359,-	
A2 1,2 TDI, 1,4 TDI	2.00-8.05	61-226	339,-	
A2 1,6 FSI (BAD)	5.02-8.05	61-221	379,-	
A3 1,6i	9.96-8.12	61-046	439,-	
A3 1,8i, 1,8i 20V, 1,8T 20V	.96-5.03	61-047	439,-	
A3 1,9 TDI	5.03-5.10	61-226	339,-	
A3 2,0 TDI	6.05-6.08	61-232	379,-	
A4, A6 1,9 TDI motor 1Z	6.94-2.97	61-194	359,-	
A4 1,6i	.97-11.00	61-046	439,-	
A4 2,0i 20V	.01-12.04	61-046	439,-	
A4 1,8T 20V	.01-7.02	61-047	439,-	
A6 2,0	6.94-12.97	61-194	359,-	
A6 2,5 TDI	6.94-10.97	61-225	439,-	
BMW	E36 320i, 323i, 325i, 328i	9.90-2.05	61-048	439,-
E46 320i, 323i, 325i, 328i, 330i	4.99-2.05	61-048	439,-	
E34 520i 24V, 525i 24V	9.89-1.97	61-048	439,-	
E39 520i, 523i, 525i, 528i, 530i	11.95-9.00	61-048	439,-	
CITROËN	Berlingo 1,6 Hdi	5.08-	61-229	379,-
C1 1,0	6.05-3.14	61-222	439,-	
C2 1,6 Hdi	11.05-	61-229	379,-	
C3 1,6 Hdi	11.05-	61-229	379,-	
C4 1,6 Hdi	11.04-	61-229	379,-	
C5 1,6 Hdi	9.04-	61-229	379,-	
Xsara Picasso 1,6 Hdi	5.04-	61-229	379,-	
FIAT	Croma 2,2 16V	6.05-	61-224	569,-
Scudo 1,6 D multijet	1.07-	61-229	379,-	
FORD	Fiesta IV 1,4 16V	4.96-1.02	61-223	439,-
Fiesta V 1,25 16V	3.03-4.05	61-223	439,-	
Fiesta V 1,6 16V	3.02-4.05	61-223	439,-	
Fiesta VI 1,5 TDCi, 1,6 TDCi	2.10-	61-229	379,-	
Focus 1,4 16V	11.01-11.04	61-223	439,-	
Focus 1,6 16V	2.99-11.04	61-223	439,-	
Focus II 1,4, 1,6, 1,6 Ti	11.04-4.05	61-223	439,-	
Focus II 1,5 TDCi	9.14-	61-229	379,-	
Focus II 1,6 TDCi	4.05-	61-229	379,-	
Fusion 1,4, 1,6	8.02-12.12	61-223	439,-	
Galaxy 1,9 TDI	2.03-5.06	61-226	339,-	
HYUNDAI	i10 1,1 CRDi	1.08-1.11	61-231	439,-
i20 1,4 CRDi	8.08-12.12	61-231	439,-	
i30 1,6 CRDi	10.07-6.12	61-231	439,-	
Matrix 1,5 CRDi VGT	8.05-8.10	61-231	439,-	
KIA	Soul 1,6 CRDi	2.09-	61-231	439,-
Venga 1,4 CRDi, 1,6 CRDi	2.10-	61-231	439,-	
MAZDA	2 1,25, 1,4, 1,6	4.03-6.07	61-223	439,-
2 1,6 MZ-CD	8.10-11.14	61-229	379,-	
3 1,6 DI Turbo	6.04-6.09	61-229	379,-	
OPEL	Astra G 2,2 16V	9.00-5.05	61-224	569,-
Vectra B 2,2i 16V	9.00-7.03	61-224	569,-	
Vectra C 2,2 Turbo, 2,2 direct	10.03-	61-224	569,-	
Zafira B 2,2	7.05-	61-224	569,-	

PEUGEOT	Årsmodell	Art.	Pris	
107 1,0	6.05-	61-222	439,-	
206 1,6 Hdi	4.05-	61-229	379,-	
207 1,6 Hdi	6.07-	61-229	379,-	
307 1,6 Hdi	7.04-	61-229	379,-	
308 1,6 Hdi	5.08-	61-229	379,-	
508 1,6 Hdi	11.10-	61-229	379,-	
3008 1,6 Hdi	6.09-	61-229	379,-	
5008 1,6 Hdi	9.09-	61-229	379,-	
RENAULT	Laguna 2,0i 16V	6.95-3.01	61-201	439,-
SAAB	900 4-syl	12.93-12.98	61-025	669,-
9-3 4-syl	2.98-8.03	61-025	669,-	
9-3 1,8 t	9.02-2.15	61-224	569,-	
9-3 2,0 t	8.03-2.15	61-224	569,-	
9-5 4-syl	10.98-12.09	61-025	669,-	
SEAT	Alhambra 1,9 TDI 2,0i	4.96-3.10	61-194	359,-
Alhambra 1,8T 20V	10.97-3.10	61-047	439,-	
Alhambra 1,9 TDI	11.02-11.08	61-226	339,-	
Altea 2,0 TDI	11.05-	61-232	379,-	
Cordoba 1,4 TDI	5.05-11.09	61-226	339,-	
Cordoba 1,9 TDI	9.02-11.09	61-226	339,-	
Cordoba 2,0	2.93-6.99	61-194	359,-	
Cordoba 1,8	12.99-9.02	61-047	439,-	
Ibiza 1,8 2,0 1,9 TDI	3.93-8.99	61-194	359,-	
Ibiza 1,6i	8.98-2.02	61-046	439,-	
Ibiza 1,8T 20V	7.00-2.02	61-047	439,-	
Ibiza IV 1,4 TDI, 1,9 TDI	2.02-11.09	61-226	339,-	
Ibiza V 1,4 TDI, 1,9 TDI	7.08-6.10	61-226	339,-	
Inca ikke 1,4	11.95-5.98	61-194	359,-	
Leon 1,6i	11.99-12.12	61-046	439,-	
Leon 1,6 16V	9.00-6.06	61-221	379,-	
Leon 2,0 TDI	10.05-10.10	61-232	379,-	
Leon 1,8i 20V, 1,8T 20V	2.02-6.06	61-047	439,-	
Toledo 1,8 2,0 1,9 TDI	5.91-3.99	61-194	359,-	
Toledo 1,6i	4.99-5.09	61-046	439,-	
Toledo II 1,6 16V	9.00-7.04	61-221	379,-	
Toledo III 8i 20V	4.99-5.06	61-047	439,-	
Toledo 1,8i 2,0 TDI	10.05-5.09	61-232	379,-	
SKODA	Fabia 2,0i	12.99-7.04	61-047	439,-
Fabia 1,4 TDI	1.07-3.10	61-226	339,-	
Fabia 1,9 TDI, 1,9 SDI	4.00-12.07	61-226	339,-	
Octavia 1,6 AEH/AKL	2.97-12.07	61-046	439,-	
Octavia 1,8T 20V, 2,0i	9.96-5.06	61-047	439,-	
Octavia 1,8i 20V	7.98-4.99	61-047	439,-	
Octavia 1,9 TDI	8.00-12.10	61-226	339,-	
Octavia 2,0 TDI	11.05-5.10	61-232	379,-	
Supercia 1,8T 2,0	2.02-3.08	61-047	439,-	
TOYOTA	Aygo 1,0	7.05-	61-222	439,-
Avensis 1,6 VVT-i	4.03-11.08	61-228	439,-	
Avensis 1,8 VVT-i	10.00-2.03	61-228	439,-	
Avensis 1,8	4.03-11.08	61-228	439,-	
Corolla 1,4 16V, 1,6 16V	2.00-10.01	61-228	439,-	
Corolla 1,4, 1,6	2.00-1.02	61-228	439,-	
Corolla 1,4 VVT-i	1.02-12.06	61-228	439,-	
Corolla 1,6 VVT-i	1.02-2.07	61-228	439,-	
HiAce IV 2,5 D-4D	11.01-8.06	61-230	799,-	
Land Cruiser 3,0 D-4D	9.02-2.10	61-230	799,-	
RAV 4 II 1,8 VVT-i	8.00-11.05	61-228	439,-	
Yaris (P9) 1,0 VVT-i	8.05-11.11	61-222	439,-	
Yaris (P13) 1,0	12.10-	61-222	439,-	

VOLKSWAGEN	Årsmodell	Art.	Pris	
Bora 1,6i ALZ	10.98-5.05	61-046	439,-	
Bora 1,6 16V	2.00-5.05	61-221	379,-	
Bora 1,8i 20V, 1,8T 20V, 2,0i	10.98-5.05	61-047	439,-	
Caddy III 1,4	3.04-5.06	61-226	339,-	
Caddy 1,8	8.86-7.92	61-194	359,-	
Caddy 1,9D 1,9SDi 1,9TDI	11.95-1.04	61-194	359,-	
Caddy III 1,9 TDI, 2,0 SDI	4.04-8.10	61-226	339,-	
Caddy III 2,0 TDI	9.07-8.10	61-232	379,-	
Golf 1,6, 1,7, 1,8, 2,0	8.82-4.99	61-194	359,-	
Golf IV 1,6i AEH/AKL	8.97-6.05	61-046	439,-	
Golf IV 1,6 16V	2.00-6.05	61-221	379,-	
Golf IV 1,6 FSI	1.02-6.05	61-221	379,-	
Golf IV 1,8i 20V, 1,8T 20V	8.97-6.05	61-047	439,-	
Golf V 1,6, 2,0	1.04-11.08	61-046	439,-	
Golf V 1,6 FSI	10.03-7.08	61-226	339,-	
Golf V 1,9 TDI, 2,0 SDI	5.04-11.08	61-226	339,-	
Golf V 2,0 TDI	12.04-11.08	61-232	379,-	
Jetta 1,6, 1,7, 1,8	8.82-10.91	61-194	359,-	
Jetta III 2,0 TDI	10.05-10.10	61-232	379,-	
Lupo 1,6 GTI	9.00-7.05	61-221	379,-	
Multivan V 2,5 TDI	4.03-11.09	61-227	649,-	
New Beetle 1,8T 20V	1.98-6.05	61-047	439,-	
New Beetle 2,0i	1.98-10.10	61-047	439,-	
Passat 4-syl	2.82-5.97	61-194	359,-	
Passat 1,3, 1,8	8.80-7.92	61-194	359,-	
Passat 1,6i, 2,0i 20V	11.00-5.05	61-046	439,-	
Passat 1,8T 20V, 2,0i, 2,0i 20V	11.00-5.05	61-047	439,-	
Polo 1,4 TDI	10.01-11.09	61-226	339,-	
Polo 1,6 16V GTI	(ch.nr. -6N-2-010 000)	11.99-9.01	61-221	379,-
Polo 1,9 TDI	11.03-11.09	61-226	339,-	
Polo 1,9 SDI	9.02-6.05	61-226	339,-	
Scirocco	8.82-7.92	61-194	359,-	
Sharan 1,8T 20V	9.97-3.10	61-047	439,-	
Sharan 1,9 TDI, 2,0i	9.95-3.10	61-194	359,-	
Touran 1,9 TDI	11.04-5.10	61-226	339,-	
Transport 2,0i	7.90-4.03	61-194	359,-	
Transport 1,9D	7.90-12.95	61-194	359,-	
Transport 1,9TD	7.90-4.03	61-194	359,-	
Transporter IV 2,4D, 2,5 TDI	7.90-4.03	61-225	439,-	
Transporter V 2,5 TDI	4.03-11.09	61-227	649,-	
Tuareg 2,5 R5 TDI	1.03-5.10	61-227	649,-	
Vento 1,8 1,9D 1,9 TDI	11.91-9.98	61-194	359,-	
VOLVO	B18, B20	.62-7.74	61-200	459,-
240 B19, B21, B23	8.75-7.85	61-202	439,-	
240 B200, B230, B234	8.83-7.93	61-0317*	449,-	
340, 360-serien B19-motor	8.80-7.84	61-202	439,-	
740, 760 B200, B230, B234	8.84-7.92	61-0317*	449,-	
850	8.91-12.96	61-201	439,-	
850 2,5 TDI	8.95-12.96	61-225	439,-	
940, 960 B200, B230, B234	8.90-12.94	61-0317*	449,-	
940 2,4 TDI	8.90-8.94	61-225	439,-	
960 3,0	8.90-7.94	61-201	439,-	
960 2,4 TD intercooler	(ch.nr. 30.004-)	9.91-7.94	61-225	439,-
C30 1,6 D	10.06-12.12	61-229	379,-	
C30 D5	10.06-12.12	61-220	529,-	
S40/V40	7.95-12.03	61-201	439,-	
S40 II 1,6	1.05-5.12	61-223	439,-	
S40 II 1,6 D	1.05-12.11	61-229	379,-	
S40 II 2,4 D5	3.06-5.12	61-220	529,-	
S60 (ikke 2,4 D5)	11.00-4.10	61-201	439,-	
S60 I 2,4 D5	3.06-4.10	61-220	529,-	
S70/V70	1.97-11.00	61-201	439,-	
S70/V70 2,5 TDI	1.97-5.00	61-225	439,-	
S80 2,0 2,4	6.98-7.06	61-201	439,-	
S80 2,4 D, 2,4 D5, 3,0 T6	8.01-7.06	61-220	529,-	
V50 1,6	1.05-5.12	61-223	439,-	
V50 1,6 D	1.05-5.12	61-229	379,-	
V50 2,4 Tdi	5.07-9.10	61-220	529,-	
V70 II 2,4 D, 2,4 D5	8.01-8.07	61-220	529,-	
XC60 2,4 D, 2,4 D5	5.08-	61-220	529,-	
XC70 II 2,4 D, D5	8.07-	61-220	529,-	
XC90 2,5 T	10.02-12.14	61-201	439,-	
XC90 T6	10.02-8.05	61-220	529,-	
XC90 D5	10.02-12.10	61-220	529,-	
XC90 D3	4.09-12.15	61-220	529,-	

* Ekstra pakningssett til vannpumpe 61-0317 61-0323 34,90

RADIATOR

Fabrikknye kvalitetsradiatorer for ettermarkedet fra en ledende produsent. Framstilt av aluminium.

Fra **629,-** 7stk.



AUDI	Årsmodell	Art.	Pris
100 man. 2,0, 2,3 med/uten AC, 635 x 408 x 26	12.90-6.94	61-342	1099,-
A3 man. 1,8, 1,8T, 1,9TDI, 650 x 414,5 x 23	9.96-5.03	61-311	1049,-
A3 man. med/uten AC, 1,6, 2,0, 650 x 408 x 22	8.03-8.12	61-315	949,-
A4 man. med AC, 630 x 398 x 34	1.95-11.00	61-312	1049,-
A6 man. 1,8, 1,9TDI, 2,0, 2,3, 2,5TDI, 635 x 408 x 26	6.94-12.97	61-342	1099,-
A6 man. med AC, 1,8, 1,8T, 1,9TDI, 630 x 398 x 34	5.97-1.05	61-312	1049,-
TT 1,8T 650 x 408 x 22	8.03-6.06	61-315	949,-
CITROEN			
Berlingo man. med/uten AC, 380 x 538 x 22	7.96-12.11	61-316	829,-
C4 man. med/uten AC, 380 x 538 x 22	11.04-7.11	61-316	829,-
Xsara man. med/uten AC, 380 x 538 x 22	7.98-3.05	61-316	829,-
Xsara Picasso man. med/uten AC, 380 x 538 x 22	12.99-	61-316	829,-
FORD			
C-Max man. med/uten AC, 672 x 359 x 26	2.07-9.10	61-345	899,-
Focus C-Max man. med/uten AC, 672 x 359 x 26	10.03-3.07	61-345	899,-
Focus II man. med/uten AC, 672 x 359 x 26	11.04-9.12	61-345	899,-
MAZDA			
323 man. med/uten AC, 1,3i, 1,6i, 1,8i 648 x 350 x 26	8.87-7.94	61-338	899,-
3 Hatchback man. med/uten AC, 672 x 359 x 26	10.03-6.09	61-345	899,-
3 Sedan man. med/uten AC, 672 x 359 x 26	2.04-6.09	61-345	899,-
OPEL			
Vectra A man. 1,6i, 1,8i, 2,0i 615 x 378 x 26	9.88-11.95	61-340	1099,-
PEUGEOT			
206 man. med/uten AC, 380 x 538 x 22	9.98-	61-316	829,-
307 man. med/uten AC, 380 x 538 x 22	8.00-	61-316	829,-
Partner man. med/uten AC, 380 x 538 x 22	12.02-7.08	61-316	829,-
SAAB			
900 man./aut. med/uten AC, 580 x 328 x 32	2.84-12.93	61-329	949,-
900 man. med/uten AC, 505 x 348 x 32	12.93-2.98	61-325	1199,-
9-3 man. med AC, 505 x 348 x 32	2.98-9.02	61-325	1199,-
9-5 2,0, 2,0T, 2,3T, 608 x 358 x 26	9.97-9.01	61-349	999,-

SEAT	Årsmodell	Art.	Pris
Altea man. med/uten AC, 1,2TSI, 1,4 16V, 2,0FSI, 650 x 408 x 22	3.04-	61-315	949,-
Leon man. 1,6, 1,8, 1,8T, 1,9TDI, 650 x 414,5 x 23	11.99-6.06	61-311	1049,-
Leon man. med/uten AC, 1,4 16V, 2,0FSI, 650 x 408 x 22	6.06-12.12	61-315	949,-
Toledo man. uten AC, 1,6	8.95-3.99	61-313	629,-
Toledo man. 1,6, 1,8, 1,8T, 1,9TDI, 650 x 414,5 x 23	91-98	61-311	1049,-
Toledo III man. med/uten AC, 1,6, 2,0FSI, 650 x 408 x 22	6.06-5.09	61-315	949,-
Touran man. med/uten AC, 1,6, 2,0FSI, 650 x 408 x 22	2.03-5.10	61-315	949,-

SKODA	Årsmodell	Art.	Pris
Octavia man. med/uten AC, 1,6, 1,8, 1,9TDI, 647x397x22	2.97-5.06	61-311	1049,-
Octavia man. med/uten AC, 1,6, 2,0FSI, 650 x 408 x 22	6.06-6.13	61-315	949,-
Superb 1,8T, 1,9TDI, 2,0, 2,0TDI, 630 x 398 x 34	2.02-3.08	61-312	1049,-

VOLKSWAGEN	Årsmodell	Art.	Pris
Bora 1,6, 1,8, 1,8T, 1,9TDI, 647x397x22	10.98-5.05	61-311	1049,-
Caddy man. med/uten AC, 1,4, 1,6, 2,0, 650 x 408 x 22	3.04-5.15	61-315	949,-
Eos man. med/uten AC, 1,6FSI, 2,0FSI, 650 x 408 x 22	6.06-5.08	61-315	949,-
Golf II Jetta man. uten AC, 1,8GL/GT/GTI, 525 x 322 x 34	8.83-10.91	61-313	629,-
Golf IV man. 1,6, 1,8, 1,8T, 1,9TDI, 650 x 414,5 x 23	8.97-6.05	61-311	1049,-
Golf IV Variant 1,6, 1,8, 1,8T, 1,9TDI, 650 x 414,5 x 23	5.99-6.06	61-311	1049,-
Golf V man. med/uten AC, 1,4, 1,6FSI, 2,0FSI, 650 x 408 x 22	10.03-11.08	61-315	949,-
Jetta III man. med/uten AC, 1,6FSI, 2,0FSI, 2,5FSI, 650 x 408 x 22	10.03-10.10	61-315	949,-
Passat man. med AC, 1,6, 1,8, 630 x 398 x 34	10.96-11.00	61-312	1049,-
Passat man. med AC, 1,6, 1,8, 1,8T, 2,0, 1,9TDI, 630 x 398 x 34	11.00-5.05	61-312	1049,-
Passat man. med/uten AC, 1,6FSI, 2,0FSI, 650 x 408 x 22	3.05-11.10	61-315	949,-
Touran man. med/uten AC, 1,6FSI, 2,0FSI, 650 x 408 x 22	2.03-5.09	61-315	949,-

VOLVO	Årsmodell	Art.	Pris
240, 740, 940-serien man. med/uten AC + Thermoswitch 452 x 418 x 32	8.84-10.98	61-326	1149,-
850 man. med/uten AC, 590 x 388 x 40	6.91-12.96	61-327	1449,-
940 man. med AC, 590 x 418 x 32	8.90-10.98	61-343	1049,-
940 man. turbo med AC, 590 x 498 x 32	8.90-10.98	61-344	1049,-
C30 man. med/uten AC, 672 x 359 x 26	10.06-12.12	61-345	899,-
C70 II man. med/uten AC 2,0D, 672 x 359 x 26	10.06-6.13	61-345	899,-
C70 2,0T, 2,3T5, 2,4T, 620 x 418 x 32	2.00-10.05	61-318	1249,-
S40 II man. med/uten AC, 672 x 359 x 26	1.05-12.12	61-345	899,-
S60 2,0T, 2,4, 2,4T, 2,5T, 620 x 418 x 32	11.00-4.10	61-318	1249,-
S70/V70 man. med AC, 590 x 388 x 40	1.97-11.00	61-327	1449,-
S80 2,0T, 2,4, 2,5T, 2,8T6, 2,9, 3,0, 620 x 418 x 32	12.99-7.06	61-318	1249,-
V50 man. med/uten AC, 672 x 359 x 26	4.04-12.12	61-345	899,-
V70 II 2,0T, 2,3T5, 2,4T, 2,5T, 620 x 418 x 32	3.00-8.07	61-318	1249,-
XC70 2,4T, 2,5T, 620 x 418 x 32	3.00-8.07	61-318	1249,-

Mål angir nettomål ekskl. tank.

Sett sammen handlelisten i **mitt BILTEMA**

Verktøy og tilbehør du trenger

699,-

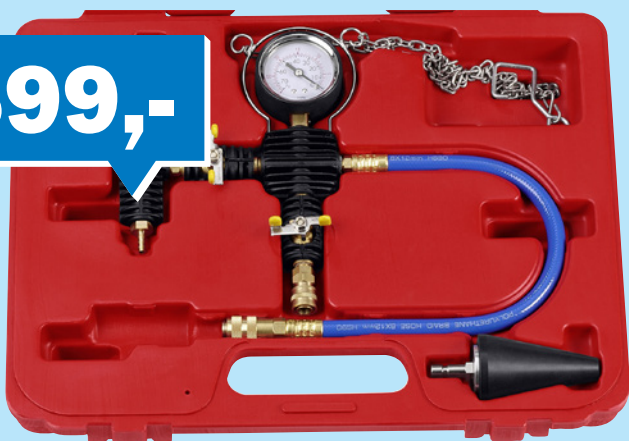

Kjølevæskedepåfyller

Fyller enkelt og praktisk på kjølevæske uten at det dannes luftlommer i kjølesystemet, og lokaliserer også eventuelle lekkasjer i systemet. Trykkluftdrevet. Kan brukes sammen med trykktestersett for radiator 19-1297 og dets ulike radiatorlokkadaptere.

19-1364 699,-



Radiatorrensner

Løser rust og urenheter uten å skade cellesystem etc. Gir radiatoren opprinnelig effektivitet. Kan brukes sammen med frostvæske. 443 ml. 36-1829 84,90

RADIATORSLANGER

Fra **119,-** /stk.



Modelltilpassede. **OBS!** Ved bytte av radiator anbefales det å bytte radiatorlange samtidig.

SAAB	Motor	Årsmodell	Art.	Pris
900	2,0, 2,0t	79-93	Øvre Nedre	119,- 199,-
SEAT				
Toledo	1,6i, 1,8i, 2,0i	92-99	Nedre	129,-
VOLKSWAGEN				
Golf II, Jetta	1,8	84-91	Nedre	129,-
Golf III, Vento	1,8	92-97	Øvre Nedre	129,- 129,-
Passat	1,6, 1,8, 2,0	86-96	Nedre	129,-
VOLVO				
240, 740, 940		74-7.93	Øvre Nedre	129,- 129,-
850		93-12.96	Øvre Nedre	129,- 139,-
S70/V70		97-00	Øvre Nedre	129,- 139,-

EKSPANSJONSKAR OG LOKK



OPEL	Årsmodell	Kar	Pris	Lokk	Pris
Astra H	3.04-10.10	-	-	61-299	129,-
Signum	5.03-12.08	-	-	61-299	129,-
Vectra C	4.02-1.09	-	-	61-299	129,-
Zafira B	7.05-4.15	-	-	61-299	129,-
SAAB					
9-3	9.02-2.15	61-302	449,-	61-299	129,-
VOLVO					
740	8.85-8.92	-	-	61-304	115,-
760	1.82-7.92	-	-	61-304	115,-
850	6.91-12.96	61-300	319,-	61-304	115,-
940	8.90-7.95	-	-	61-304	115,-
960	8.90-12.96	-	-	61-304	115,-
S40 I	7.95-12.03	-	-	61-304	115,-
V40	7.95-6.04	-	-	61-304	115,-
S60	11.00-4.10	61-301	319,-	61-304	115,-
C70	3.97-1.98	61-300	319,-	61-304	115,-
S70	11.96-1.98	61-300	319,-	61-304	115,-
V70 I	1.97-1.98	61-300	319,-	61-304	115,-
V70 II	2.98-8.07	61-301	319,-	61-304	115,-
XC70	11.97-8.07	61-301	319,-	61-304	115,-
S80 I	5.98-7.06	61-301	319,-	61-304	115,-
S90	1.97-5.98	-	-	61-304	115,-
V90	1.97-12.98	-	-	61-304	115,-
XC90	10.02-12.12	61-301	319,-	61-304	115,-



Verktøy og tilbehør du trenger



Tang for Perma-Quick

Tang for montering av slangeklemmer av typen Perma-Quick, samt monteringsbånd på drivakselmansjetter. 19-1327 199,-

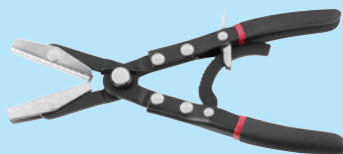

Slangetang

Brukes ved f.eks. radiatorskifte eller bremsereparasjon. Hindrer at væsken renner ut. Passer også vakuump- og drivstoffslanger. Lengde: 225 mm. 19-1437 99,90

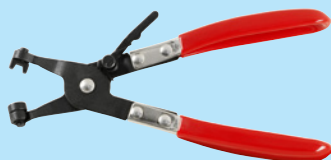

Slangeklemmetang

Brukes for å fjerne og montere alle typer flate, selvspennende slangeklemmer. Roterbare kjefter for å kunne gripe i alle vinkler. Låsbar. Rett 19-1457 99,90



Slangeklemmetang, vinklet

For montering/demontering av selvspennende flate slangeklemmer. Vinklede kjefter (45°) med vribare, sporutstyrte kjeftspisser gjør det lettere å komme til på trange steder. Skaft med 7-trinns låsefunksjon. Lengde: 220 mm. 19-1431 125,-



Slangeklemmetang Click-R

Av CrV-stål. For montering/demontering av Click-R-klemmer. Fjærbelastet. Lengde: 180 mm. 19-1498 99,90



Slangeklemmetang med vaier

Låsbar. For montering/fjerning av slangeklemmer. Med fleksibel 630 mm lang vaier for god adgangst. 20-346 299,-

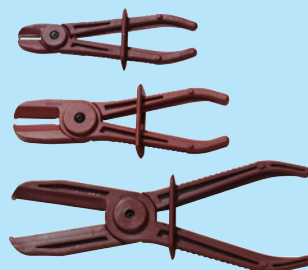

Klemtangsett, 3 stk.

Hindrer at væske renner ut ved demontering av slange. Med låsing. For varmeslanger, radiatorslanger og drivstoff- og bremse-slanger. Med avrundede kjefter for ikke å skade slangen. Framstilt av plast – ikke-leddende. 19-1552 219,-



Slangeklemmetrekker

Med bøyeelig klinge og plasthåndtak. Lengde: 150 mm.

For 6 mm klemskrue ... 12-054 59,90
 For 7 mm klemskrue ... 12-055 59,90
 For 8 mm klemskrue ... 12-056 59,90
 For 5 mm klemskrue ... 12-057 59,90
 For 5,5 mm klemskrue . 12-058 59,90



Låseringtangsett mini, 4 stk.

Inneholder to tenger for innvendige sporringer, en rett og en 45°, og to tenger for utvendige sporringer, en rett og en 45°. Av varmebehandlet CrMo-stål. Med fjærende skaft. For arbeid på trange steder. 19-1446 99,90



Slangekutter

For kapping av gummislange, PVC-slange m.m. Gir rene, rette snitt. Omfang: maks. Ø 38 mm. Lengde: 215 mm. 71-662 84,90

Fra
42⁹⁰
stk.



Produsert iht
DIN 73379!

Drivstoffslange

For bensin og diesel utenfor tank. Arbeidstrykk: 20 bar. Maks. trykk 80 bar. Ozon- og UV-resistent. Tåler temperaturer mellom -40° og ca. +125°.

Innv. Ø	Utv. Ø	Lengde	Art.	Pris
5 mm	11 mm	1 m	52-475	42,90
6 mm	13 mm	1 m	52-476	46,90
8 mm	14 mm	1 m	52-477	46,90
10 mm	16 mm	1 m	52-478	46,90
5 mm	11 mm	5 m	52-479	125,-
6 mm	13 mm	5 m	52-480	145,-
8 mm	14 mm	5 m	52-481	159,-
10 mm	16 mm	5 m	52-482	169,-
6 mm	13 mm	15 m	52-483	299,-
8 mm	14 mm	15 m	52-484	329,-
10 mm	16 mm	15 m	52-485	349,-



Drivstoffslange

For montering i tank. Av NBR/ECO-gummi som tåler å ligge i drivstoff. Ikke egnet for E85.

Innv. Ø	Utv. Ø	Lengde	Art.	Pris
6 mm	12 mm	1 m	52-473	59,90
8 mm	14 mm	1 m	52-474	59,90



Drivstoffslange, vinklet

Drivstoffslange, vinklet.

Innv. Ø	Utv. Ø	Art.	Pris
8 mm	16 mm	52-472	64,90
10 mm	18 mm	52-471	69,90



Bøyelig aluminiumsslange

Egnet til bruk som defroster- eller forvarmingslange. Kan lett kappes til riktig lengde, med hjelp av en skarp kniv.

Innv. Ø	Lengde	Art.	Pris
55 mm	2,25 m	61-353	219,-
60 mm	2,00 m	61-354	219,-
40 mm	0,50 m	61-360	44,90
45 mm	0,50 m	61-361	49,90
50 mm	0,50 m	61-362	59,90
55 mm	0,50 m	61-363	64,90
60 mm	0,50 m	61-364	69,90



Bilvarmeslange

Armert gummislange.

Innv. Ø	Utv. Ø	Lengde	Art.	Pris
13 mm	20 mm	1 m	52-507	59,90
16 mm	23 mm	1 m	52-508	64,90
19 mm	27 mm	1 m	52-509	74,90
22 mm	30 mm	1 m	52-510	84,90
13 mm	20 mm	3 m	52-511	139,-
16 mm	23 mm	3 m	52-512	169,-
19 mm	27 mm	3 m	52-513	219,-
22 mm	30 mm	3 m	52-514	229,-



Splyerslange, 5 m

Utvendig Ø 7,5 mm. Innvendig Ø 5 mm.

.....52-530	44,90
-------------	-------



Vakuumslange, 3 m

Diameter: Ø 4 mm. Lengde: 3 m52-429 69,90



Drivstoffrør i kobber

Leveres i ruller. Lette å bøye.

Ø	Lengde	Farge	Art.	Pris
6 mm	5 m		52-450	229,-
6 mm	10 m		52-451	399,-
8 mm	5 m		52-452	279,-
8 mm	10 m		52-453	459,-



Tilbehør du trenger



Sterk og elastisk!

Vulkteip

Sterk og elastisk selvulkaniserende butylgummiteip med utmerkede elektrisk beskyttende egenskaper. Spesielt velegnet for vanntetting av kabler og kontakter. Utmerket også ved poding. Bredde: 19 mm. Lengde: 10 m.

.....29-504	54,90
-------------	-------



Bilvarmeslange, vinklet

Armert gummislange.

1 bøy

Innv. Ø 13 mm.....52-500	59,90
Innv. Ø 16 mm.....52-501	64,90
Innv. Ø 19 mm.....52-502	64,90

2 bøyer

Innv. Ø 16 mm.....52-503	69,90
Innv. Ø 19 mm.....52-504	74,90

3 bøyer

Innv. Ø 16 mm.....52-505	74,90
Innv. Ø 19 mm.....52-506	79,90



Bøyelig radiatorslange av gummi

Med stålfjær. Muliggjør maksimal gjennomstrømning, også ved kraftig bøyning.

Innv. Ø	Lengde	Art.	Pris
32 mm	190 mm	61-385	59,90
32 mm	380 mm	61-371	89,90
32 mm	500 mm	61-387	99,90
38 mm	220 mm	61-372	74,90
38 mm	340 mm	61-374	89,90
38 mm	430 mm	61-376	99,90
38 mm	600 mm	61-378	129,-
44 mm	315 mm	61-379	89,90
44 mm	345 mm	61-380	99,90
44 mm	390 mm	61-381	99,90
44 mm	480 mm	61-389	129,-
50 mm	180 mm	61-383	89,90
50 mm	340 mm	61-384	115,-
50 mm	500 mm	61-391	129,-



Minislangeklemmer, 4 stk.

Ø 8–10 mm61-846	29,90
Ø 11–13 mm61-847	29,90
Ø 14–16 mm61-848	29,90



Slangeklemmer, 2 stk.

Med oppbøyde, avrundede båndkanter.

Av forsinket stålplate

Ø 9–13 mm61-849	19,90
Ø 13–16 mm61-850	19,90
Ø 13–19 mm61-851	19,90
Ø 16–22 mm61-852	19,90
Ø 19–25 mm61-853	24,90
Ø 22–29 mm61-854	24,90
Ø 25–35 mm61-855	24,90
Ø 31–48 mm61-856	24,90
Ø 38–54 mm61-857	24,90
Ø 44–60 mm61-858	29,90
Ø 50–70 mm61-859	29,90
Ø 60–80 mm61-860	29,90
Ø 70–90 mm61-861	29,90
Ø 83–102 mm61-862	29,90
Ø 95–115 mm61-863	34,90
Ø 104–127 mm61-864	34,90
Ø 127–146 mm61-865	34,90

Av rustfritt stål

Ø 9–13 mm61-900	29,90
Ø 13–16 mm61-901	29,90
Ø 13–19 mm61-902	29,90
Ø 16–22 mm61-903	34,90
Ø 19–24 mm61-904	34,90
Ø 22–29 mm61-905	34,90
Ø 25–35 mm61-906	34,90
Ø 28–41 mm61-907	34,90
Ø 31–48 mm61-908	34,90
Ø 38–54 mm61-909	39,90
Ø 44–60 mm61-910	39,90
Ø 50–70 mm61-911	39,90
Ø 60–80 mm61-912	39,90
Ø 70–90 mm61-913	42,90
Ø 83–102 mm61-914	42,90
Ø 95–115 mm61-915	46,90
Ø 104–127 mm61-916	46,90
Ø 127–146 mm61-917	46,90



Klammer for drivknutemansjett, 2 stk.

Universal med fleksibel lengde: 25–40 mm/45–120 mm. Mål: 0,5 x 6,3 / 0,6 x 8 mm. Av rustfritt stål.

.....	.61-920	42,90
-------	---------	-------

199,-

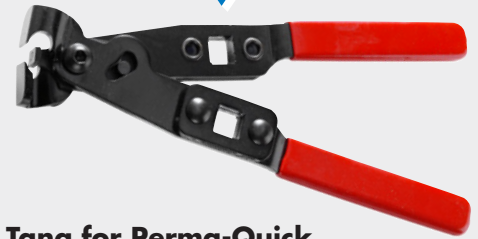

Tang for Perma-Quick

Tang for montering av slangeklemmer av typen Perma-Quick, samt monteringsbånd på drivakselmansjetter.

.....	.19-1327	199,-
-------	----------	-------

Rustfritt stål!



Slangeklemmer, 1-øre, 240 stk.

Sett med Biltemas slangeklemmer i de 8 mest populære størrelsene: fra 7,0–8,7 mm opptil 13,7–16,2 mm. I rustfritt stål. I praktisk plasteske med rom for hver størrelse.

.....	.61-821	469,-
-------	---------	-------



Slangeklemmer, 226 stk.

Slangeklemmer av forsinket metall. Leveres i praktisk metallskrin med bærehåndtak og rominndeling. Ø 9–54 mm.

.....	.61-801	699,-
-------	---------	-------

Rustfritt stål!



Slangeklemmer, 1-ørede, 5 stk.

Av rustfritt stål.

Ø 7,0–8,7 mm61-822	19,90
Ø 7,8–9,5 mm61-823	19,90
Ø 8,8–10,5 mm61-824	19,90
Ø 9,8–12,3 mm61-825	19,90
Ø 10,8–13,3 mm61-826	19,90
Ø 11,5–14 mm61-827	29,90
Ø 12,8–15,3 mm61-828	29,90
Ø 13,7–16,2 mm61-829	29,90
Ø 14,8–18 mm61-830	29,90
Ø 15,3–18,5 mm61-831	29,90
Ø 17,8–21 mm61-832	29,90



Slangeklemmer, 300 stk

Av forsinket metall. Ø 8–17 mm.

.....	.61-800	419,-
-------	---------	-------



Frostvæske Universal, konsentrert

Etylenbasert frostvæske for bensin- og dieselmotorer. Gir svært god beskyttelse mot frost, korrosjon og overoppheting. Perfekt til etterfylling, kan blandes med annen frostvæske. Blandes ut med vann. Farge: Gul (gjennomsiktig).
1 kg36-1779 46,90



Frostvæske, konsentrert

Etylenbasert med antikorrosjonsegenskaper. Skånsom mot pakninger og slanger. Konsentrert. Fortynnes med vann før bruk. Farge: blå.

1 kg36-1780 46,90
3 kg36-1785 119,-
12 kg36-1788 399,-



Frostvæske, Longlife, konsentrert

Etylenbasert glykol. Gir utmerket beskyttelse mot frost, korrosjon og overoppheting i alle moderne motorer. Frostvæske Longlife er meget effektiv i lang tid. Farge: rød.

1 kg36-1782 59,90
3 kg36-1786 159,-
12 kg36-1777 419,-

For radiatoren!



Frostvæske, konsentrert

Propylenbasert frostvæske for vinterkonservering av bilmotorer. Passer til de fleste bensin- og dieselmotorer på markedet. Konsentrert. Gir meget god beskyttelse mot frost og korrosjon i kjølesystem med blandingsforhold fra 33 til 50 % frostvæske i rent vann (volum). Farge: Grønn.

1 kg36-3532 64,90
3 kg36-3533 169,-



Frostvæske (glykol), ferdigblandet

Etylenbasert med antikorrosjonsegenskaper. Skånsom mot pakninger og slanger. Ferdigblandet. Frostbeskytter ned til -36 °C. Farge: blå.

1 kg36-1790 36,90
3 kg36-1791 74,90



Frostvæske, Longlife, ferdigblandet

Etylenbasert glykol. Gir utmerket beskyttelse mot frost, korrosjon og overoppheting i alle moderne motorer. Frostvæske Longlife (ferdigblandet) er effektiv i lang tid. Frostbeskyttelse ned til -36 °C. Farge: rød.

1 kg36-1792 49,90
3 kg36-1793 119,-

44⁹⁰



Frostvæsketestet

Lettavlest modell med tydelige visere for kokepunkt og frostbeskyttelse. Måler frostbeskyttelse og kokepunkt på etylenglykol. Omfang frysepunkt: -43 °C – -12 °C. Omfang kokepunkt: 124 °C – 131 °C.15-1409 44,90



Optisk glykol- og væskemåler

Av metall med gummiert grep. Stillbar optikk. Måler frostbeskyttelsesnivå i frost- og spylevæske. Måler også batterisyre/batteriets tilstand. Lengde: 160 mm.37-200 349,-

Nå i to størrelser!



AdBlue®

Dieselavgassvæske til bruk i dieselmotorer som har SCR-teknologi, og i samsvar med instruksjoner i instruksjonshåndboken. Brukes for å oppfylle den europeiske utslippsnormen Euro 6. Bruk medfølgende helleut for trygg påfylling.

4,7 l36-5011 69,90
10 l36-5012 99,90

MODELLTILPASSEDE KATALYSATORER

Pakningssett medfølger!

Fra **1499,-** /stk.

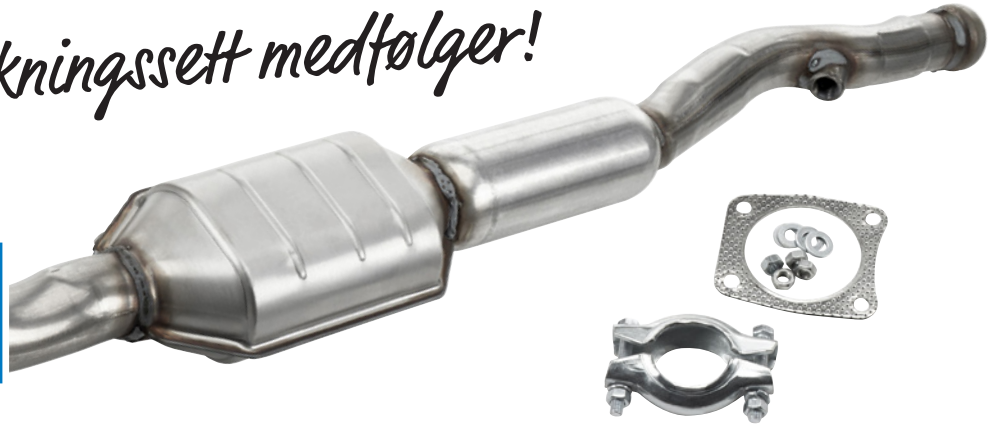

AUDI	Motor	År	Art.	Pris
80	1,6i 8v	87-95	79-827	1499,-
80	1,8i 8v	87-91	79-827	1499,-
80	2,0i 8v	90-91	79-827	1499,-
A4	1,6	11.94-11.00	79-836	2599,-
A4	1,8 T	11.00-12.04	79-836	2599,-
A4	2,0	11.00-6.08	79-836	2599,-
A6	1,8 T	1.97-1.05	79-836	2599,-
A6	2,0	8.01-1.05	79-836	2599,-
CITROËN				
C4	2,0 16V	11.04-7.07	79-835	2599,-
PEUGEOT				
307	2,0	3.02-	79-835	2599,-
307	2,0 16V	3.02-	79-835	2599,-
RENAULT				
Megane	1,4 16V	3.99-8.03	79-834	2099,-
Megane	1,6 16V	3.99-8.03	79-834	2099,-
Megane	1,8 16V	1.01-8.03	79-834	2099,-
Megane	2,0 16V	3.99-8.03	79-834	2099,-
Scénic	1,4 16V	9.99-8.03	79-834	2099,-
Scénic	1,8 16V	1.01-8.03	79-834	2099,-
Scénic	2,0 16V	9.99-8.03	79-834	2099,-
SKODA				
Superb	1,8 T	12.01-3.08	79-836	2599,-
Superb	1,8 T 20V	11.00-5.05	79-836	2599,-
TOYOTA				
Avensis	1,8 VVT-i	10.00-2.03	79-831	2399,-
Avensis	2,0 VVT-i	10.00-2.03	79-833	3699,-
Avensis	2,0	4.03-11.08	79-833	3699,-
Avensis	2,4	9.03-11.08	79-833	3699,-
RAV 4	2,0 VVT-i	6.00-11.05	79-833	3699,-

VOLKSWAGEN	Motor	År	Art.	Pris
Caravelle	2,0i	96-03	79-830	1999,-
Caravelle	2,5i	96-03	79-830	1999,-
Passat	1,6	11.00-5.05	79-836	2599,-
Passat	1,8 T	10.96-11.00	79-836	2599,-
Passat	1,8 T 20V	11.00-5.05	79-836	2599,-
Passat	2,0	11.00-5.05	79-836	2599,-
VOLVO				
850	2,0i 10v	96-97	79-829	2099,-
850 Sedan	2,0i 20v	96-97	79-824	2099,-
850 Kombi	2,0i 20v	96-97	79-824	2099,-
850 Sedan	2,5i 10v	92-97	79-829	2099,-
850 Kombi	2,5i 10v	96-97	79-829	2099,-
850 Sedan	2,5i 20v	96-97	79-824	2099,-
850 Kombi	2,5i 20v	96-97	79-824	2099,-
740	2,0i 8v	90-91	79-820	1699,-
740	2,3i 8v	90-92	79-820	1699,-
940	2,0i 8v	91-96	79-820	1699,-
940	2,3i 8v	91-95	79-820	1699,-
S/V 40	1,6i	96-98	79-822	1699,-
S/V 40	1,8i	96-98	79-822	1699,-
S/V 40	2,0i	96-98	79-822	1699,-
S60 I	2,4	11.00-4.10	79-832	3999,-
S/V 70	2,0i 10v	97-99	79-829	2099,-
S/V 70	2,5i 10v	97-99	79-829	2099,-
S/V 70	2,5i 20v	97-98	79-824	2099,-
V70 II	2,4	3.00-8.07	79-832	3999,-
S80 I	2,4	1.99-7.06	79-832	3999,-

DIESELPARTIKKELFILTER

Fra **2799,-** /stk.

FORD	Motor	År	Art.	Pris
C-Max	2,0 TDCi	3.07-7.10	79-901 (2)	2799,-
Focus C-Max	1,6 TDCi	9.04-3.07	79-900 (1)	5099,-
Focus C-Max	2,0 TDCi	3.04-7.10	79-901 (2)	2799,-
Focus II	1,6 TDCi	9.04-3.07	79-900 (1)	5099,-
Focus II	2,0 TDCi	9.04-12.09	79-901 (2)	2799,-
MAZDA				
3 (motor Y601)	1,6 DI Turbo	1.04-4.08	79-900 (1)	5099,-
VOLVO				
C30 (ch.nr. -219990)	1,6 D	10.06-12.12	79-900 (1)	5099,-
C30	2,0 D	10.06-12.12	79-901 (2)	2799,-
S40 II (ch.nr. -529990)	1,6 D	1.05-12.12	79-900 (1)	5099,-
S40 II	2,0 D	1.05-10.12	79-901 (2)	2799,-
V50 (ch.nr. -589000)	1,6 D	1.05-12.12	79-900 (1)	5099,-
V50	2,0 D	1.05-12.10	79-901 (2)	2799,-
C70	2,0 D	1.08-10.09	79-901 (2)	2799,-
V70 (ch.nr. -213000)	1,6 D	1.10-12.11	79-900 (1)	5099,-
V70	2,0 D	1.08-12.15	79-901 (2)	2799,-
S80 (ch.nr. -151000)	1,6 D	1.10-12.11	79-900 (1)	5099,-

(1) Katalysator og partikkelfilter
(2) Kun partikkelfilter



Dieselpartikkelfilterrens

Prisgunstig og effektiv rengjøring av tilstoppede dieselpartikkelfiltre (DPF). Optimal ved hyppig bykjøring. Kan også brukes forebyggende. Soten brennes av under drift ved hjelp av en drivstoffbåren katalysator som reduserer sotens antenningstemperatur. Kan brukes i alle kommersielle dieselmotorer med katalysator. Regelmessig bruk gir bedre forbrenning og forebygger driftsstop og motorvarslar. 200 ml.

36-6750 99,90



Husk monteringssett!

Pakkepris Volvo V70

2399,-

92-2810 + 92-2873 + 92-6259

For alle våre eksosanlegg,
se www.biltema.no

Eksosanlegg - mer enn bare rør

Et eksosanlegg skal klare mange kompliserte oppgaver. Foruten å dempe motorlyd og forhindre eksoslekkasje skal anlegget bidra til maksimal motoreffekt, minimalt brenselforbruk og et lavt nivå av skadelige utslipp. Dessuten må eksosanlegget gjøre jobben i et meget krevende miljø, med hurtige temperatursvingninger og hard mekanisk slitasje. Biltemas eksosanlegg er utformet for å oppfylle alle de krav som stilles til et moderne eksosanlegg:

- Mekanisk fasede gavler og langsetterfasede lyddemperenheter
- Aluminiserte ytre lyddemperdetaljer
- Stopping av mineralull
- Perforerte innerrør, designet spesielt for hver type
- Asbestfrie pakninger

I Biltemas varehus får du eksosrør, lyddedempere og monteringsdeler for de aller fleste bilmodeller.

For enkelte biler finnes det dessuten såkalte halvsett, som inneholder alt foruten det fremre lange røret.



I Biltemas varehus fås også løse pakninger og oppheng til de fleste eksosanlegg.

AUDI	Art.	Pris
80 1,6, 2,0 Sedan, Avant kat	9.91-95	
Midtre lyddemper	91-7861	649,-
Bakre lyddemper	91-7862	1279,-
100 kat 2,0 Sedan, Avant	5.91-7.94	
Bakre lyddemper	91-7869	1099,-
A4 1,8 T Sedan, Avant	1.95-10.01	
Fremre eksosrør (rustfritt)	90-2962	669,-
A6 2,0 Sedan, Avant	6.94-97	
Bakre lyddemper	91-7869	1099,-
A6 1,8 T Sedan, Avant	12.97-1.05	
Fremre eksosrør (rustfritt)	90-2962	669,-
BMW		
520 E34	89-96	
Bakre lyddemper	91-7511	1439,-
CITROËN		
C1 1,0	6.05-3.14	
Midtre lyddemper	90-9931	499,-
Bakre lyddemper	92-3092	599,-
Monteringssett	98-7613	169,-
C5 I 1,8 16V, 2,0 16V	10.02-8.04	
Bakre lyddemper	92-2716	1249,-
C5 II 1,8 16V, 2,0 16V	9.04-1.08	
Bakre lyddemper	92-2716	1249,-
FIAT		
Punto 1,2	9.99-2.08	
Midtre lyddemper	90-7143	899,-
Bakre lyddemper	92-3939	599,-
FORD		
Escort 1,8i kat 16V 105 hk Hatchback	1.92-2.93	
Bakre lyddemper	91-7724	629,-
Monteringssett	91-7726	169,-
Escort 1,8i kat 16V 105 hk Hatchback	3.93-1.95	
Bakre lyddemper	91-7724	629,-
Monteringssett	91-7726	169,-
Focus 1,4 16V St.vogn	2.99-11.04	
Fremre eksosrør (rustfritt)	90-6836	1449,-
Midtre lyddemper	97-1002	999,-
Bakre lyddemper	97-1000	729,-
Monteringssett	92-9953	129,-
Focus 1,6 16V Hatchback	8.98-7.02	
Fremre eksosrør (rustfritt)	90-6836	1449,-
Bakre lyddemper	97-1000	729,-
Monteringssett	92-9953	129,-
Focus 1,6 16V St.vogn	8.98-11.04	
Fremre eksosrør (rustfritt)	90-6836	1449,-
Midtre lyddemper	97-1002	999,-
Bakre lyddemper	97-1001	869,-
Monteringssett	92-9953	129,-

Focus 2,0i Hatchback	8.98-11.04	
Midtre lyddemper	97-1381	1049,-
Bakre lyddemper	97-1403	1199,-
Focus 2,0i St.vogn	8.98-11.04	
Midtre lyddemper	97-1381	1049,-
Bakre lyddemper	97-1407	1199,-
Focus II 1,4, 1,6	7.04-9.12	
Midtre lyddemper	92-3210	579,-
Bakre lyddemper	92-3211	649,-
Enderør St.vogn	91-0371	219,-
Monteringssett	98-7603	199,-
Focus II 1,8, 2,0	7.04-9.12	
Midtre lyddemper	92-2853	699,-
Bakre lyddemper	92-3168	659,-
Enderør St.vogn	91-0371	219,-
Monteringssett	98-7604	229,-
Mondeo Sedan, Hatchback 2,0i, 16V kat	3.93-8.96	
Midtre lyddemper	91-8739	779,-
Bakre lyddemper, venstre	91-8737	889,-
Bakre lyddemper, høyre	91-8738	699,-
Monteringssett	91-8735	179,-
Mondeo St.vogn 2,0i, 16V kat	6.93-8.96	
Midtre lyddemper	91-8739	779,-
Bakre lyddemper, venstre	91-8740	929,-
Bakre lyddemper, høyre	91-9208	699,-
Monteringssett	91-8735	179,-
Mondeo Sedan, Hatchback 2,0i, 16V, aut. kat 3.93-4.97		
Bakre lyddemper, venstre	91-8737	889,-
Bakre lyddemper, høyre	91-8738	699,-
Monteringssett	91-8735	179,-
Mondeo St.vogn 2,0i, 16V aut. Kat	8.93-4.97	
Bakre lyddemper, venstre	91-8740	929,-
Bakre lyddemper, høyre	91-9208	699,-
Monteringssett	91-8735	179,-
Mondeo 2,0i 16V Sedan/Hatchback	5.98-9.00	
Midtre lyddemper	92-2197	859,-
Mondeo 2,0i 16V St.vogn	5.98-9.00	
Midtre lyddemper	92-2197	859,-
Bakre lyddemper	97-2387	839,-
Mondeo Hatchback 1,8, 2,0	10.00-8.07	
Midtre lyddemper	97-0135	1399,-
Bakre lyddemper	97-0133	1199,-
Mondeo St.vogn 2,0	10.00-8.07	
Midtre lyddemper	97-0135	1399,-
HONDA		
Civic kat DXi, LSi Sedan		
4-dørs, 1,5i 16V SOHC	11.91-11.95	
Bakre lyddemper	91-7784	889,-

Civic 1,5i Vtec Hatchback 5-dørs	2.95-1.00	
Bakre lyddemper	92-2211	829,-
Civic 1,4i 16V, 1,6i 16V Hatchback 5-dørs	95-9.98	
Bakre lyddemper	92-2211	829,-
Civic 1,6i 16V Hatchback 5-dørs	10.98-10.00	
Bakre lyddemper	92-2211	829,-
MAZDA		
323 kat Hatchback 1,6i 8V, 16V	6.89-5.94	
Midtre lyddemper	91-5771	779,-
Bakre lyddemper	91-5036	629,-
Monteringssett	91-6253	179,-
323 kat Sedan 1,6i 8V, 16V	6.89-5.94	
Bakre lyddemper	91-5040	629,-
Monteringssett	91-6253	179,-
323 kat mod "F" Coupe 1,6i 8V, 16V	6.89-5.94	
Bakre lyddemper	91-5036	629,-
Monteringssett	91-6253	179,-
626 kat 1,8i 16V Sedan, Hatchback	8.91-97	
Midtre lyddemper	91-7821	779,-
Bakre lyddemper	91-7822	889,-
626 kat 2,0i 16V Sedan, Hatchback	8.91-97	
Midtre lyddemper	91-7821	779,-
Bakre lyddemper	91-7822	889,-
MERCEDES		
C180 (W202) 1,8i, 2,0i Sedan/St.vogn	6.96-5.00	
Bakre lyddemper	97-1128	1799,-
190 2,0 kat	9.84-8.90	
Midtre lyddemper	91-4094	619,-
Bakre lyddemper	91-4095	629,-
190E (W201) 1,8i, 2,0i Sedan	9.88-8.92	
Bakre lyddemper	91-4098	729,-
200 (ikke kat) 124-serien (ikke St.vogn)	1.85-10.89	
Bakre lyddemper	90-5425	729,-
250D, 250D kat 124-serien (ikke St.vogn) ...	1.85-8.92	
Bakre lyddemper	90-5425	729,-
MITSUBISHI		
Galant kat GLSi 2,0i 16V SOHC	5.92-2.97	
Midtre lyddemper	91-9800	1029,-
Bakre lyddemper	91-9801	1029,-
Lancer 1,3, 1,5i Sedan, Hatchback	9.88-92	
Bakre lyddemper	91-4143	819,-
Lancer kat 1,6i Hatchback	92-95	
Bakre lyddemper	91-4143	819,-
NISSAN		
Almera 1,4i 16V, 1,6i 16V Sedan	7.95-2.00	
Midtre lyddemper	92-1230	669,-
Almera 1,4i 16V, 1,6i 16V Hatchback	7.95-2.00	
Midtre lyddemper	92-1230	669,-

Micra kat LX Hatchback 1,0 16V	8.92-2.98
Mellomrør	91-7943 339,-
Bakre lyddemper	91-7944 729,-
Micra kat SLX Hatchback 1,3 16V	8.92-2.98
Midtre lyddemper	91-8319 499,-
Bakre lyddemper	91-7944 729,-
Sunny kat SLX, SGX 1,6 Hatchback	6.86-10.90
Mellomrør	91-4161 319,-
Bakre lyddemper	91-4162 589,-
Sunny kat SLX, GSX 1,6 Sedan	6.86-10.90
Mellomrør	91-4161 319,-
Bakre lyddemper	91-4164 649,-
Sunny kat LX, SLX 1,6i 16V Hatchback 3-dørs 10.90-10.92	
Midtre lyddemper	91-6551 619,-
Bakre lyddemper	91-6552 629,-
Sunny kat LX, SLX 1,6i 16V Sedan 4-dørs ... 10.90-10.92	
Midtre lyddemper	91-6551 619,-
Sunny kat LX, SLX 1,6i 16V Liftback 5-dørs .. 10.90-10.92	
Midtre lyddemper	91-6551 619,-
Bakre lyddemper	91-6554 699,-
Sunny kat SR, SLX 1,6i 16V Hatchback 3-dørs 10.92-7.95	
Midtre lyddemper	91-8615 629,-
Bakre lyddemper	91-6552 629,-
Sunny kat SR, SLX 1,6i 16V Hatchback 5-dørs 10.92-7.95	
Midtre lyddemper	91-8615 629,-
Bakre lyddemper	91-6554 699,-
Sunny kat SR, SLX 1,6i 16V Sedan 4-dørs ... 10.92-7.95	
Midtre lyddemper	91-8615 629,-
Primera kat 2,0i Sedan, Liftback (ikke GTI) .. 6.90-4.93	
Midtre lyddemper	91-6592 559,-
Bakre lyddemper	91-6593 699,-
Primera kat 2,0GTI Sedan, Liftback	6.90-5.96
Bakre lyddemper	91-6593 699,-
OPEL	
Astra 1,4i, 1,6i, 1,8i, 2,0i kat (ikke GT, GSi) ... 9.91-12.95	
Midtre lyddemper	91-7347 529,-
Bakre lyddemper Sedan	91-7996 529,-
Bakre lyddemper Hatchback	91-7349 529,-
Monteringssett	91-7351 219,-
Astra St.vogn 1,4i, 1,6i, 1,8i, 2,0i kat (ikke Ecotec 1,8, 2,0)	9.91-12.95
Midtre lyddemper	91-7348 669,-
Bakre lyddemper	91-7350 559,-
Monteringssett	91-7351 219,-
Astra 1,4i 1,6i kat	96-98
Midtre lyddemper	91-7347 529,-
Monteringssett	91-7351 219,-
Astra 1,4i 1,6i St.vogn kat	96-98
Midtre lyddemper	91-7348 669,-
Bakre lyddemper	91-9971 729,-
Monteringssett	91-7351 219,-
Astra F TD 1,7DTL Sedan, Hatchback	94-96
Bakre lyddemper Sedan	91-7996 529,-
Bakre lyddemper, Hatchback	91-7349 529,-
Monteringssett	91-7351 219,-
Astra F TD 1,7DTL St.vogn	94-96
Bakre lyddemper	91-7350 559,-
Monteringssett	91-7351 219,-
Astra F TD 1,7DTL St.vogn	96-98
Bakre lyddemper	91-9971 729,-
Monteringssett	91-7351 219,-
Astra G 1,6i 8V	4.98-1.05
Midtre lyddemper	97-2352 769,-
Bakre lyddemper Sedan	97-2362 1049,-
Bakre lyddemper, Hatchback	97-2351 1149,-
Bakre lyddemper St.vogn	97-2360 949,-
Astra G 1,6i 16V	2.98-1.05
Fremre eksosrør	90-4065 599,-
Midtre lyddemper	97-2353 949,-
Bakre lyddemper Sedan	97-2362 1049,-
Bakre lyddemper Hatchback	97-2351 1149,-
Bakre lyddemper St.vogn	97-2360 949,-
Astra G 2,0i 16V	4.98-7.04
Midtre lyddemper	97-2353 949,-
Bakre lyddemper Sedan	97-2362 1049,-
Bakre lyddemper, Hatchback	97-2351 1149,-
Bakre lyddemper St.vogn	97-2360 949,-
Monteringssett	92-9142 219,-
Vectra 2,0i kat (ikke 16V)	9.88-8.95
Bakre lyddemper Sedan	91-4546 439,-
Monteringssett	91-4536 179,-
Vectra B kat 1,8i, 2,0i 16V	9.95-4.02
Midtre lyddemper	92-1002 949,-
Bakre lyddemper	92-1001 1349,-
Monteringssett	92-1005 269,-

PEUGEOT	Art.	Pris
107 1,0	6.05-3.14	
Midtre lyddemper	90-9931 499,-	
Bakre lyddemper	92-3092 599,-	
Monteringssett	98-7613 169,-	
206 1,1i, 1,4i	7.98-9.00	
Bakre lyddemper	92-1882 729,-	
Monteringssett	92-9964 149,-	
206 1,6i Hatchback 3/5-dørs	7.98-9.00	
Bakre lyddemper	92-1882 729,-	
Monteringssett	92-9965 169,-	
206 1,6 16V Hatchback 3/5-dørs	10.00-12.06	
Bakre lyddemper	92-1882 729,-	
Monteringssett	92-9966 179,-	
307 2,0i Hatchback	8.00-06	
Midtre lyddemper	97-1215 829,-	
Bakre lyddemper	97-1210 1249,-	
RENAULT		
Clio kat 1,2i (ikke ABS)	5.90-12.91	
Midtre lyddemper	91-5999 589,-	
Bakre lyddemper	91-5985 739,-	
Clio kat 1,2i (ikke ABS)	92-4.96	
Bakre lyddemper	91-5985 739,-	
Clio kat 1,2i (ikke ABS)	4.96-98	
Midtre lyddemper	91-5999 589,-	
Bakre lyddemper	91-5985 739,-	
Clio kat. 1,2i, 1,2 12V Hatchback	3.98-4.05	
Bakre lyddemper	92-2105 1049,-	
Clio kat 1,4i (ikke ABS)	5.90-98	
Midtre lyddemper	91-5999 589,-	
Bakre lyddemper	91-5985 739,-	
Clio 1,4i Hatchback	3.98-10.01	
Midtre lyddemper	92-2104 799,-	
Bakre lyddemper	92-2105 1049,-	
Laguna kat 1,8i, 2,0i 8V	1.94-2.01	
Midtre lyddemper	91-9587 759,-	
Bakre lyddemper	91-9588 889,-	
Megane kat 1,4i, 1,6i (ikke 16V)	95-3.99	
Midtre lyddemper	92-1160 889,-	
Bakre lyddemper	92-1751 899,-	
Monteringssett	92-1163 169,-	
Megane 2,0i kat	96-8.03	
Bakre lyddemper	92-1751 899,-	
Megane TD kat 1,9 TD, TDI	96-8.03	
Bakre lyddemper	92-1751 899,-	
SAAB		
900 kat 2,3i	10.93-2.98	
Mellomrør	91-8855 749,-	
Midtre lyddemper	91-8852 949,-	
Bakre lyddemper	91-8853 1149,-	
Monteringssett 2,3i	91-8856 289,-	
900 kat. 2,0i T	10.93-5.03	
Mellomrør	91-8855 749,-	
Midtre lyddemper	91-8852 949,-	
Bakre lyddemper	92-2074 1149,-	
Monteringssett 2,3i	91-8856 289,-	
9000i kat 2,0, 2,3 (ikke turbo) 5-dørs/CC	88B-91	
Bakre lyddemper	91-5154 1049,-	
9000i 16 kat 2,0, 2,3 CC, CD, CS	92-1.93	
Midtre lyddemper	91-6628 1249,-	
Bakre lyddemper CC, CS	91-5154 1049,-	
Monteringssett	91-6629 149,-	
9000i 16 kat 2,0 CC, CD, CS	1.93-10.93	
Midtre lyddemper	91-6628 1249,-	
Bakre lyddemper Cc, CS	91-5154 1049,-	
Monteringssett	91-6629 149,-	
9000i 16 kat 2,3i CC, CD, CS	1.93-10.93	
Midtre lyddemper	91-6628 1249,-	
Bakre lyddemper CC, CS	91-5154 1049,-	
9000i 16 kat 2,0, 2,3 CC, CD, CS	11.93-12.98	
Midtre lyddemper	91-6628 1249,-	
Bakre lyddemper CC, CS	91-5154 1049,-	
Monteringssett	91-6629 149,-	
9000 turbo-16 kat 2,3	90-91	
Bakre lyddemper CC	91-5160 1049,-	
9000 turbo-16 kat 2,0	9.92-12.98	
Mellanljuddämpare	91-8145 1349,-	
Bakre ljuddämpare	91-5160 1049,-	
Monteringsatts	91-8150 149,-	
9000 turbo-16 kat 2,3	10.91-12.98	
Midtre lyddemper	91-8145 1349,-	
Bakre lyddemper CC	91-5160 1049,-	
Monteringssett	91-8150 149,-	

9-3 kat. 2,0i 2,3i	98-10.00
Mellomrør	91-8855 749,-
Midtre lyddemper	91-8852 949,-
Bakre lyddemper	91-8853 1149,-
Monteringssett	91-8856 289,-
9-3 kat. 2,0T, 2,3 T	02.98-8.02
Mellomrør	91-8855 749,-
Midtre lyddemper	91-8852 949,-
Bakre lyddemper	92-2074 1149,-
Monteringssett	91-8856 289,-
9-3 1,8 T, 2,0 T	9.02-2.15
Främre eksosrør	91-0534 499,-
Midtre lyddemper (ch.nr. -41057772)	92-3035 899,-
Midtre lyddemper (ch.nr. 41057773-)	92-3057 699,-
Bakre lyddemper	92-3037 899,-
Monteringssett	92-3038 229,-
9-5	9.97-12.09
Fleksibelt eksosrør	90-6124 649,-
Midtre lyddemper	92-1039 1149,-
Bakre lyddemper (for synlig eksosrør)	92-1037 1349,-
Bakre lyddemper (for skjult eksosrør)	92-3099 1349,-
Monteringssett	92-9970 219,-
SEAT	
Ibiza IV 1,2	2.02-6.06
Midtre lyddemper Hatchback	97-1341 649,-
Bakre lyddemper Hatchback	97-1342 949,-
Ibiza IV 1,4 16V	2.02-11.09
Midtre lyddemper Hatchback	97-1337 769,-
Bakre lyddemper Hatchback	97-1100 949,-
Bakre lyddemper Hatchback (74kW)	97-1340 699,-
Cordoba 1,4 16V	5.03-12.07
Midtre lyddemper Sedan	97-1337 769,-
Bakre lyddemper Sedan	97-1102 799,-
SKODA	
Fabia 1,2	7.01-12.07
Midtre lyddemper Sedan, Hatchback, St.vogn	97-1341 649,-
Bakre lyddemper Sedan, Hatchback	97-1342 949,-
Bakre lyddemper St.vogn	92-3322 699,-
Fabia 1,4	8.00-11.09
Midtre lyddemper Sedan, Hatchback, St.vogn	97-1337 769,-
Bakre lyddemper Sedan, Hatchback	97-1100 949,-
Bakre lyddemper St.vogn	97-1102 799,-
Fabia 1,4 16V	8.00-11.09
Midtre lyddemper Sedan, Hatchback, St.vogn	97-1337 769,-
Bakre lyddemper Sedan, Hatchback	97-1100 949,-
Bakre lyddemper Sedan, Hatchback (74kW)	97-1340 699,-
Bakre lyddemper St.vogn	97-1102 799,-
Felicia kat 1,3i	94-9.95
Bakre lyddemper St.vogn	92-1756 669,-
Felicia kat 1,3i	10.95-12.97
Bakre lyddemper St.vogn	92-1756 669,-
Felicia kat. 1,3i (AMG/AMH)	98-00
Bakre lyddemper Hatchback	92-1342 699,-
Monteringssett	92-1343 179,-
Felicia kat 1,6i	10.94-3.01
Midtre lyddemper	92-1341 699,-
Bakre lyddemper Hatchback	92-1342 699,-
Bakre lyddemper Pick-Up	92-1864 669,-
Bakre lyddemper St.vogn	92-1756 669,-
Monteringssett	92-1343 179,-
Felicia diesel kat 1,9D	10.94-11.00
Midtre lyddemper	92-1863 799,-
Bakre lyddemper Pick-Up	92-2007 799,-
Octavia 1,6i 75hk kat Hatchback, St.vogn .. 10.96-9.04	
Midtre lyddemper	92-1874 699,-
Bakre lyddemper	92-1875 999,-
Superb 1,8 T, 2,0	12.01-3.08
Fremre eksosrør (rustfritt)	90-2962 669,-
TOYOTA	
Avensis 1,8	4.03-10.08
Bakre lyddemper Sedan, Hatchback, St.vogn	92-3697 899,-
Aygo 1,0	7.05-3.14
Midtre lyddemper	90-9931 499,-
Bakre lyddemper	92-3092 599,-
Monteringssett	98-7613 169,-

EKSOSANLEGG

Corolla 1,4 VVT-i, 1,6 VVT-i.....	1.02-5.04
Bakre lyddemper Sedan, St.vogn	92-3328 1149,-
Bakre lyddemper Hatchback	92-3329 1149,-
VOLKSWAGEN	
Golf CL 1,5, 1,6 (ikke kat)	9.83-7.91
Fremre lyddemper	90-4763 319,-
Bakre lyddemper	90-4764 429,-
Golf II 1800 90 hk motor GU (ikke GTI, ikke kat)	8.85-10.91
Fremre lyddemper	90-8310 389,-
Midtre lyddemper	90-8314 389,-
Bakre lyddemper	90-8349 629,-
Golf II 1800 Kat motor GX (ikke GTI)	10.86-10.88
Mellomrør	91-2652 129,-
Midtre lyddemper	90-8314 389,-
Bakre lyddemper	90-8349 629,-
Golf II 1800 Kat motor RP (ikke GTI)	10.87-10.91
Midtre lyddemper	91-8185 429,-
Bakre lyddemper	90-8349 629,-
Golf II 1800 112 hk motor GZ (ikke GTI, ikke kat) (Bare Sverige)	8.83-4.88
Fremre lyddemper	90-8310 389,-
Midtre lyddemper	90-8314 389,-
Golf II 1800 GTI	8.85-7.87
Fremre lyddemper	90-8310 389,-
Midtre lyddemper	90-8314 389,-
Golf II 1800 kat GTI	10.88-10.89
Mellomrør	91-2652 129,-
Midtre lyddemper	90-8314 389,-
Golf III 1,4, 1,6, 1,8 motor ABD, ABU, AAM ..	11.91-9.97
Midtre lyddemper	91-7038 459,-
Bakre lyddemper	91-7039 729,-
Monteringssett	91-7054 299,-
Golf III 1800 kat. motor ABS, ADZ	11.91-9.97
Mellomrør	91-2652 129,-
Midtre lyddemper	91-7042 629,-
Bakre lyddemper	91-7043 629,-
Monteringssett	91-7057 319,-
Golf III 1800 kat motor ABS Variant	9.93-9.8
Mellomrør	91-2652 129,-
Fremre lyddemper	91-9596 669,-
Bakre lyddemper	91-9597 749,-
Monteringssett	91-7057 319,-
Golf IV 1,6i Hatchback	10.97-6.04
Bakre lyddemper	92-1569 1049,-
Golf II diesel 1600	9.83-10.91
Fremre lyddemper	90-4763 319,-
Bakre lyddemper	90-4764 429,-
Golf III kat TDI (ikke Variant)	4.92-4.96
Mellomrør	91-2652 129,-
Midtre lyddemper	91-7042 629,-
Bakre lyddemper	91-7043 629,-
Monteringssett	91-7057 319,-
Jetta C, CL, S 1600 (ikke kat)	2.84-7.91
Midtre lyddemper	90-4763 319,-
Jetta II S, GL 1800 motor GU	8.85-10.91
Fremre lyddemper	90-8310 389,-
Midtre lyddemper	90-8314 389,-
Bakre lyddemper	90-8334 619,-
Jetta II GT 1800 motor EV, GZ	8.85-7.89
Fremre lyddemper	90-8310 389,-
Midtre lyddemper	90-8314 389,-
Bakre lyddemper	90-8334 619,-
Jetta II 1800 motor GX med kat	10.86-10.88
Mellomrør	91-2652 129,-
Midtre lyddemper	90-8314 389,-
Bakre lyddemper	90-8334 619,-
Jetta II 1800 motor RH, RP med kat	11.87-11.89
Midtre lyddemper	91-8185 429,-
Bakre lyddemper	90-8334 619,-
Jetta II 1800 motor RP med kat	11.89-10.91
Midtre lyddemper	91-8185 429,-
Jetta II 1800 112 hk motor GZ	8.83-4.88
Fremre lyddemper	90-8310 389,-
Midtre lyddemper	90-8314 389,-
Bakre lyddemper	90-8334 619,-
Jetta diesel 1600	2.84-10.91
Midtre lyddemper	90-4763 319,-
Passat III 1800 90 hk kat	4.88-10.93
Mellomrør	91-2652 129,-
Midtre lyddemper	91-4435 1029,-
Bakre lyddemper	91-4436 889,-

Passat kat 1,8i 90 hk Sedan, Variant	10.93-5.95
Mellomrør	91-2652 129,-
Midtre lyddemper	91-4435 1029,-
Bakre lyddemper	91-9680 649,-
Passat kat 1,8i 90 hk Sedan, Variant	6.95-12.96
Mellomrør	91-2652 129,-
Midtre lyddemper	91-4435 1029,-
Bakre lyddemper	91-9680 649,-
Passat III 1800 108 hk kat	4.88-7.90
Midtre lyddemper	91-4435 1029,-
Bakre lyddemper	91-4436 889,-
Passat III 2000 115 hk kat	3.90-7.91
Midtre lyddemper	91-4435 1029,-
Bakre lyddemper	91-4436 889,-
Monteringssett	91-6080 329,-
Passat III 2000 115 hk kat	8.91-10.93
Midtre lyddemper	91-4435 1029,-
Bakre lyddemper	91-4436 889,-
Monteringssett	91-6080 329,-
Passat 1,8 T Sedan, Variant	6.97-11.00
Fremre eksosrør (rustfritt)	90-2962 669,-
Passat 2,0 Sedan, Variant	11.00-5.05
Fremre eksosrør (rustfritt)	90-2962 669,-
Polo kat 1,1, 1,3, 1,4, 1,6 (ikke 55 kW)	10.94-00
Midtre lyddemper	92-1421 569,-
Bakre lyddemper	92-1420 729,-
Monteringssett	92-1422 249,-
Polo (9N) 1,2	10.01-2.06
Midtre lyddemper Hatchback	97-1341 649,-
Bakre lyddemper Hatchback	97-1342 949,-
Polo (9N) 1,4 16V	2.02-11.09
Midtre lyddemper Hatchback	97-1337 769,-
Bakre lyddemper Hatchback	97-1100 949,-
Vento 1,4, 1,6, 1,8 motor ABD, ABU, AAM ..	11.91-9.98
Midtre lyddemper	91-7038 459,-
Monteringssett	91-7054 299,-
Vento kat 1800 motor ABS	11.91-9.94
Mellomrør	91-2652 129,-
Midtre lyddemper	91-7042 629,-
Bakre lyddemper	91-7056 629,-
Monteringssett	91-7057 319,-
Vento kat 2000	11.91-9.98
Bakre lyddemper	91-7056 629,-
Vento kat TDI 1,9 l	11.91-4.96
Mellomrør	91-2652 129,-
Midtre lyddemper	91-7042 629,-
Bakre lyddemper	91-7056 629,-
Monteringssett	91-7057 319,-

VOIVO

Amazon B18, B20 (ikke St.vogn)	67-70
Bakre lyddemper Sedan	90-6617 319,-
Monteringssett	90-6621 169,-
140-serien (ikke GL)	67-73
Halvsett (ekskl fr.rør)	90-9767 949,-
140-serien GL B20E	74
Bakre lyddemper	90-6644 419,-
Bakre eksosrør	90-6645 94,90
164 B30E	74
Bakre lyddemper	90-6644 419,-
Bakre eksosrør	90-6645 94,90
140-serien, 240-serien B19A B20A, B, D	74-83
Bakre lyddemper	90-6644 419,-
Bakre eksosrør	90-6645 94,90
240-serien B21A, E, B23A, E	75-80
Bakre lyddemper	90-6644 419,-
Bakre eksosrør	90-6645 94,90
Alt. bakre eksosrør	90-6656 139,-
240 B21, B23, B230	81-7.86
Fremre eksosrør	90-8173 359,-
Fremre lyddemper	90-6674 389,-
Mellomrør	90-6675 179,-
Bakre lyddemper	90-6644 419,-
Bakre eksosrør	90-6645 94,90
Alt. bakre eksosrør	90-6656 139,-
Halvsett (ekskl fr.rør)	91-2002 1149,-
240 B230 kat	87-7.93
Fremre lyddemper	90-6674 389,-
Mellomrør	90-6675 179,-
Bakre lyddemper	90-6644 419,-
Bakre eksosrør	90-6645 94,90
Alt. bakre eksosrør	90-6656 139,-
Monteringssett	91-3462 169,-
Halvsett (ekskl fr.rør)	91-2002 1149,-

240-serien diesel	79-8.93
Fremre lyddemper	90-6674 389,-
Mellomrør	90-6675 179,-
Bakre lyddemper	90-6644 419,-
Bakre eksosrør	90-6645 94,90
Halvsett (ekskl fr.rør)	91-2002 1149,-
260-serien B27A, E, B28A, E	76-7.82
Mellomrør	90-6675 179,-
Bakre lyddemper	90-6644 419,-
Bakre eksosrør	90-6645 94,90
Halvsett (ekskl fr.rør)	91-2002 1149,-
740 GL, GLE	83-87
Fremre eksosrør	90-8191 419,-
Fremre lyddemper	90-8154 359,-
Midtre lyddemper	90-8155 459,-
Bakre mellomrør	90-8156 149,-
Bakre lyddemper	90-8157 459,-
Bakre eksosrør	90-8158 129,-
Halvsett (ekskl fr.rør)	91-2003 1449,-
740 GL, GLE ikke kat	88-90
Fremre eksosrør	90-8191 419,-
Fremre lyddemper	90-8154 359,-
Midtre lyddemper	90-8155 459,-
Bakre mellomrør	90-8156 149,-
Bakre lyddemper	91-4494 529,-
Bakre eksosrør	91-4512 129,-
740 GL, GLE kat	86-87
Fremre eksosrør	91-6329 829,-
Midtre lyddemper	91-2773 569,-
Bakre mellomrør	90-8156 149,-
Bakre lyddemper	90-8157 459,-
Bakre eksosrør	90-8158 129,-
740 GL, GLE kat	88-90
Fremre eksosrør	91-6329 829,-
Midtre lyddemper	91-2773 569,-
Bakre mellomrør	90-8156 149,-
Bakre lyddemper	91-4494 529,-
Bakre eksosrør	91-4512 129,-
Monteringssett	91-4496 269,-
Halvsett (ekskl fr.rør)	91-5607 1599,-
740 GL, GLE kat	91-7.92
Fremre eksosrør	91-6329 829,-
Midtre lyddemper	91-2773 569,-
Bakre mellomrør	90-8156 149,-
Bakre lyddemper	91-4494 529,-
Bakre eksosrør	90-8158 129,-
Monteringssett	91-9299 269,-
Halvsett (ekskl fr.rør)	91-9298 1599,-
760 GLE kat	88-8.91
Midtre lyddemper	91-3367 769,-
Bakre mellomrør	90-8156 149,-
Bakre lyddemper	91-4494 529,-
Bakre eksosrør	91-4512 129,-
Monteringssett	91-4518 319,-
740 GLT 16V kat	89-90
Midtre lyddemper	91-3367 769,-
Bakre mellomrør	90-8156 149,-
Bakre lyddemper	91-4494 529,-
Bakre eksosrør	90-8158 129,-
Monteringssett	91-4518 319,-
740 kat turbo	88-90
Midtre lyddemper	91-3367 769,-
Bakre mellomrør	91-3364 169,-
Bakre lyddemper	91-4505 769,-
Bakre eksosrør	91-3366 219,-
760 B28E	83-87
Fremre lyddemper	90-8154 359,-
Midtre lyddemper	90-8155 459,-
Bakre mellomrør	90-8156 149,-
Bakre lyddemper	90-8157 459,-
Bakre eksosrør	90-8158 129,-
Halvsett (ekskl fr.rør)	91-2003 1449,-
740, 760 diesel D24 6-syl	83-87
Bakre mellomrør	90-8156 149,-
Bakre lyddemper	90-8157 459,-
Bakre eksosrør	90-8158 129,-
850/855 2,0i 10V, 2,0i 20V	8.93-9.7
Bakre lyddemper	91-8275 1599,-
Monteringssett	92-9978 179,-
850/855 2,5i 10V, 2,5i 20V	6.91-9.7
Bakre lyddemper	91-8275 1599,-
Tailpipe (sedan)	92-1451 219,-
Tailpipe (St.vogn)	92-1452 219,-
Monteringssett	92-9978 179,-

940 GL, GLE kat	91-12.94	
Fremre eksosrør	91-7571	849,-
Midtre lyddemper	91-2773	569,-
Bakre mellomrør	90-8156	149,-
Bakre lyddemper	91-4494	529,-
Bakre eksosrør	90-8158	129,-
Monteringssett	91-9299	269,-
Halvsett (ekskl fr.rør)	91-9298	1599,-
940 kat GLT 16V ch.nr t.o.m - 15200 St.vogn	90-91	
Midtre lyddemper	91-3367	769,-
Bakre mellomrør	90-8156	149,-
Bakre lyddemper	91-4494	529,-
Bakre eksosrør	91-4512	129,-
Monteringssett	91-4518	319,-
940 kat turbo	90-6.98	
Midtre lyddemper	91-3367	769,-
Bakre mellomrør	91-3364	169,-
Bakre lyddemper	91-4505	769,-
Bakre eksosrør	91-3366	219,-
Monteringssett	91-9729	289,-
C30 1,6	10.06-12.12	
Midtre lyddemper	92-3210	579,-
Bakre lyddemper	92-3211	649,-
Monteringssett	98-7603	199,-
C30 1,8, 2,0	10.06-12.12	
Midtre lyddemper	92-2853	699,-
Bakre lyddemper	92-3168	659,-
Enderør	90-9244	249,-
Monteringssett	98-7604	229,-

S40/V40, 1,6i kat, 1,8i kat	96-8.99	
Midtre lyddemper	92-1778	999,-
Bakre lyddemper	92-1779	1349,-
Monteringssett	92-9990	229,-
S40/V40, 2,0i kat	7.95-6.04	
Midtre lyddemper	92-1778	999,-
Bakre lyddemper	92-1780	1449,-
Monteringssett	92-9990	229,-
S40/V40 1,9 Di, 2,0 T	00-04	
Midtre lyddemper	97-808	1149,-
Bakre lyddemper	97-809	1299,-
S40 II 1,6	1.05-12.12	
Midtre lyddemper	92-3210	579,-
Bakre lyddemper	92-3211	649,-
Enderør	90-9244	249,-
Monteringssett	98-7603	199,-
S40 II 1,8, 2,0	4.04-12.10	
Midtre lyddemper	92-2853	699,-
Bakre lyddemper	92-3168	659,-
Enderør	90-9244	249,-
Monteringssett	98-7604	229,-
V50 1,6	1.05-12.12	
Midtre lyddemper	92-3210	579,-
Bakre lyddemper	92-3211	649,-
Enderør	90-9244	249,-
Monteringssett	98-7603	199,-
V50 1,8, 2,0	4.04-12.10	
Midtre lyddemper	92-2853	699,-
Bakre lyddemper	92-3168	659,-
Enderør	90-9244	249,-
Monteringssett	98-7604	229,-

S60 2,4 (B 5244 S, B 5244 S2)	11.00-4.10	
Bakre lyddemper	92-2810	1699,-
Monteringssett	92-6259	189,-
S60 2,4T (B 5244 T3)	11.00-1.03	
Midtre lyddemper	92-2972	1449,-
Bakre lyddemper	92-2951	1699,-
S60 2,5T (B 5254 T2)	4.04-4.10	
Midtre lyddemper	92-2972	1449,-
Bakre lyddemper	92-2951	1699,-
S60 2,4D (D 5244 T2)	12.01-3.05	
Midtre lyddemper	92-2972	1449,-
S70/V70 2,0i 10V, 2,5i 10V, 2,5i 20V	9.96-00	
Bakre lyddemper	91-8275	1599,-
Enderør S70	92-1451	219,-
Enderør V70	92-1452	219,-
Monteringssett	92-9978	179,-
V70 II 2,4 (B 5244 S)	3.00-12.02	
Midtre lyddemper	92-2872	1149,-
Bakre lyddemper	92-2810	1699,-
Monteringssett	92-6259	189,-
V70 II 2,4 (B 5244 S2)	1.03-8.07	
Midtre lyddemper (-12.04)	92-2873	1349,-
Bakre lyddemper	92-2810	1699,-
Monteringssett	92-6259	189,-
S80 I 2,0T, 2,4, 2,4D	1.99-2.06	
Midtre lyddemper	92-2855	999,-
Bakre lyddemper	92-2798	1699,-

RUSTFRIE EKSOSANLEGG

Fra **2499,-** stk.

10
year
GUARANTEE

AUDI	Årsmmodell	Art.	Pris
100 2,3	2.86-1.98	79-62142	2999,-
A6 2,3	2.86-1.98	79-62142	2999,-
SAAB			
900S/SE 2,0L B206/2,3L B234 3/5-dørs	10.93-98	79-60055	3199,-
9-3 2,0L B204i/2,3L B234i	98-9.02	79-5005	2499,-
9-5 2,0-2,3 turbo/3,0 V6	10.98-1.12	79-95001	3799,-
VW			
Golf III CL 1,8i 90hk	11.91-3.98	79-23003	2599,-
VOLVO			
740/745 GL/GLE 8V	8.88-8.92	79-94002	2999,-
940-serien B200F/B230F	8.90-10.98	79-94002	2999,-
940-serien GLT 16V/turbo/S 2,3 lavtr.turbo	8.90-12.98	79-94003	3099,-

Verktøy og tilbehør du trenger



Reparasjonspasta

For mindre skader på lyddemper og eksosrør. 200 g.36-1723 44,90



Monteringspasta

For montering av eksosanlegg. Herder ved oppvarming, gir 100 % tette skjører. 130 g.36-1772 54,90

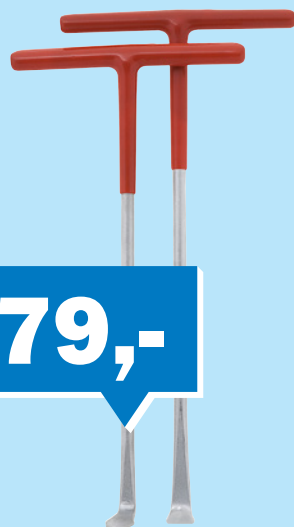

179,-

Eksosverktøy

Eksoskroker for demontering/montering av gummiringer for eksosoppheng. To verktøy med hhv. 90° og 105° krok.19-1304 179,-



Lyddemperbandasje

For reparasjon av hull og sprekker på eksosanlegg. Herder av varme. 5 x 91 cm.36-912 49,90



Verktøy og tilbehør du trenger



Pipesett givere/sonder, 7 stk.

For montering/demontering av lambdasonde, oljetrykkgi-
ver m.m. Piper av CrV-stål. 3/8" og 1/2" firkantfeste. Settet
inneholder piper for følgende:

- trykk-/vakuumbryter, 29 mm
- vakuumbryter, 7/8"
- oljetrykkgiver, 27 mm
- oljetrykkgiver, 1 1/16"
- lang pipe for lambdasonde, 7/8"
- kort pipe for lambdasonde, 7/8"

.....19-1265 479,-

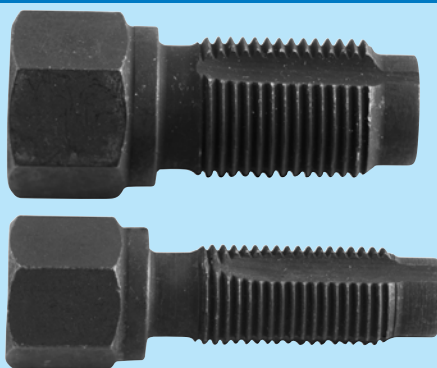

Lambdasonde, gjengereparasjons- sett

For reparasjon av skadede gjenger ved montering av lamb-
dasonder. Gjengetapper: 12 mm x 1,25 og 18 mm x 1,5.
.....19-1291 149,-



Pipe for lambdasonde

For montering/demontering av lambdasonde og vaku-
ventiler. Med innv. 3/8"-firkantfeste for pipeverktøy og utv.
1"-feste for fastnøkkel.10-244 119,-



Lambda-nøkkel

Leddbar med åpen, dobbeltsidig 6/12-kanthylse. Størrelse
22 mm. Passer de fleste lambdasensorer.
.....10-257 169,-



Rørbøyesett

12 tonns hydraulisk rørbøyer for grovere rørdimensjoner.
6 verktøy for 1/2", 3/4", 1", 1 1/4", 1 1/2" og 2". Mål: 61 x 16 x
53 cm. Vekt: 40 kg.15-376 1499,-



Platenekkingsverktøy

Benkmodell i smidig utførelse. Maksimal materialtykkelse 1,0 mm. Arbeidsbredde: 760 mm. Knekkevinkel: 0-90°. Vekt:
14 kg.12-211 799,-

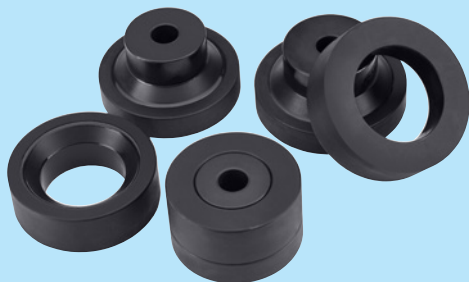

Faseverktøy

Bøyer kanten 45 grader i eksisterende hull i forskjellige
metallplater med tykkelse opp til 3 mm. Fasingen gjør pla-
ten stivere og gir et profesjonelt utseende. Fasens lengde
blir ca. 8-10 mm. Verktøyet må brukes med en hydraulisk
presse, alternativt med skrue, mutter og anlegg av høy kva-
litet (medfølger ikke).
3/4", 1", 1 1/4"71-812 599,-
1 1/2", 1 1/4", 2"71-813 899,-



Platesaks

For tynnplate, maks. 1,0 mm stålplate. Dreibart skjærhode.
Luftforbruk: ca. 300 l/min. Nippel for hurtigkobling. Vekt:
1,4 kg.15-1870 699,-



Platesaks

Effektiv platesaks med låsesperre og svakt tannet skjær av
CrMo-stål. Lengde: ca. 245 mm.
Venstreklippende, rød71-5103 84,90
Rettklippende, gul71-5104 84,90
Høyreklippende, grønn71-5105 84,90



Verktøy og tilbehør du trenger



Vinkelsliper AG 115C

Kompakt modell med effekt på 750 W. Turtall: 12 000 o/min. Utstyrt med spindellås og hurtiglåsning av beskyttelsesdeksel. Maks. verktøystørrelse: Ø 115 x 6 mm. Spindelgjenge: M14. Garantert lydeffektnivå: 105 dB. Vekt: 1,9 kg. 230 V.....**17-826 249,-**



Vinkelsliper AG 125C

Kraftig vinkelsliper med mykstart, spindellås og elektronisk turtallsregulator 4000–12 000 o/min. Maks. verktøystørrelse: Ø 125 x 6 mm. Spindelgjenge: M14. Vekt: 2,4 kg. Effekt: 1200 W. 230V.....**17-827 299,-**



Vinkelsliper AG 125P2, PRO

Kompakt og kraftig med motor på hele 1100 W. Lavt girhus av metall. Justerbar beskyttelse og elektronisk stopp når kullbørstene er slitt. Turtall: 11 500 o/min. Maks. størrelse på navrondell: Ø 125 x 6 mm. Spindellås for enkelt verktøybytte. Leveres med støttehåndtak og stiftnøkkel. Vekt: 2,0 kg. 230 V.....**17-743 599,-**

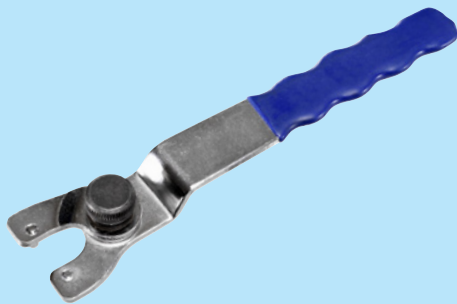

Nøkkel, justerbar

For løsning/stramning av låsemutter på vinkelsliper. Leddet kjeft, for hullavstand 10–40 mm. Lengde: 190 mm.**20-840 44,90**

KJØP FLERE SPAR MER



Kappeskive

For vinkelsliper. Meget høy kvalitet. Senterhull: Ø 22 mm. (1) = Forsenket senterhull. (2) = Ekstra tynn.

Bruksområde: stål
 Ø 115 x 2,0 **19-3400 14,90 59,90/5 stk.**
 Ø 125 x 2,0 **19-3403 15,90 69,90/5 stk.**
Bruksområde: rustfritt
 Ø 115 x 1,0 (2) **19-384 16,90 64,90/5 stk.**
 Ø 125 x 1,0 (2) **19-394 16,90 69,90/5 stk.**



Børstesett, 5 deler

Stålbørste av tre. 2 stk. aksialbørster Ø 55 mm og 2 stk. Ø 100 mm for vinkelsliper med standardfeste (M14). Maks. 12500 rpm.....**20-850 139,-**



MIG/MAG invertersveis MMI 140

Bærbart invertersveiseapparat med IGBT-teknologi for sveising med eller uten beskyttelsesgass. Utstyrt med overopphetingsvern, trinnløs justering av spenning, trinnløs justering av trådmating samt elektronisk gassventil. Sveiseapparatet er konstruert for sveising i ulegert, lavlegert og rustfritt stål, samt aluminiums- og kobberlegeringer. Leveres i gassløs utforming. Sveisestrøm 30–140 A. Maks. trådrull 5 kg. 230 V. Vekt 13 kg.**17-766 2999,-**



Sveiseinverter MMA 100DC

For sveising i karbonstål eller rustfritt stål med rutile, basiske eller spesialelektroder. Utstyrt med hot start, anti-stick og arc force. Sveisestrøm 20–100 A. Elektrodestørrelse (DC) 1,6–3,25 mm. Leveres med elektrodeholder, jordklemme og 2 m sveisekabel. 230 V. Vekt: 4,5 kg.**17-537 1599,-**



Sveishjelm WH 5

Til sveising, skjæring, sprøyting og buestøping. Justerer mørkhetsgraden automatisk, og er utstyrt med forbedret High Definition Filter Optics. Drives av solceller og et litiumbatteri. Enkel justering av mørkegrad, følsomhet og forsinkelse. UV/IR-beskyttelse: DIN 15.**17-776 1399,-**

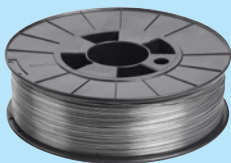

Sveisetråd, gassløs

Rørtråd/flusstråd for gassløs sveising iht. standard: SFA/AWS A5.20:E71T-GS. Strekkgrense: 490 N/mm². Ø 0,9 mm. 0,8 kg.....**17-4664 199,-**
 4,0 kg.....**17-464 699,-**

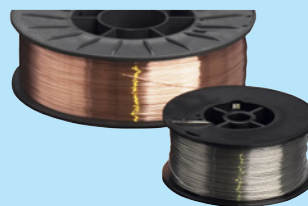

Sveisetråd, SG-2

Iht. standard: AWS A5.18:ER70S-6. Forkobret kisel-manganlegert, homogen sveisetråd for sveising med beskyttelsesgass i karbonstål og lavlegerte ståltyper. Strekkgrense: 420 N/mm².

Ø	Pakn.	A	Art.	Pris
0,6 mm	0,8 kg	30–100	17-468	74,90
0,6 mm	5 kg	30–100	17-4658	239,-
0,8 mm	0,8 kg	50–200	17-4656	74,90
0,8 mm	5 kg	50–200	17-4660	239,-



Sveisespray

Hindrer sveiseslagg fra å sette seg fast i sveisemunestykket. 500 ml.....**36-4558 79,90**

EKSOSANLEGG & PLATEARBEID

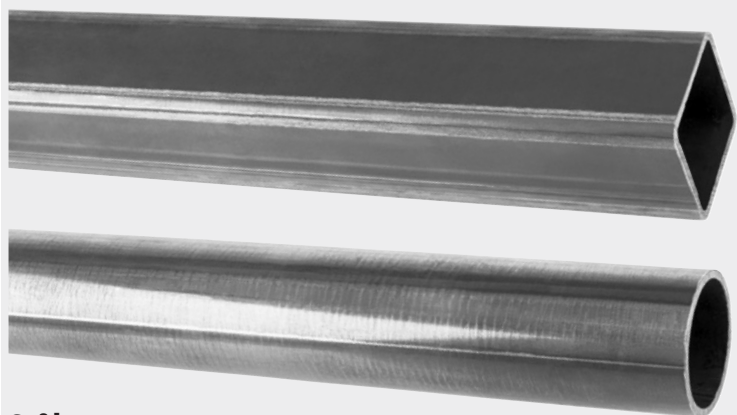

Stålrør

AV 1,5 mm tykt stål, Q195. 2 m.

Firkantede

20 x 20 mm79-609	84,90
25 x 25 mm79-610	99,90
40 x 40 mm79-611	139,-

Runde

Ø 20 mm79-612	79,90
Ø 25 mm79-613	89,90



Metallplate

Stålplate. 500 x 1 000 mm.

Tykkelse: 0,7 mm79-600	169,-
Tykkelse: 0,9 mm79-601	179,-
Tykkelse: 1,20 mm79-603	199,-
Tykkelse: 2 mm79-614	259,-



Vinkelprofil Stålprofil i likesidet vinkel. Lengde 2 m.

25 x 25 x 4 mm79-616	89,90
35 x 35 x 4 mm79-617	129,-
20 x 20 x 3 mm79-618	79,90
30 x 30 x 3 mm79-619	89,90
40 x 40 x 3 mm79-620	129,-

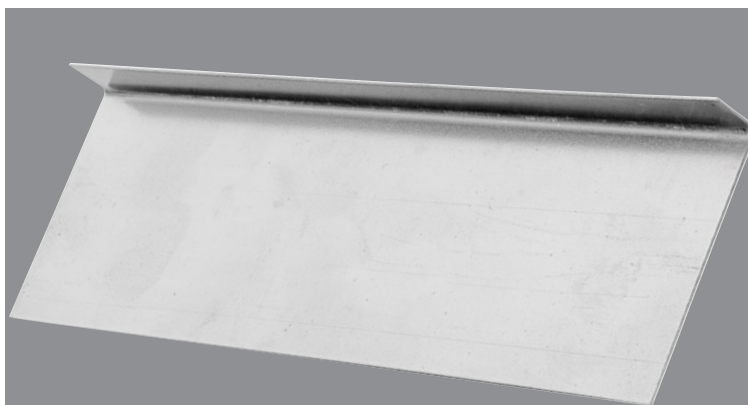

Metallplate

Stålplate med L-profil. 10 x 100 x 1 000 mm. Tykkelse: 0,9 mm.

.79-602 **139,-**



Eksosbandasje

Av sterkt og fleksibelt glassfibergarn. For montering på manifold/grenrør, eksosrør og rør ved turboaggregat. Gir redusert varmestråling. Lengde: 15 m. Bredde: 52 mm. Tykkelse: 1,6 mm. Varmebestandighet: 800 °C, midlertidig 1300 °C.

Eksosbandasje79-450	299,-
Eksosbandasje, aluminiumbelagt79-452	349,-
Eksosbandasje, sort79-451	299,-

Eksosbandasje

Av sterkt og fleksibelt glassfibergarn. Smal bandasje som gjør det lettere å vikle trange bøyer på grenrør, eksosrør og rør ved turboaggregat. Gir redusert varmestråling. Lengde: 15 m. Bredde: 25 mm. Tykkelse: 1,6 mm. Varmebestandighet: 800 °C, midlertidig 1300 °C.

.....	.79-453	199,-
-------	----------------	--------------



Varmeskjold

Av varmebeskyttende, aluminiumsbelagt materiale. For montering på starter, eksosdeler etc. Varmebestandighet: 800 °C, kortvarig 1300 °C. Mål: 22 x 60 cm. Klippes til ønsket mål. Tykkelse: 1,6 mm.

.79-449 **199,-**



1. Rettehammer

Rundt slag og spiss penn. Med gummibelagt glassfiberhåndtak for godt grep. Vekt: 460 g. Lengde: 310 mm.71-852 **219,-**

2. Rettehammer

Rundt slag og rett pen. Med gummibelagt glassfiberhåndtak for godt grep. Vekt: 460 g. Lengde: 310 mm.71-853 **219,-**

3. Krympe- og rettehammer

Riflet flate for krymping og rundt slag for retting. Med gummibelagt glassfiberhåndtak for godt grep. Vekt: 490 g. Lengde: 310 mm.71-851 **219,-**



Sett for reparasjon av karosseri

3 hammere med glassfiberskaft og polert hode. 4 anlegg i forskjellige utførelser. Leveres i plastboks 355 x 270 x 85 mm.19-1655 **349,-**

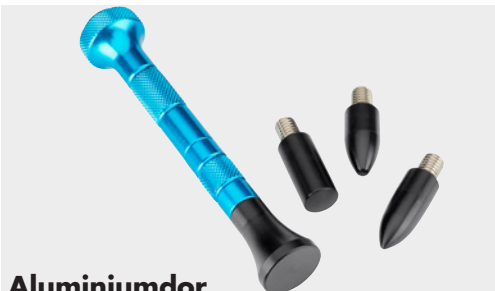

Aluminiumdor

Med utskiftbare hoder av POM, for ripefri reparasjon av små bulker i metall. Justerbar lengde: 70 eller 100 mm. 4 stk. hoder, 2 koniske / 2 flate.19-0019 **109,-**

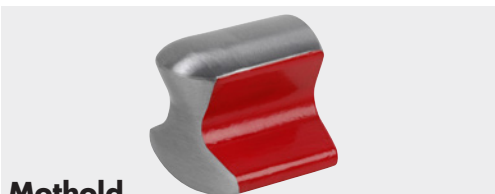

Mothold

For bearbeiding av for eksempel bilplate.

Vekt	Lengde	Bredde	Høyde	Art.	Pris
1,2 kg	76 mm	73 mm	66 mm	71-805	199,-
1,1 kg	132 mm	59 mm	44 mm	71-806	199,-
0,9 kg	61 mm	79 mm	30 mm	71-807	199,-
1,3 kg	121 mm	59 mm	29 mm	71-808	199,-

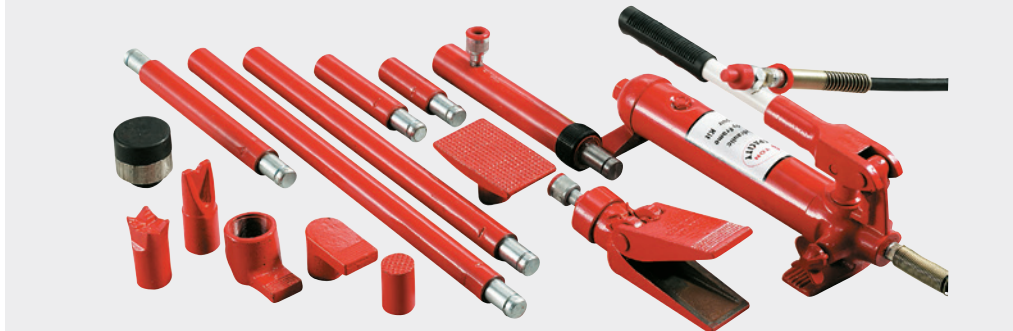

Rettesett

Hydraulisk pumpe med pumpehåndtak (horizontal/vertikal bruk). Slange. Trykkstempel. Slaglengde. Spredkile. 5 forlengere. Dobbel innvendig skjøt. 4 trykkhoder. Trykkplate. Stempel- og sylindrerklakk. Samtlige tilbehør har hurtigkoblinger. Vekt: 19 kg. I plastkoffert.15-804 **1199,-**

Tilbehør

Trykksylinder	15-8181	299,-
Spredkile	15-8182	219,-
Pumpe	15-8183	499,-
Pakningssett	94-5130	79,90



Retteverktøy

Trykkluftdrevet verktøy med slaghammer og sugekopper for skånsom retting av bulker i karosseriet. Med 3 stk. sugekopper: Ø 60, 120, 150 mm. Slange med avstengingsventil: 30 cm. Lufttilkobling: 1/4". Vekt slaghammer: ca. 1,4 kg.19-0016 **999,-**



Verktøy for bulkretting

For rask og enkel reparasjon av mindre bulker uten å skade lakken. En fleksibel gjenbruksplate feste på bulken ved hjelp av lim, og deretter trekkes den ut ved hjelp av trekkverktøyet. Innhold: Trekkverktøy med plastbeskyttede og justerbare føtter samt 10 stk. limplater i forskjellige former.19-0014 **349,-**



Skjermverktøy

For å lage bredere rom mellom dekk og skjermkant ved montering av bredere felger. Passer de fleste biler på markedet med 3-4-5 bolt.19-0071 **699,-**



Trekksylinder

Hydraulisk. Luftventil og kraftige festekroker. Enkeltfær for retur. Passer Biltema rettesett (15-804). 5 tonn15-841 **599,-**



Slagrettesett

For rask og enkel reparasjon av mindre bulker uten å skade lakken. En fleksibel, gjenbrukbar plate festes på bulken som deretter kan rettes ved hjelp av slagverktøyet. Innhold: Slagrettehammer og 10 stk. limplater i forskjellige former.19-0015 **299,-**



Slepekjetting

Med sikkerhetskrok. Egnert hjelpemiddel til Biltemas rettesett, samt for sleping av tunge gjenstander. Ikke godkjent for løfting. Maks. belastning: 1,12 tonn.15-915 **159,-**

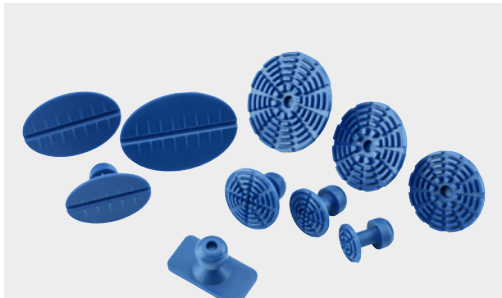

Limplater, 10 stk.

I forskjellige størrelser til Biltemas retteverktøy 19-0014 og 19-0015. 6 stk. runde: 15, 20, 25, 31, 35 og 40 mm. 3 stk. ovale: 34 x 28, 40 x 28 og 48 x 33 mm. 1 stk. rektangulær: 32 x 17 mm.19-0017 **79,90**

PLATEARBEID, LAKK & FRONTRUTE



Lakkstativ

Justerbart lakkstativ for god arbeidsstilling ved lakkering og bearbeiding av lettere karosserideler, som støtfangere og skjermmer. Med låsbar aksling for ulike posisjoner, samt to justerbare holdere for støtfangere. Bredde 60 cm, høyde 110 cm. Vekt: 16 kg. Av pulverlakkert stålør.

.....19-3744 999,-



Lakkstativ

Polstret og justerbart. Maks. belastning: 200 kg. Mål: 1050 x 370 x 1120 mm.

.....19-3743 349,-



Faseverktøy

Bøyer kanten 45 grader i eksisterende hull i forskjellige metallplater med tykkelse opp til 3 mm. Fasingen gjør platen stivere og gir et profesjonelt utseende. Fasens lengde blir ca. 8–10 mm. Verktøyet må brukes med en hydraulisk presse, alternativt med skrue, mutter og anlegg av høy kvalitet (medfølger ikke).

3/4", 1", 1 1/4"71-812 599,-
1 1/2", 1 1/4", 2"71-813 899,-



Vakuumløfter

Fungerer som håndtak ved løfting av glassplater med mer. Gummisugeplater: Ø 120 mm. Av plast.

Enkel. Maks. 30 kg.....15-887 79,90
Dobbel. Maks. 60 kg.....15-888 99,90
Trippel. Maks. 100 kg.....15-889 119,-



Demonteringsverktøy, universal

For demontering av paneler og lister i og på kjøretøy. Tilsvarende VW "Fiskebein", referansenummer 3409. Mål 129 x 29 x 8 mm. Av plast.

.....19-0018 64,90



Fra
54⁹⁰
stk.

Ståltråd til demonteringssett for frontrute

Lengde: 22,5 m.
Skjæretråd19-0004 54,90
Sagtråd, flettet og messingbelagt for brede/harde limstrenger.
.....19-0005 54,90



Luftputesett

Luftputer av slitesterk glassfiberarmert PVC som gjør det enkelt å installere og justere for eksempel dører og vinduer i hus, samt rette bulker på kjøretøy på steder hvor det er vanskelig å komme til med mer. Håndpumpe medfølger. Fire størrelser: Buet: 330 x 115 x 70. Firkantet: 160 x 160 x 85. Avlange: 190 x 60 x 32 / 185 x 45 x 25.....19-0023 369,-



Demonteringssett for frontrute

Komplett sett for fjerning av frontrute på de fleste kjøretøy. Inneholder 22,5 m skjæretråd, trådkrok og trekkhåndtak.

.....19-0003 299,-



Demonteringskniv til frontrute

Med aluminiumshåndtak, og utskiftbart blad av herdet stål.

.....19-0001 125,-
3 stk. blad til 19-000119-0002 84,90



Tang til klips

Spesialtang med profilert kjeft og 30° vinkel for vanskelige klips på bilpaneler med mer. Gripevidde: 20 mm.

.....19-0022 139,-



44⁹⁰

Verktøy for panelklips

For demontering av låseklips på bl.a. dørpanel. Plasthåndtak. Lengde: 235 mm.....19-0024 44,90

Eksosrør, universal
Høyglanspolert rustfritt stål. Godstykkelse 1,5 mm

Verktøy og tilbehør du trenger



Rørutvider for avgassrør

Praktisk sett med utvidningsverktøy og adaptere for å utvide avgassrør på en enkel måte, selv når røret er montert på bilen. Brukes med pipe eller muttortrekker. Egnet til både vanlige og rustfrie rør med inntil 1,5 mm godstykkelse. Dimensjoner: 1 5/8" – 4 1/4".**19-0040 1399,-**

349,-



Rørkutter

For rør med Ø 19–83 mm og materialtykkelse maks. 1,5 mm. Krever kun 1/4 omgangs vridning fram og tilbake for kutting. Gir skarpe kanter. Vendbart kappekjede.**20-329 349,-**



Eksosklemme

Klemmer jevnt rundt hele røret for best mulig tetting. Ringbredde: 31 mm. I rustfritt stål.

2".....	79-737	64,90
2,5".....	79-738	69,90
3".....	79-739	79,90



V-bånd, sett Perfekt for skjøting av eksosrør. Med to skjøteflenser og en klemme av rustfritt stål.

Storlek	Innerdiameter	Art.	Pris
2,5"	64 mm	79-735	259,-
3"	76,5 mm	79-736	289,-



Rette rør 0,5 m med muffe

Utv. dim	Art.	Pris
51,0 mm (2,0").....	79-9023	135,-
63,5 mm (2,5").....	79-9000	189,-
76 mm (3").....	79-9001	219,-

1 m med muffe

Utv. dim	Art.	Pris
51,0 mm (2,0").....	79-9024	249,-
63,5 mm (2,5").....	79-9002	339,-
76 mm (3").....	79-9003	399,-

2 m med muffe

Utv. dim	Art.	Pris
63,5 mm (2,5").....	79-9004	649,-
76 mm (3").....	79-9005	769,-



X-rør

Dim (mm)	Art.	Pris
302x175 ID 63,5 (2,5").....	79-9020	359,-
305x200 ID 76 (3").....	79-9021	419,-



Rørbøy med muffe 30°

Utv. dim	Art.	Pris
51,0 mm (2,0").....	79-9025	179,-
63,5 mm (2,5").....	79-9006	239,-
76 mm (3").....	79-9007	289,-

Rørbøy med muffe 45°

Utv. dim	Art.	Pris
51,0 mm (2,0").....	79-9026	179,-
63,5 mm (2,5").....	79-9008	239,-
76 mm (3").....	79-9009	289,-

Rørbøy med muffe 60°

Utv. dim	Art.	Pris
51,0 mm (2,0").....	79-9027	179,-
63,5 mm (2,5").....	79-9010	239,-
76 mm (3").....	79-9011	289,-

Rørbøy med muffe 90°

Utv. dim	Art.	Pris
51,0 mm (2,0").....	79-9028	179,-
63,5 mm (2,5").....	79-9012	239,-
76 mm (3").....	79-9013	289,-



Lyddemper

Dim. (mm)	Art.	Pris
470x114 ID 51,0/ID 51,0 (2,0").....	79-9030	379,-
470x114 ID 63,5/ID 63,5 (2,5").....	79-9016	419,-
470x114 ID 76/ID 76 (3").....	79-9017	439,-
535x125 ID 51,0/ID 51,0 (2,0").....	79-9031	729,-

Dim. (mm)	Art.	Pris
535x125 ID 63,5/ID 63,5 (2,5").....	79-9018	799,-
535x125 ID 76/ID 76 (3").....	79-9019	829,-
400x225x105 ID 51,0/ID 51,0 (2,0").....	79-9032	749,-
400x225x105 ID 63,5/ID 63,5 (2,5").....	79-9022	829,-



Søk etter reservedeler på



eller i appen, ved hjelp av ditt registreringsnummer

Eksosør, universal Aluminisert stål. Godstykkelse 1,5 mm

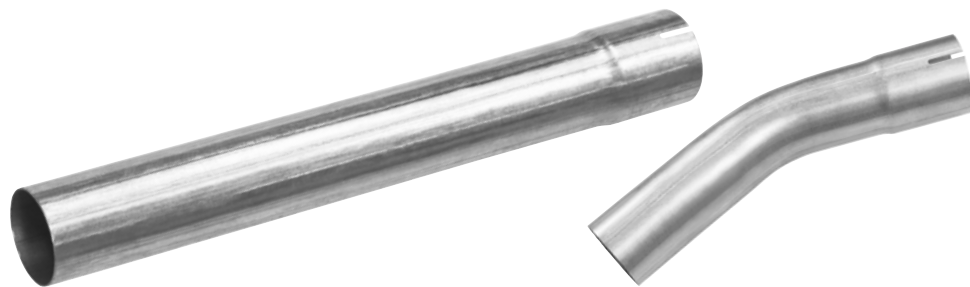

Rette rør, med muffe

0,5 m, Utv. dim.	Art.	Pris
51 mm (2")	79-8465	69,90
63,5 mm (2,5")	79-8530	79,90
76 mm (3")	79-8540	99,90
1 m, Utv. dim.	Art.	Pris
45 mm (1 3/4)	79-8461	99,90
48 mm (1 7/8)	79-8504	115,-
51 mm (2")	79-8466	119,-
63,5 mm (2,5")	79-8531	129,-
76 mm (3")	79-8541	149,-
2 m, Utv. dim.	Art.	Pris
42 mm (1 9/16)	79-8413	115,-
45 mm (1 3/4)	79-8414	119,-
48 mm (1 7/8)	79-8415	129,-
51 mm (2")	79-8416	139,-
63,5 mm (2,5")	79-8532	219,-
76 mm (3")	79-8420	219,-



Skjøtestykke, 120 mm

Innv. dim. (mm)	Art.	Pris
42,5	79-8423	44,90
45,5	79-8424	44,90
48,5	79-8425	44,90
51,5	79-8426	49,90
54,5	79-8427	49,90
60,5	79-8428	49,90
64	79-8533	59,90
76,5	79-8542	59,90



Stigeovergang

Dim. (mm)	Art.	Pris
48/45/42	79-8464	44,90
51/48/45	79-8469	44,90
54/51/48	79-8470	44,90
63,5/60/54	79-8476	59,90
76/70/63,5	79-8548	69,90



Multirør 15° 30° 45° 60° 90°

Utv. dim.	Art.	Pris
51 mm (2")	79-8574	189,-
63,5 mm (2,5")	79-8575	219,-
76 mm (3")	79-8576	239,-

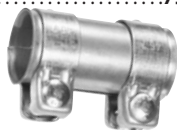

Skjøterør Elforsinket.

100 x 42 x 46,7 mm	98-010	89,90
100 x 45 x 49,5 mm	98-011	89,90
100 x 50 x 54,5 mm	98-012	94,90
100 x 55 x 59,5 mm	98-013	99,90
100 x 60 x 64,5 mm	98-014	99,90

Rørbøy med muffe

30° Utv. dim.	Art.	Pris
45 mm (1 3/4)	79-8462	49,90
48 mm (1 7/8)	79-8507	59,90
51 mm (2")	79-8467	69,90
63,5 mm (2,5")	79-8534	79,90
76 mm (3")	79-8543	89,90
45° Utv. dim.	Art.	Pris
45 mm (1 3/4)	79-8434	59,90
48 mm (1 7/8)	79-8435	59,90
51 mm (2")	79-8436	69,90
63,5 mm (2,5")	79-8535	79,90
76 mm (3")	79-8544	99,90
60° Utv. dim.	Art.	Pris
45 mm (1 3/4)	79-8463	59,90
48 mm (1 7/8)	79-8510	59,90
51 mm (2")	79-8468	69,90
63,5 mm (2,5")	79-8536	79,90
76 mm (3")	79-8545	99,90
90° Utv. dim.	Art.	Pris
45 mm (1 3/4)	79-8444	59,90
48 mm (1 7/8)	79-8445	69,90
51 mm (2")	79-8446	79,90
63,5 mm (2,5")	79-8537	89,90
76 mm (3")	79-8546	99,90



Kardangbøy

Utv. dim.	Art.	Pris
45 mm (1 3/4)	79-8454	99,90
48 mm (1 7/8)	79-8455	119,-
51 mm (2")	79-8456	119,-
63,5 mm (2,5")	79-8538	169,-
76 mm (3")	79-8547	199,-



Hurtigrustløser

Hurtig gjennomtrengende olje med fryseffekt. Rust og smuss kjøles ned (-40 °C) og sprekker. Den aktive væsken trenger inn i sprekken, slik at de faststuede delene lett kan frigjøres. Inneholder ikke silikoner og syrer. 500 ml. **36-333 74,90**

Lyddemper

Dim. (mm)	Art.	Pris
90x500 ID 45,5/Ø45	79-8401	319,-
160x85x315 ID 44,5/Ø45	79-8480	339,-
160x85x315 ID 51,5/Ø51	79-8481	359,-
160x85x420 ID 51,5/Ø51	79-8482	359,-
190x100x320 ID 64/ID 64	79-8553	419,-
190x100x320 2X ID 51,5/ID 64	79-8554	459,-
190x100x420 ID 64/ID 64	79-8555	459,-
200x130x500 ID 64/ID 64	79-8556	529,-
200x130x250 ID 76,5/ID 76,5	79-8562	459,-
200x130x320 2X ID 64/ID 76,5	79-8563	669,-
200x130x500 ID 76,5/ID 76,5	79-8564	729,-
90x400 ID 51,5/Ø51	79-8483	339,-
130x420 ID 51,5/Ø51	79-8484	359,-
130x250 ID 64/ID 64	79-8550	289,-
130x420 ID 64/ID 64	79-8551	389,-
130x620 ID 64/ID 64	79-8552	439,-
150x250 ID 76,5/ID 76,5	79-8560	359,-
130x620 ID 76,5/ID 76,5	79-8561	569,-

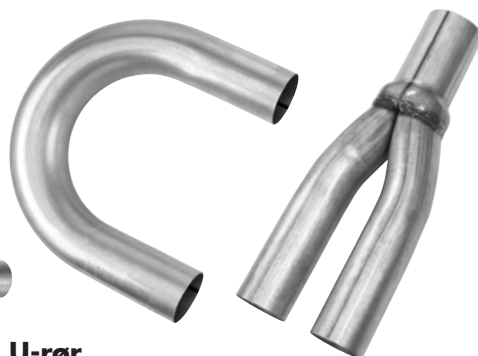

U-rør

Utv. dim.	Art.	Pris
51 mm (2")	79-8571	129,-
63,5 mm (2,5")	79-8572	149,-
76 mm (3")	79-8573	179,-

Y-rør

Utv. dim.	Art.	Pris
51 x 45	79-8565	169,-
57 x 48	79-8566	179,-
63,5 x 51	79-8567	189,-

Verktøy og tilbehør du trenger



Monteringspasta

For montering av eksosanlegg. Herder ved oppvarming, gir 100 % tette skjøter. 130 g. **36-1772 54,90**

ENDERØR



Dobbelt enderør

Passer BMW 3- og 4-serie med dieselmotor. Av høyglanspolert rustfritt stål, SS304. Enderørdiameter 63 mm. Festes på eksisterende lydtemper ved hjelp av eksosklemmen som medfølger.38-815 729,-



Enderør

Festes på eksosrøret. Festeanordning medfølger. Av rustfritt stål, om ikke annet er angitt. Ø-mål angir eksosrørets diameter.

- | | | |
|---|--------|-------|
| 1. Rundt. Lengde 200 mm. Ø 30–62 mm. | 79-460 | 219,- |
| 2. Rundt, vinklet. Lengde 190 mm. Ø opp til 54 mm. | 79-462 | 119,- |
| 3. Rundt. Lengde 150 mm. Ø opp til 53 mm. | 79-463 | 119,- |
| 4. Skrått, ovalt. Lengde 180 mm. Ø opp til 55 mm. | 79-464 | 119,- |
| 5. Skrått, ovalt. Lengde 140 mm. Ø opp til 53 mm. | 79-465 | 119,- |

KATALYSATOR



Katalysator, diesel

Universalmødel. Keramisk. For personbiler med sylindervolum inntil 2,0 l. Med skjøterør for 51 og 53,5 mm. Total lengde: 365 mm. Bredde: 150 mm. Høyde: 90 mm. Innløp/utløp: Ø 57,2 mm.79-808 1049,-

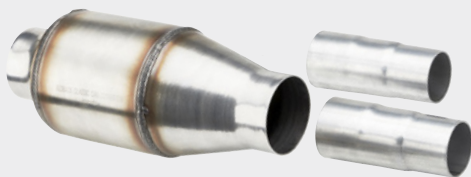

Katalysator

Med kjerne av metallisk monolit. For montering på biler som ikke har fabrikkmontert katalysator. Velegnet på for eksempel klassiske biler. Fjerner effektivt avgasslukkt og helseskadelige partikler. Katalysatorens total lengde er 250 mm, med Ø100 mm. Inn-/utløp innvendig Ø 57 mm. Adaptere med ytre diameter 57, 54 og 51 mm.79-809 2099,-

TURBO



Turbo

Fabrikknye turboaggregat for personbiler. Utsatte deler på turboen framstilt i høykvalitets NiCr K18C materiale, meget motstandsdyktig mot arbeidstemperaturer opptil 1100 °C. Høykvalitets trykksmurte CuSn glidelager for opptil 180 000 rpm. Integret dynamisk balansering for best mulig ytelse. Leveres uten pakningssett.

Turbo WGT1752S for SAAB 9-3, 9-5 (150/170/185 hk) med turboaggregat Garret art. 452204-1, 452204-4, 452204-5.79-700 3499,-
Turbo for VAG 1,8T med turboaggregat KKK K03 art. 53039700029; tilsvarende OEM-nummer 058145703J & 058145703N.79-707 3399,-



Pakningssett for turbo

Pakningssett, inkl. kobberinger, for Biltema turboaggregat. For turbo 79-70079-760 69,90
For turbo 79-701 og 79-70779-761 69,90

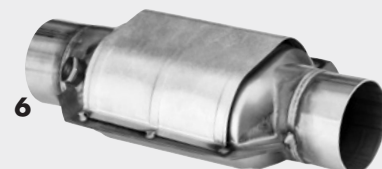

6. Katalysator, bensin

Universalmødel. Keramisk. Godkjent av Naturvårdsverket i henhold til EEC e5 for personbiler med sylindervolum mellom 1,5 og 4 l. Med uttak for lambdasonde. Total lengde: 365 mm. Bredde: 150 mm. Høyde: 100 mm. Innløp/utløp: Ø 76,2 mm.79-807 1049,-

7. Katalysator

Oval. Universalmødel (ikke diesel). For bensinmotorer med inntil 4 l sylindervolum (sugemotorer). Valgfri strømningsretning. Total lengde: 390 mm. Bredde: 160 mm. Høyde: 90 mm. Innv. Ø ved tilkobling: 51 mm. For biler produsert 31.12.1997 eller tidligere.79-802 699,-

8. Katalysator

For biler av årsmodell 2000–2009 med OBDII-system. Velegnet for motorer med sylindervolum opp til 2,0 liter. Godkjent iht. Euro 3 og 4. Uttak for lambdasonde. Total lengde: 365 mm. Bredde: 130 mm. Høyde: 90 mm. Innv. Ø innløp/utløp: 57 mm.79-806 1599,-

8. Sportskatalysator

200-cellers universal sportskatalysator. For bensinmotorer opp til 4 l sylindervolum. Av rustfritt stål med kjerne av metallisk monolit. Varmeskjold. Valgfri strømningsretning. Total lengde: 345 mm. Bredde: 145 mm. Høyde: 100 mm. Innløp/utløp: innv. Ø 76,2 mm (3"). Uttak for lambdasonde.79-805 1499,-

9. Katalysator

Universalmødel (ikke diesel). Typegodkjent i samsvar med ECE103 for nye/brukte personbiler med inntil 2,5 l sylindervolum. Valgfri strømningsretning. For eksosrør med utv. Ø 57,2 mm. Med skjøterør, for utv. Ø 53,5 mm og 51 mm. Uttak for lambdasonde. Total lengde: 357 mm. Bredde: 150 mm. Høyde: 95 mm. Innløp/utløp: Ø 57,2 mm.79-800 899,-

10. Racekatalysator

100-cellers universal racekatalysator. SBF- og FIA-godkjent, SBF 08-022. For bensinmotorer opp til 4 l sylindervolum. Av rustfritt stål med kjerne med full gjennomstrømming av metallisk monolit. Valgfri strømningsretning. Total lengde: 295 mm. Diameter: Ø 101,6 mm. Innløp/utløp: Innv. Ø 63,5 mm (2 1/2"). Uttak for lambdasonde.79-804 1999,-

EKSOSANLEGG



Fås i både forsinket og rustfritt stål

Fleksibel eksosslange

Universal bøyeleg eksosslange. Tåler vibrasjoner meget bra. 1 m.

Av forsinket stål.

Innv. Ø: 36 mm	79-103	189,-
Innv. Ø: 42 mm	79-104	199,-
Innv. Ø: 45 mm	79-100	219,-
Innv. Ø: 50 mm	79-101	219,-
Innv. Ø: 55 mm	79-102	219,-

Av rustfritt stål.

Meget korrosjonsbestandig. Tåler temperaturer opptil 600 °C.

Innv. Ø: 45 mm	79-110	259,-
Innv. Ø: 50 mm	79-111	289,-
Innv. Ø: 55 mm	79-112	319,-
Innv. Ø: 60 mm	79-113	359,-



Fleksibelt skjøtestykke

For reparasjon av lekkende manifold på Volvo 800-serien. Manifolken kappes, det fleksible skjøtestykket skyves på over manifolden og sveises deretter fast. Av forsinket/rustfritt stål

79-120 339,-



Fleksibelt skjøterør universal

Fleksibelt skjøterør for universalbruk. For skjøting, reparasjon eller tilvirking av eksosanlegg. De to rørenes dimensjoner er Ø 48 mm, Ø 51 mm og Ø 54 mm. Kappes etter behov. Total lengde: 400 mm. Av forsinket/rustfritt stål.

79-127 199,-



Fleksibelt skjøterør

Av forsinket/rustfritt stål. For skjøting, reparasjon eller tilvirking av eksosanlegg. Lengde: 305 mm.

Ø 45 mm	79-122	169,-
Ø 51 mm	79-123	179,-
Ø 57 mm	79-124	199,-
Ø 64 mm	79-125	219,-
Ø 76 mm	79-126	249,-



Skjøterør

Elforsinket.

100 x 42 x 46,7 mm	98-010	89,90
100 x 45 x 49,5 mm	98-011	89,90
100 x 50 x 54,5 mm	98-012	94,90
100 x 55 x 59,5 mm	98-013	99,90
100 x 60 x 64,5 mm	98-014	99,90



Opphengsanordning

Universal eksosoppheng. 98-1231 24,90

Eksosrøroppheng Med klammer. Passer til rør med Ø opp til 65 mm. 79-501 29,90



Rep.sett eksos midtre, Volvo

Reparasjonssett for midtre oppheng, Volvo S60, S/V70N, S80... 98-030 149,-
Monteringsdetaljer, 2 stk. 98-13752 74,90



Universaloppheng

Universal eksosoppheng for M8 rørklammer. 98-022-98-028 44,90

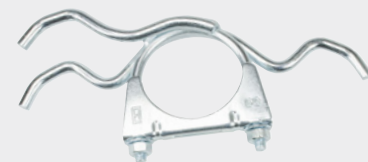

Eksosoppheng, Volvo

Erstatningsfeste for bakre eksosoppheng på Volvo 850 og S/V70. Enkel montering.

Volvo 850 (91-97). Ø på utside av enderør: 60 mm. Volvo S/V70 (96-00). Ø på utside av enderør: 60 mm.

.....	98-031	99,90
Volvo S/V70 (99-). Ø på utside av enderør: 54 mm.	98-008	89,90
Monteringsdetaljer, 2 stk.	98-13752	74,90

Eksosoppheng

Erstatningsoppheng for bakre demper. Volvo, med turbo, 850, S/V70 t.o.m. 2000... 98-020 79,90
Gummidetaljer, 2 stk. 98-13152 44,90



Reparasjonssett

For midtre lydtemper, Volvo XC90... 98-021 99,90
For bakre lydtemper, Volvo S60 (01-07), V70N (00-07), XC70N (01-07), S80 (99-06). 98-029 119,-



Strips, 10 stk.

Av rustfritt stål. Selvlåsende. 4,6 x 350 mm. 61-660 84,90



Rørklammer, 2 stk.

For eksosanlegg m.m.	79-2332	39,90
32 mm	79-2335	39,90
35 mm	79-2338	39,90
38 mm	79-2340	39,90
40 mm	79-2341	39,90
42 mm	79-2344	39,90
45 mm	79-2347	39,90
48 mm	79-2351	39,90
51 mm	79-2354	39,90
54 mm	79-2357	39,90
57 mm	79-2360	44,90
60 mm	79-2363	44,90
64 mm	79-2367	44,90
67 mm	79-2370	44,90
70 mm	79-2373	44,90
73 mm	79-2376	49,90
76 mm	79-2380	49,90
80 mm	79-2383	49,90
83 mm	79-2389	59,90
89 mm	79-2392	59,90
92 mm	79-2395	59,90
95 mm	79-23102	64,90
102 mm	79-23106	64,90
106 mm		

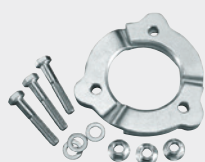

Flens for eksosanlegg

Erstatter skadet flens til skjøten mellom fremre eksosrør og katalysator. 3-delt, noe som gir enkel montering. 1 sett går med til hver side. Passer Volvo 240, 740, 760 og 940. Ikke turbomotorer.

Passer Volvo 240, 740, 760 og 940. Ikke turbomotorer.	98-009	149,-
Passer Volvo 240, 740, 760 og 940 med turbomotorer.	98-016	169,-
Passer Saab 81-93. Ikke turbomotorer.	98-015	149,-



Reparasjonsfeste for eksosoppheng

1. Passer Volvo S80 II, V70 III og XC70 II med eksosrør med ytre diameter 50 mm.	98-037	79,90
2. Passer Volvo S80 II, V70 III og XC70 II med eksosrør med ytre diameter 60 mm.	98-038	79,90
3. Passer til Volvo S80 II, V70 III og XC70 II for bakre lydtemper.	98-039	129,-

Fra **1099,-** stk.



AUDI	Årsmodell	Ø	Art.	Pris
A2 1,4	2.00–8.05	200 mm	73-990	1299,-
A2 1,6 FSI	5.02–8.05	220 mm	73-985	1499,-
A3 1,6i	96–00	210 mm	73-981 (1)	1349,-
A3 1,6, 1,6 FSI (5-trinns)	5.03–8.12	220 mm	73-985	1499,-
A4 1,8, 1,8T, 2,0	1.95–12.04	228 mm	73-986	1399,-
A6 1,8, 1,8T, 2,0	12.95–1.05	228 mm	73-986	1399,-
CITROËN				
Berlingo 1,6 HDi 90, 1,6 HDi 110	7.05–	228 mm	73-993	1599,-
C2 1,4, 1,6	9.03–	200 mm	73-991	1399,-
C3 I 1,4 16V, 1,6 16V	2.02–	200 mm	73-991	1399,-
C3 1,6 HDi	9.05–	228 mm	73-993	1599,-
C4 1,4 16V, 1,6 16V	11.04–7.11	200 mm	73-991	1399,-
C4 2,0 16V	11.04–7.11	228 mm	73-984	1549,-
C4 1,6 HDi	11.04–7.11	228 mm	73-993	1599,-
C5 1,8 16V, 2,0 16V	3.01–	228 mm	73-984	1549,-
C5 1,6 HDi	9.04–	228 mm	73-993	1599,-
C8 2,0 16V	9.05–	228 mm	73-984	1549,-
Jumpy 2,0i 16V	3.00–	228 mm	73-984	1549,-
Xsara 2,0 16V	9.00–8.05	228 mm	73-984	1549,-
FORD				
C-Max 2,0	2.07–9.10	228 mm	73-987 (1)	1199,-
Focus 1,6 16V, 1,8 16V	10.98–11.04	220 mm	73-983 (1)	1199,-
Focus II 2,0	11.04–9.12	228 mm	73-987 (1)	1199,-
Mondeo III 1,8 16V, 2,0 16V	10.00–3.07	228 mm	73-987 (1)	1199,-
Mondeo III 2,0 TDCi	10.00–3.07	240 mm	73-988 (1)	1699,-
OPEL				
Astra G 1,8 16V	2.98–1.05	205 mm	73-992 (1)	1149,-
Astra H 1,6, 1,8	3.04–5.14	205 mm	73-992 (1)	1149,-
Combo 1,6	10.01–	205 mm	73-992 (1)	1149,-
Meriva 1,6, 1,8	5.03–5.10	205 mm	73-992 (1)	1149,-
Vectra B 1,8 16V	10.95–7.03	205 mm	73-992 (1)	1149,-
Vectra C 1,6, 1,8	10.03–	205 mm	73-992 (1)	1149,-
Zafira B 1,6	1.06–	205 mm	73-992 (1)	1149,-
PEUGEOT				
206 1,6 16V	7.02–	200 mm	73-991	1399,-
206 2,0 16V	7.02–1.04	228 mm	73-984	1549,-
206 1,6 HDi 110	5.04–	228 mm	73-993	1599,-
207 1,6 HDi	2.06–	228 mm	73-993	1599,-
307 1,4 16V, 1,6 16V	3.02–	200 mm	73-991	1399,-
307 2,0 16V	8.00–	228 mm	73-984	1549,-
307 1,6 HDi 110, 2,0 HDi 110	8.00–	228 mm	73-993	1599,-
308 1,6 HDi	9.07–	228 mm	73-993	1599,-
406 1,8 16V, 2,0 16V, 2,2	10.00–12.04	228 mm	73-984	1549,-
407 1,8, 2,0, 2,2	5.04–	228 mm	73-984	1549,-
407 1,6 HDi 110	9.07–	228 mm	73-993	1599,-
607 2,2 16V	2.00–	228 mm	73-984	1549,-
807 2,0, 2,0 16V, 2,2	6.02–	228 mm	73-984	1549,-
Expert 2,0, 2,0 16V	7.00–	228 mm	73-984	1549,-
Partner 1,6 HDi, 1,6 HDi 90	2.06–	228 mm	73-993	1599,-
RENAULT				
Laguna I 2,0 16V	9.95–3.01	220 mm	73-989	1699,-
SAAB				
9-3 1,8i	1.04–2.15	205 mm	73-992 (1)	1149,-
SEAT				
Altea 1,6	3.04–	220 mm	73-985	1499,-
Cordoba 1,4 16V	9.02–11.09	200 mm	73-990	1299,-

	Årsmodell	Ø	Art.	Pris
Cordoba 1,6i	99–02	210 mm	73-981 (1)	1349,-
Cordoba 1,6 16V	11.06–11.09	220 mm	73-985	1499,-
Cordoba 1,8i ch nr -6K-ZR002744 (1)	93–6.99	210 mm	73-971 (1)	1099,-
Cordoba 2,0	9.02–11.09	220 mm	73-985	1499,-
Exeo 1,6, 1,8T	12.08–9.10	228 mm	73-986	1399,-
Ibiza II 1,8i ch nr -6K-ZR002744	93–8.99	210 mm	73-971 (1)	1099,-
Ibiza III 1,6i	99–02	210 mm	73-981 (1)	1349,-
Ibiza IV 1,4 16V	2.02–11.09	200 mm	73-990	1299,-
Ibiza IV 1,6 16V	11.06–11.09	220 mm	73-985	1499,-
Ibiza IV 2,0	4.02–11.09	220 mm	73-985	1499,-
Leon 1,6i	11.99–6.06	210 mm	73-981 (1)	1349,-
Leon 1,6	7.05–5.10	220 mm	73-985	1499,-
Toledo 1,6i	99–00	210 mm	73-981 (1)	1349,-
Toledo 1,8i 1L-ZD241120	91–96	210 mm	73-971 (1)	1099,-
SKODA				
Fabia 1,4 16V	12.99–3.08	200 mm	73-990	1299,-
Fabia 1,6	4.07–6.10	220 mm	73-985	1499,-
Fabia 2,0	12.99–3.08	220 mm	73-985	1499,-
Octavia 1,4	5.04–6.13	200 mm	73-990	1299,-
Octavia 1,6i	97–12.07	210 mm	73-981 (1)	1349,-
Octavia 1,6	6.04–6.10	220 mm	73-985	1499,-
Roomster 1,4	9.06–5.15	200 mm	73-990	1299,-
Superb 1,8T, 2,0	12.01–3.08	228 mm	73-986	1399,-
VOLKSWAGEN				
Bora 1,6i	98–5.05	210 mm	73-981 (1)	1349,-
Bora 1,6 FSI	1.02–5.05	220 mm	73-985	1499,-
Caddy II 1,4	8.00–1.04	200 mm	73-990	1299,-
Caddy III 1,4	3.04–8.10	220 mm	73-985	1499,-
Caddy III 1,6	4.04–5.15	220 mm	73-985	1499,-
Caddy III 2,0 SDI	3.04–8.10	220 mm	73-985	1499,-
Golf II/Jetta (mot. HN, HV)	86–91	210 mm	73-971 (1)	1099,-
Golf III/Jetta (mot. RP, H, ABS)	91–99	210 mm	73-971 (1)	1099,-
Golf IV 1,6i	98–6.05	210 mm	73-971 (1)	1099,-
Golf IV, V 1,6 FSI	1.02–7.08	220 mm	73-985	1499,-
Golf V, VI 1,6	1.04–11.12	220 mm	73-985	1499,-
Golf VI 1,2 TSI (5-trinns)	8.09–7.13	220 mm	73-985	1499,-
Golf V 1,4 16V, 1,4 FSI	10.03–11.08	200 mm	73-990	1299,-
Jetta III 1,6 FSI	9.05–10.10	220 mm	73-985	1499,-
Lupo 1,4 16V	9.98–7.05	200 mm	73-990	1299,-
Passat 1,6	9.05–7.10	220 mm	73-985	1499,-
Passat 1,6 FSI	8.05–6.08	220 mm	73-985	1499,-
A6 1,8, 1,8T, 2,0	10.96–5.05	228 mm	73-986	1399,-
Polo 1,4 16V	10.99–11.09	200 mm	73-990	1299,-
Polo Combi 1,6i	97–01	210 mm	73-981 (1)	1349,-
Touran 1,6 FSI	2.03–1.07	220 mm	73-985	1499,-
Touran 1,6	7.03–5.10	220 mm	73-985	1499,-
VOLVO				
240 (vxl M45, M47)	85–91	228 mm	73-966	1249,-
740 (vxl M46, M47)	85–93	228 mm	73-966	1249,-
940 (vxl M46, M47)	91–95	228 mm	73-966	1249,-
C30 1,8, 2,0	10.06–12.12	228 mm	73-987 (1)	1199,-
S40 1,6, 1,8, 2,0	7.95–12.03	220 mm	73-989	1699,-
S40 II 1,8, 2,0	4.04–12.06	228 mm	73-987 (1)	1199,-
V40 1,6, 1,8, 2,0	7.95–6.04	220 mm	73-989	1699,-
V50 1,8, 2,0	4.04–12.10	228 mm	73-987 (1)	1199,-

(1) Leveres uten lager.

MOTORFESTER



VOLVO	Årsmoell	Art.	Pris
Amazon B18, B20	5.59-7.67	63-1002	69,90
140-serien	8.66-8.75	63-1002	69,90
240-serien B20A, høyre/venstre	75-76	63-1005	79,90
240-serien B19, B21, B23, venstre	8.74-7.93	63-1005	79,90
240-serien B19, B21, B23, høyre	8.74-7.93	63-1006	89,90

GIRKASSEOPPHENG

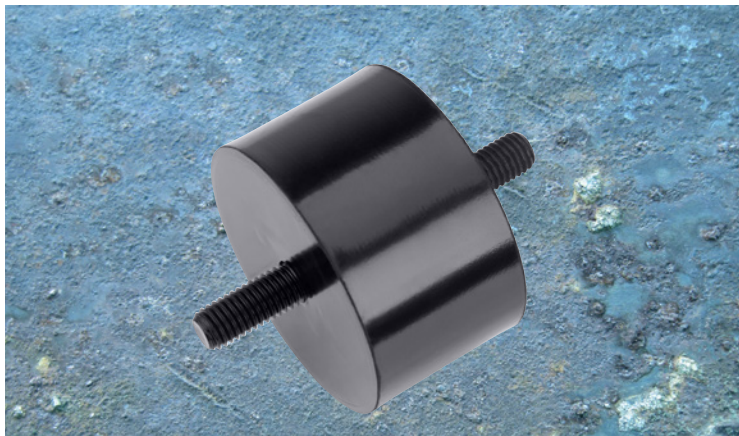

VOLVO	Art.	Pris
Amazon B18, B20 (uten overgir)	63-1002	69,90
Amazon med overgir	63-1003	89,90
140-serien (uten overgir)	63-1003	89,90
140-serien med overgir	63-1008	99,90
240-serien 4-gir med overgir	63-1008	99,90
740 4-syl, bensin 4-gir	63-1008	99,90



Gummibuffert for bl.a. drivstoffpumpe

Forl modeller med innsprøytingsmotor.

OPEL	Art.	Pris
Kadett D, E, Ascona C	52-800	44,90
Vectra 2,0, Rekord E	52-800	44,90
Omega	52-800	44,90



Gjennomslagsgummi universal

Brukes f.eks. som dørstopper, gummifot etc. Muttere og skiver medfølger. Angitt høyde gjelder gummidel.

Gjenge	Utv. Ø	Høyde	Art.	Pris
M8	40 mm	30 mm	63-107	34,90
M10	52 mm	60 mm	63-108	44,90

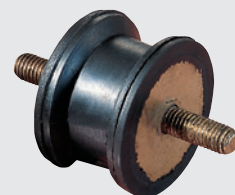
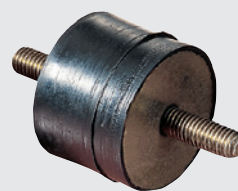

Gummipute universal Brukes som vibrasjonsdemping ved montering av f.eks. motor. Muttere og skiver medfølger. Angitt høyde gjelder gummidel.

Plane sider

Gjenge	Utv. Ø	Høyde	Art.	Pris
M6	25 mm	20 mm	63-102	39,90
M8	40 mm	30 mm	63-104	44,90
M10	50 mm	45 mm	63-105	49,90

Konkave sider

Gjenge	Utv. Ø	Høyde	Art.	Pris
M6	20 mm	40 mm	63-101	59,90
M8	30 mm	25 mm	63-103	44,90
M10	55 mm	35 mm	63-106	64,90

BILTEMA.NO

Søk etter olje og reservedeler på biltema.no eller i appen, ved hjelp av ditt registreringsnummer



Verktøy og tilbehør du trenger



Sentreringsverktøy

For sentrering av clutch på de fleste europeiske og japanske person- og varebiler. Med holder, konisk styrepipe og 8 senteringspiper... 19-1435 145,-



Clutchverktøy for SAC-clutch

For montering/demontering av selvjusterende clutch (SAC) med 3 hull. Passer de fleste SAC-clutcher på f.eks. BMW, VAG, Mercedes, Volvo, Renault og Opel. 19-1520 1699,-



Sentreringsverktøy

Universalt senteringsverktøy for clutchlamell både med og uten pilot-/styrelager. Inneholder pilotlager/styrelageradaptere med senterhull Ø 10 mm til 30 mm, adapter for trykkplate, holder og konusadapter. Passer de fleste personbiler, lette lastebiler m.m. 19-1578 1199,-

Fra **125,-** /stk.

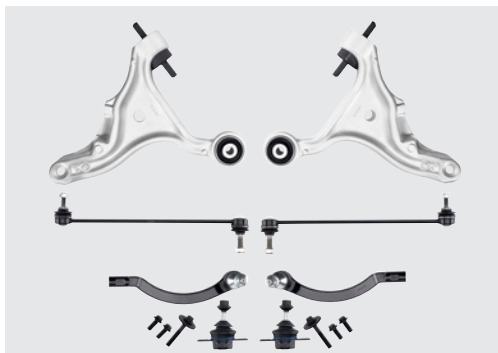

Lenkearmsett

Komplett sett for høyre og venstre side. Passer følgende bilmodeller Volvo S60 - chassisnummer 626501, V70II - chassisnummer FC1/647148 og FC2/645618.

Lenkearmsett

Komplett sett for venstre og høyre side. Passer til BMW 3-serien (E46) uten sportschassis. 72-3168 2699,-

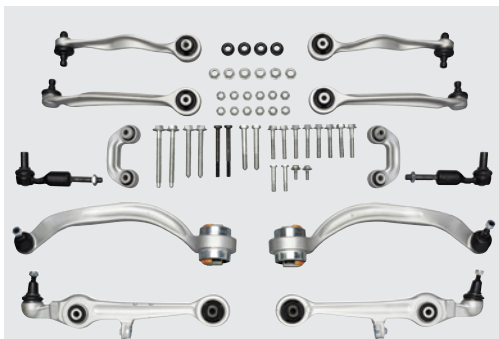

Lenkearmsett

Passer til følgende bilmodeller: Audi A4, A6 og Passat. Tilsvarende OEM-nummer 8D0 498 998.

Lenkearmsett

Passer til følgende bilmodeller: Audi A4 Avant, A6 og Passat. Tilsvarende OEM-nummer 4B3 498 998.

AUDI	Årsmøll	Art.	Pris
80			86-95
Stabilisatorstag		72-132	189,-
100, Avant servo, ikke Quattro			
ch.nr. -44M002673			
100, Avant ikke servo, ikke Quattro			
ch.nr. 44G020997-44M002673			83-91
Endeledd vy (M16x1,5)		72-0032	199,-
Endeledd hy (M16x1,5)		72-0033	199,-
Bæream vn servo		72-002	549,-
Bæream hn servo		72-001	549,-
100 Quattro, Avant Quattro ch.nr. -44L111380			83-91
Endeledd vy (M16x1,5)		72-0032	199,-
Endeledd hy (M16x1,5)		72-0033	199,-
Bæream vn servo		72-002	549,-
Bæream hn servo		72-001	549,-
100			92-6.94
Endeledd vy (M16x1,5)		72-0032	199,-
Endeledd hy (M16x1,5)		72-0033	199,-
Bæream vn		72-344	419,-
Bæream hn		72-345	419,-
A1			5.10-
Stabilisatorstag v/h		72-903	179,-
Kulebolt vn		72-906	199,-
Kulebolt hn		72-907	199,-
A2			2.00-8.05
Stabilisatorstag v/h		72-903	179,-
Kulebolt vn		72-904	189,-
Kulebolt hn		72-905	189,-
A3			9.96-1.98
Kulebolt h		72-944	219,-
Kulebolt v		72-945	219,-
Bæream fremre v		72-975	529,-
Bæream fremre h		72-976	529,-
Stabilisatorstag v/h		72-978	179,-
A3			1.98-5.03
Endeledd vy		72-995	169,-
Endeledd hy		72-996	169,-
Kulebolt h		72-944	219,-
Kulebolt v		72-945	219,-
Bæream fremre v		72-975	529,-
Bæream fremre h		72-976	529,-
Stabilisatorstag v/h		72-978	179,-
A3			6.03-3.12
Endeledd vy		72-865	229,-
Endeledd hy		72-866	229,-
Kulebolt v		72-867	189,-
Kulebolt h		72-868	189,-
A3			4.12-
Kulebolt v (pr.nr. 1LC,1LJ,1ZA,1ZD)		72-3084	359,-
Kulebolt h (pr.nr. 1LC,1LJ,1ZA,1ZD)		72-3085	359,-
Stabilisatorstag v/h		72-3086	179,-

A4 (8D2, 8D5, 8E2, 8E5, 8EC, 8ED)	11.94-6.08
Endeledd vhy (ch.nr. -8D-W-260 192)	72-3123 259,-
Endeledd vhy (for kjøretøy med sportschassis)	72-3122 219,-
Bæream fremre vø	72-3062 339,-
Bæream fremre hø	72-3063 339,-
Bæream bakre vø	72-3064 339,-
Bæream bakre hø	72-3065 339,-
Bæream fremre vhn -00 (21mm kon)	72-3068 459,-
Bæream fremre vhn 01- (16mm kon)	72-822 629,-
Bæream bakre vn	72-3066 529,-
Bæream bakre hn	72-3067 529,-
Bæream sett -11.00	72-3069 1999,-
Stabilisatorstag v -11.00	72-1321 229,-
Stabilisatorstag h -11.00	72-1322 229,-
A4 (8K2, 8K5)	11.07-12.15
Bæream fremre vø	72-3105 439,-
Bæream fremre hø	72-3106 439,-
Bæream bakre vø	72-3107 439,-
Bæream bakre hø	72-3108 439,-
Bæream bakre vn	72-3109 769,-
Bæream bakre hn	72-3110 769,-
Bæream fremre vn (-8.11) (gængmål M12)	72-3111 529,-
Bæream fremre hn (-8.11) (gængmål M12)	72-3112 529,-
Kulebolt v/h	72-3124 259,-
Stabilisatorstag v/h	72-3120 179,-
A5 (ikke St.vogn)	10.07-1.17
Bæream fremre vø	72-3105 439,-
Bæream fremre hø	72-3106 439,-
Bæream bakre vø	72-3107 439,-
Bæream bakre hø	72-3108 439,-
Bæream bakre vn	72-3109 769,-
Bæream bakre hn	72-3110 769,-
Bæream fremre vn (-8.11) (gængmål M12)	72-3111 529,-
Bæream fremre hn (-8.11) (gængmål M12)	72-3112 529,-
Kulebolt v/h	72-3124 259,-
Stabilisatorstag v/h	72-3120 179,-
A6	95-2.97
Endeledd vy (M16 x 1,5)	72-0032 199,-
Endeledd hy (M16 x 1,5)	72-0033 199,-
Bæream vn	72-344 419,-
Bæream hn	72-345 419,-
A6 (4B2, 4B5)	2.97-1.05
Endeledd vhy (ch.nr. -4B-1-2-000 000)	72-3123 259,-
Endeledd vhy (ch.nr. 4B-1-2-000 001-)	72-3122 219,-
Bæream fremre vø	72-3062 339,-
Bæream fremre hø	72-3063 339,-
Bæream bakre vø	72-3064 339,-
Bæream bakre hø	72-3065 339,-
Bæream fremre vhn (ch.nr. -4B-2-031 500)	72-3068 459,-
Bæream fremre vhn (ch.nr. 4B-2-031 501-)	72-3082 669,-
Bæream bakre vn	72-3066 529,-
Bæream bakre hn	72-3067 529,-
Bæream sett (ch.nr. -4B-2-031 500)	72-3069 1999,-
Bæream sett (ch.nr. 4B-2-031 501 -> 4B-3-011544)	72-3076 2099,-
Stabilisatorstag v	72-1321 229,-
Stabilisatorstag h	72-1322 229,-

A6 (4F2, 4F5)	7.04-8.11
Bæream fremre vø	72-3113 419,-
Bæream fremre hø	72-3114 419,-
Bæream bakre vø (ch.nr. -4F-8-018 000)	72-3115 439,-
Bæream bakre hø (ch.nr. -4F-8-018 000)	72-3116 439,-
Bæream bakre vn	72-3117 669,-
Bæream bakre hn	72-3118 669,-
Bæream fremre vhn	72-3119 729,-
Endeledd vhy	72-3123 259,-
Stabilisatorstag v/h	72-3121 219,-
A6 (4G2, 4G5)	3.11-
Kulebolt v/h	72-3124 259,-
Stabilisatorstag v/h	72-3120 179,-
A8	95-03
Endeledd vhy	72-3123 259,-
Bæream bakre vø	72-3064 339,-
Bæream bakre hø	72-3065 339,-
Bæream fremre vhn (ch.nr. -4D-X-005 500)	72-3068 459,-
Bæream fremre vhn (ch.nr.4D-X-005 501-)	72-3082 669,-
Bæream bakre vn	72-3066 529,-
Bæream bakre hn	72-3067 529,-
A8 (4E)	11.03-7.10
Bæream fremre vø	72-3113 419,-
Bæream fremre hø	72-3114 419,-
Bæream bakre vø	72-3115 439,-
Bæream bakre hø (ch.nr. -4F-8-018 000)	72-3116 439,-
Stabilisatorstag v/h	72-3121 219,-
Q5	11.08-
Bæream fremre vø	72-3105 439,-
Bæream fremre hø	72-3106 439,-
Bæream bakre vø	72-3107 439,-
Bæream bakre hø	72-3108 439,-
Bæream bakre vn (-11.09)	72-3109 769,-
Bæream bakre hn (-11.09)	72-3110 769,-
Bæream fremre vn (-8.11) (gængmål M12)	72-3111 529,-
Bæream fremre hn (-8.11) (gængmål M12)	72-3112 529,-
Stabilisatorstag v/h	72-3120 179,-
BMW	
316, 318i, 320i, 323i (E30)	83-91
Stabilisatorstag v/h	72-959 189,-
518, i, 520, i, 524, 525, 528 (E28)	82-88
Endeledd vhi, hg	72-3001 159,-
Mellomstag til stabilisatorstag	72-061 179,-
1-serien (E81, E82, E87, E88)	11.03-12.13
Bæream nedre v fremre	72-3097 569,-
Bæream nedre v bakre	72-3095 419,-
Bæream nedre h fremre	72-3098 569,-
Bæream nedre h bakre	72-3096 419,-
Stabilisatorstag foraxel v	72-3099 219,-
Stabilisatorstag foraxel h	72-3100 219,-
Endeledd v	72-3101 219,-
Endeledd h	72-3102 219,-
3-serien (E36)	91-00
Endeledd vy	72-071 179,-
Endeledd hy	72-072 179,-
Bæream h fremre	72-973 599,-
Bæream v fremre	72-974 599,-
Stabilisatorstag v/h	72-959 189,-

FOR- OG BAKSTILLINGSDETALJER

3-serien (E46)	9.98-2.05
Bærearml fremre h	72-971 1049,-
Bærearml fremre v	72-972 1049,-
Bærearml sett	72-3168 2699,-
Lenkearmsføringsett fremre n	72-791 729,-
Stabilisatorstg v/h	72-617 159,-
3-serien (E90, E91, E92, E93)	1.05-12.13
Bærearml nedre v fremre	72-3097 569,-
Bærearml nedre v bakre	72-3095 419,-
Bærearml nedre h fremre	72-3098 569,-
Bærearml nedre h bakre	72-3096 419,-
Stabilisatorstg foraksel v	72-3099 219,-
Stabilisatorstg foraxel h	72-3100 219,-
Endelegg v	72-3101 219,-
Endelegg h	72-3102 219,-
5-serien (E34)	88-95
Endelegg vhi	72-3001 159,-
Mellomstg til stabilisatorstg	72-061 179,-
5-serien (39) (ikke V8)	96-5.04
Bærearml nedre v fremre	72-3080 569,-
Bærearml nedre h fremre	72-3081 569,-
Bærearml nedre h bakre	72-969 669,-
Bærearml nedre v bakre	72-970 669,-
Stabilisatorstg foraksel v	72-615 169,-
Stabilisatorstg foraksel h	72-616 169,-
Stabilisatorstg bakaksel v/h	72-977 189,-
5-serien (E60, E61)	7.03-12.10
Bærearml nedre v fremre	72-3088 729,-
Bærearml nedre v bakre	72-3090 419,-
Bærearml nedre h fremre	72-3089 729,-
Bærearml nedre h bakre	72-3091 419,-
Stabilisatorstg foraxel v	72-3092 219,-
Stabilisatorstg foraxel h	72-3093 219,-
Endelegg v/h	72-3094 319,-
7-serien (E32)	86-94
Endelegg vhi, hg	72-3001 159,-
Stabilisatorstg	72-061 179,-
8-serien (E31)	90-99
Endelegg vhi, hg	72-3001 159,-
Stabilisatorstg	72-061 179,-
CITROËN	
Berlingo 1,6 HDi	4.08-
Endelegg vy (org.nr 11501-)	72-883 259,-
Endelegg hy (org.nr 11501-)	72-884 259,-
Kulebolt vhn	72-987 159,-
Bærearml v	72-648 669,-
Bærearml h	72-649 669,-
Stabilisatorstg v/h	72-661 219,-
C1	6.05-
Endelegg v	72-3146 179,-
Endelegg h	72-3147 179,-
Stabilisatorstg v/n	72-3149 179,-
Kulebolt v/n	72-3148 179,-
C3	2.02-
Stabilisatorstg v/h fremre	72-681 219,-
C4 (LA, LC)	11.04-
Endelegg vy 11.04-01.05	72-984 179,-
Endelegg hy 11.04-01.05	72-983 179,-
Endelegg vhy 02.05-	72-3027 159,-
Kulebolt vhn	72-987 159,-
Bærearml v	72-648 669,-
Bærearml h	72-649 669,-
Stabilisatorstg v/h fremre	72-661 219,-
C4 (B7) 1,6 Vti, 1,6 HDi	11.09-
Endelegg vy	72-883 259,-
Endelegg hy	72-884 259,-
C5 I, II	3.01-
Endelegg vy	72-862 219,-
Endelegg hy	72-863 219,-
Stabilisatorstg v/h fremre	72-864 219,-
Kulebolt vhn	72-985 219,-
C5 III	2.08-
Endelegg vy	72-3139 259,-
Endelegg hy	72-3140 259,-
AX	88-97
Endelegg vy	72-983 179,-
Endelegg hy	72-984 179,-
Berlingo	7.96-
Endelegg vhy	72-3027 159,-
Kulebolt vhn 16 mm kon	72-982 169,-
Saxo	96-9.03
Endelegg vy	72-983 179,-
Endelegg hy	72-984 179,-

Xantia	93-97
Endelegg vy	72-983 179,-
Endelegg hy	72-984 179,-
Kulebolt vhn	72-985 219,-
Xsara	97-3.05
Endelegg vhy	72-3027 159,-
Kulebolt vhn	72-982 169,-
XM	89-00
Endelegg vy	72-983 179,-
Endelegg hy	72-984 179,-
Kulebolt vhn	72-985 219,-
ZX	96-10.97
Endelegg vhy	72-3027 159,-
Kulebolt vhn 16 mm kon	72-982 169,-
FORD	
Escort Orion (ikke 2000RS) Type V, VI	92-99
Bærearml fremre v	72-618 469,-
Bærearml fremre h	72-619 469,-
Endelegg vy	72-103 169,-
Endelegg hy	72-104 169,-
Mellomstg til stabilisatorstg	72-147 219,-
C-MAX	2.07-
Bærearml vn (konusmål 21 mm)	72-875 949,-
Bærearml hn (konusmål 21 mm)	72-876 949,-
Focus	98-03
Endelegg h	72-838 219,-
Endelegg v	72-839 219,-
Bærearml fremre v	72-645 669,-
Bærearml fremre h	72-646 669,-
Stabilisatorstg	72-147 219,-
Focus II, (C-MAX 11.04-3.07)	11.04-9.12
Endelegg v	72-855 229,-
Endelegg h	72-856 229,-
Bærearml fremre v (konusmål 18mm) (-2.06)	72-858 949,-
Bærearml fremre h (konusmål 18mm) (-2.06)	72-859 949,-
Bærearml vn (konusmål 21 mm) (3.06-)	72-875 949,-
Bærearml hn (konusmål 21 mm) (3.06-)	72-876 949,-
Kulebolt v/h	72-857 219,-
Stabilisatorstg fr	72-861 189,-
Focus III	7.10-
Endelegg v (hydraulisk servostyring)	72-855 229,-
Endelegg h (hydraulisk servostyring)	72-856 229,-
Endelegg vy (elektrisk servostyring)	72-3141 219,-
Endelegg hy (elektrisk servostyring)	72-3142 219,-
Kulebolt v	72-3144 229,-
Kulebolt h	72-3145 229,-
Galaxy	3.95-5.06
Endelegg v	72-668 259,-
Endelegg h	72-669 259,-
Kulebolt v/h	72-665 239,-
Stabilisatorstg	72-675 219,-
Galaxy	5.06-
Endelegg v	72-3074 219,-
Endelegg h	72-3075 219,-
Bærearml v	72-3070 1149,-
Bærearml h	72-3071 1149,-
Kulebolt v/h (konmål 22mm)	72-3073 239,-
Stabilisatorstg foraksel v/h	72-3072 219,-
Stabilisatorstg bakaksel v/h	72-3087 199,-
Mondeo	93-00
Bærearml fremre v	72-632 549,-
Bærearml fremre h	72-633 549,-
Endelegg vy -8.96	72-951 149,-
Stabilisatorstg	72-148 169,-
Kulebolt n	72-943 169,-
Kuga	
Endelegg vy	72-3141 219,-
Endelegg hy	72-3142 219,-
Stabilisatorstg v/h	72-861 189,-
Mondeo	11.00-8.07
Endelegg v/h	72-814 219,-
Bærearml fremre v	72-805 769,-
Bærearml fremre h	72-806 769,-
Stabilisatorstg foraksel v/h	72-807 199,-
Stabilisatorstg bakaksel v/h	72-808 219,-
Stabilisatorstg bakaksel v/h St.vogn	72-815 219,-
Mondeo IV	3.07-
Endelegg v	72-3074 219,-
Endelegg h	72-3075 219,-
Bærearml v	72-3070 1149,-
Bærearml h	72-3071 1149,-
Kulebolt v/h (konmål 22mm)	72-3073 239,-
Stabilisatorstg foraksel v/h	72-3072 219,-
Stabilisatorstg bakaksel v/h	72-3087 199,-

Puma	96-02
Stabilisatorstg	72-147 219,-
S-Max	5.06-
Endelegg v	72-3074 219,-
Endelegg h	72-3075 219,-
Bærearml v	72-3070 1149,-
Bærearml h	72-3071 1149,-
Kulebolt v/h (konmål 22mm)	72-3073 239,-
Stabilisatorstg foraksel v/h	72-3072 219,-
Stabilisatorstg bakaksel v/h	72-3087 199,-
Torneo Connect	6.02-12.13
Endelegg v/n (servostyring)	72-3157 145,-
Kulebolt v/n	72-3158 145,-
Stabilisatorstg v/h	72-3159 169,-
Transit Connect (P65, P70, P80)	6.02-12.13
Endelegg v/n (servostyring)	72-3157 145,-
Kulebolt v/n	72-3158 145,-
Stabilisatorstg v/h	72-3159 169,-
HONDA	
Accord	90-01
Kulebolt vhn	72-677 249,-
HYUNDAI	
Accent	95-99
Kulebolt vhn	72-313 179,-
Coupé	96-02
Kulebolt vhn	72-313 179,-
Endelegg vhy	72-979 169,-
Lantra	96-00
Endelegg vhy ikke servo	72-312 169,-
Santa Fe	2.01-
Kulebolt vhn	72-672 239,-
Sonata	91-98
Endelegg vhy	72-312 169,-
MAZDA	
323	90-98
Kulebolt vhn 18 mm kon ch.nr. 630912-, 94-	72-621 169,-
626	92-02
Kulebolt vhn 92-97	72-671 199,-
6	6.02-8.07
Bærearml v/h fremre	72-3127 459,-
Bærearml v bakre	72-3128 669,-
Bærearml h bakre	72-3129 669,-
Endelegg vy	72-3132 219,-
Endelegg hy	72-3133 219,-
Kulebolt v/h	72-3134 219,-
Stabilisatorstg foraksel v	72-3125 219,-
Stabilisatorstg foraksel h	72-3126 219,-
MERCEDES	
124-serien	85-95
Kulebolt vhn	72-3020 189,-
190, 190E (W201)	82-93
Kulebolt vhn	72-3020 189,-
C-klasse (W202)	93-00
Endelegg vhy	72-623 189,-
Kulebolt vhn	72-624 199,-
C-klasse (W203, S203)	5.00-8.07
Bærearml vö	72-877 829,-
Bærearml hö	72-878 829,-
Bærearml vn	72-879 729,-
Bærearml hn	72-880 729,-
Endelegg vy	72-881 259,-
Endelegg hy	72-882 259,-
C-klasse (W204, S204)	1.07-
Bærearml vö	72-877 829,-
Bærearml hö	72-878 829,-
CLK (C209)	6.02-5.09
Bærearml vö	72-877 829,-
Bærearml hö	72-878 829,-
Bærearml vn	72-879 729,-
Bærearml hn	72-880 729,-
E-klasse (W210)	95-02
Endelegg vy	72-625 189,-
Endelegg hy	72-626 189,-
Kulebolt vhn	72-624 199,-
E-klasse (A207, C207)	1.09-
Bærearml vö	72-877 829,-
Bærearml hö	72-878 829,-
MITSUBISHI	
Carisma	95-6.06
Endelegg vhy	72-979 169,-
Kulebolt vhn	72-313 179,-
Bærearml med kulebolt v -2.99	72-3060
Bærearml med kulebolt h -2.99	72-3061 599,-
Stabilisatorstg foraksel v/h	72-687 259,-

FOR- OG BAKSTILLINGSDETALJER

Colt (inkl. C53, C58 GTI)	85-94
Kulebolt vhn	72-313 179,-
Endelegg vhy	72-979 169,-
Lancer (inkl. GTI)	85-94
Kulebolt vhn	72-313 179,-
Lancer	85-03
Endelegg vhy	72-979 169,-
NISSAN	
Micra K11	93-01
Endelegg vhn	72-980 189,-
Primera (ikke St.vogn)	90-96
Endelegg vhy	72-684 259,-
Kulebolt vhn	72-315 139,-
Primastar	10.06-
Kulebolt v/n	72-3156 179,-
Primera (ikke St.vogn) P11	96-02
Endelegg vhy	72-684 259,-
Primera P12	1.02-
Endelegg vhy	72-684 259,-
Primera St.vogn W11	90-12.01
Endelegg vhy	72-684 259,-
Qashqai	2.07-11.13
Endelegg vhy	72-3137 219,-
Endelegg hy	72-3138 219,-
Stabilisatorstag foraksel v	72-3130 169,-
Stabilisatorstag foraksel h	72-3131 169,-
Sunny B13, N14, B14	91-95
Endelegg vhy	72-684 259,-
X-Trail	6.07-12.13
Endelegg vhy	72-3137 219,-
Endelegg hy	72-3138 219,-
Stabilisatorstag foraksel v	72-3130 169,-
Stabilisatorstag foraksel h	72-3131 169,-
OPEL	
Astra F	91-98
Bæream v	72-634 549,-
Bæream h	72-635 549,-
Endelegg vhy	72-055 145,-
Endelegg hy	72-056 145,-
Mellomstag til stabilisatorstag	72-999 149,-
Astra G	98-04
Endelegg vhy	72-636 259,-
Kulebolt vhn	72-627 199,-
Bæream v fremre	72-695 669,-
Bæream h fremre	72-696 669,-
Stabilisatorstag v/h	72-685 229,-
Astra H	3.04-10.10
Endelegg v	72-3154 159,-
Endelegg h	72-3155 159,-
Astra J	12.09-
Endelegg v/n	72-3150 219,-
Stabilisatorstag v/n	72-3153 219,-
Bæream v	72-3151 949,-
Bæream h	72-3152 949,-
Calibra	90-96
Endelegg vhy	72-055 145,-
Endelegg hy	72-056 145,-
Bæream fremre v	72-634 549,-
Bæream fremre h	72-635 549,-
Mellomstag til stabilisatorstag	72-999 149,-
Corsa B	96-8.00
Endelegg vhy	72-3025 169,-
Mellomstag til stabilisatorstag v/h	72-986 149,-
Corsa C	9.00-12.09
Endelegg vhy	72-3025 169,-
Mellomstag til stabilisatorstag v/h	72-986 149,-
Omega B	94-7.03
Kulebolt vhn	72-627 199,-
Mellomstag til stabilisatorstag v/h	72-647 179,-
Vectra A	89-95
Bæream fremre v	72-634 549,-
Bæream fremre h	72-635 549,-
Endelegg vhy	72-055 145,-
Endelegg hy	72-056 145,-
Mellomstag til stabilisatorstag	72-999 149,-
Vectra B	96-01
Kulebolt vhn	72-627 199,-
Endelegg vhy	72-955 189,-
Mellomstag til stabilisatorstag v/h	72-986 149,-
Bæream fremre v	72-695 669,-
Bæream fremre h	72-696 669,-
Vectra C	4.02-
Endelegg v	72-688 219,-
Endelegg h	72-689 219,-
Stabilisatorstag	72-900 199,-
Bæream v ch.nr. -51999999	72-901 1149,-
Bæream h ch.nr. -51999999	72-902 1149,-

Vivaro	8.01-
Endelegg vhy	72-663 219,-
Endelegg hy	72-664 219,-
Kulebolt vhn (-10.06)	72-676 219,-
Kulebolt v/n (11.06-)	72-3156 179,-
Stabilisatorstag v/h	72-666 189,-
Zafira	99-04
Endelegg vhy	72-636 259,-
Kulebolt vhn	72-627 199,-
Bæream fremre v	72-695 669,-
Bæream fremre h	72-696 669,-
Stabilisatorstag v/h fremre	72-685 229,-
Zafira B	7.05-
Endelegg v	72-3154 159,-
Endelegg h	72-3155 159,-
Kulebolt v/h	72-627 199,-
Stabilisatorstag v/n fremre	72-685 229,-
PEUGEOT	
106	8.91-
Endelegg vhy	72-983 179,-
Endelegg hy	72-984 179,-
107	6.05-
Endelegg v	72-3146 179,-
Endelegg h	72-3147 179,-
Stabilisatorstag v/n	72-3149 179,-
Kulebolt v/n	72-3148 179,-
108	5.14-
Endelegg v	72-3146 179,-
Endelegg h	72-3147 179,-
Stabilisatorstag v/n	72-3149 179,-
205	84-98
Endelegg vhy	72-3027 159,-
206	8.98-
Bæream fremre v ikke GTI ch.nr -94440	72-628 629,-
Bæream fremre h ikke GTI ch.nr -94440	72-629 629,-
Endelegg vhy	72-984 179,-
Endelegg hy	72-983 179,-
Stabilisatorstag v/h fremre	72-681 219,-
306	93-4.02
Endelegg vhy	72-3027 159,-
307	8.00-
Endelegg vhy ch.nr -10310	72-984 179,-
Endelegg hy ch.nr -10310	72-983 179,-
Endelegg vhy ch.nr 10311-	72-3027 159,-
Kulebolt vhn	72-987 159,-
Bæream v	72-648 669,-
Bæream h	72-649 669,-
Stabilisatorstag v/h fremre	72-661 219,-
308 (4A, 4C, SW)	9.07-
Endelegg vhy	72-883 259,-
Endelegg hy	72-884 259,-
Stabilisatorstag vhy	72-661 219,-
309	84-94
Endelegg vhy	72-3027 159,-
405 (ikke diesel)	88-95
Kulebolt vhn ch.nr S71358280-	72-985 219,-
406	1.96-12.04
Kulebolt vhn	72-985 219,-
605	89-99
Endelegg vhy	72-983 179,-
Endelegg hy	72-984 179,-
Kulebolt vhn	72-985 219,-
607	2.00-
Kulebolt vhn	72-985 219,-
Partner	6.96-
Endelegg vhy	72-3027 159,-
Kulebolt vhn 16 mm kon (Ch.nr. -O 07972)	72-982 169,-
3008	6.09-
Endelegg vhy	72-883 259,-
Endelegg hy	72-884 259,-
Stabilisatorstag vhy	72-661 219,-
5008	9.09-
Endelegg vhy	72-883 259,-
Endelegg hy	72-884 259,-
Stabilisatorstag vhy	72-661 219,-
Partner	4.08-
Endelegg vhy	72-883 259,-
Endelegg hy	72-884 259,-
Kulebolt vhy	72-987 159,-
Stabilisatorstag vhy	72-661 219,-
RENAULT	
Clio I	90-98
Kulebolt vhn	72-3030 179,-
Endelegg vhy ig	72-991 189,-
Endelegg hy ig	72-990 189,-

Clio II	9.98-5.05
Kulebolt vhn	72-3030 179,-
Endelegg vhy	72-993 219,-
Endelegg hy	72-992 219,-
Kangoo	8.97-
Kulebolt vhn	72-3030 179,-
Koleos I	9.08-
Endelegg vhy	72-3137 219,-
Endelegg hy	72-3138 219,-
Laguna	93-01
Stabilisatorstag v/h	72-662 249,-
Laguna	3.01-
Endelegg vhy	72-663 219,-
Endelegg hy	72-664 219,-
Kulebolt vhn	72-676 219,-
Stabilisatorstag v/h	72-666 189,-
Megane	96-99
Kulebolt vhn	72-3030 179,-
Endelegg vhy ig	72-991 189,-
Endelegg hy ig	72-990 189,-
Megane	99-02
Kulebolt vhn	72-3030 179,-
Endelegg vhy	72-993 219,-
Endelegg hy	72-992 219,-
Megane Scenic	97-02
Kulebolt vhn	72-3030 179,-
Endelegg vhy ig -2.99	72-991 189,-
Endelegg hy ig -2.99	72-990 189,-
Endelegg vhy 3.99-	72-993 219,-
Endelegg hy 3.99-	72-992 219,-
Trafic II, III	3.01-
Endelegg vhy	72-663 219,-
Endelegg hy	72-664 219,-
Kulebolt vhn (-10.06)	72-676 219,-
Kulebolt v/n (11.06-)	72-3156 179,-
Stabilisatorstag v/h	72-666 189,-
Twingo	3.93-
Kulebolt vhn	72-3030 179,-
SAAB	
900	79-93
Endelegg vhy	72-654 139,-
Kulebolt vhn	72-653 219,-
900	93-98
Stabilisatorstag	72-999 149,-
Endelegg vhy	72-055 145,-
Endelegg hy	72-056 145,-
Bæream v ch.nr. S2012271-, ch.nr. S7014772-	72-997 869,-
Bæream h ch.nr. S2012271-, ch.nr. S7014772-	72-998 869,-
9000	4.85-12.98
Endelegg vhy	72-034 189,-
9-3	98-8.03
Stabilisatorstag	72-999 149,-
Endelegg vhy	72-055 145,-
Endelegg hy	72-056 145,-
Bæream vø	72-997 869,-
Bæream hø	72-998 869,-
9-3	8.03-
Endelegg v	72-688 219,-
Endelegg h	72-689 219,-
Stabilisatorstag	72-900 199,-
Bæream v	72-901 1149,-
Bæream h	72-902 1149,-
9-5	98-12.01
Endelegg vhy -9.01	72-955 189,-
Kulebolt vhn -6.01	72-627 199,-
Stabilisatorstag v/h	72-986 149,-
9-5	1.02-
Endelegg v	72-688 219,-
Endelegg h	72-689 219,-
Kulebolt vhn 7.01-	72-870 379,-
Bæream v uten Kulebolt	72-3078 829,-
Bæream h uten Kulebolt	72-3079 829,-
Stabilisatorstag v/h	72-986 149,-
SEAT	
Alhambra	4.96-3.10
Endelegg v	72-668 259,-
Endelegg h	72-669 259,-
Kulebolt v/h	72-665 239,-
Stabilisatorstag	72-675 219,-
Alhambra	6.10-
Endelegg vhy	72-865 229,-
Endelegg hy	72-866 229,-
Kulebolt v	72-3084 359,-
Kulebolt h	72-3085 359,-
Bæream v/h	72-3083 949,-
Stabilisatorstag v/h (-8.11)	72-3086 179,-

FOR- OG BAKSTILLINGSDETALJER

Cordoba	93-02
Endelegg vy.....	72-051 139,-
Endelegg hy.....	72-052 139,-
Kulebolt vhn.....	72-3038 199,-
Bærearmløst uten kulebolt.....	72-329 339,-
Stabilisatorstg v/h.....	72-111 169,-
Cordoba	10.02-11.09
Stabilisatorstg v/h.....	72-903 179,-
Kulebolt vn (ch.nr. -6L 8 157 034).....	72-904 189,-
Kulebolt vn (ch.nr. 6L 8 185 001-).....	72-906 199,-
Kulebolt hn (ch.nr. -6L 8 157 034).....	72-905 189,-
Kulebolt hn (ch.nr. 6L 8 185 001-).....	72-907 199,-
Endelegg v (10.02-11.09).....	72-908 199,-
Endelegg h (10.02-11.09).....	72-909 199,-
Ibiza	93-99
Endelegg hy.....	72-051 139,-
Endelegg vy.....	72-052 139,-
Kulebolt vhn.....	72-3038 199,-
Bærearmløst uten kulebolt.....	72-329 339,-
Stabilisatorstg v/h.....	72-111 169,-
Ibiza	2.02-
Stabilisatorstg v/h.....	72-903 179,-
Kulebolt vn (ch.nr. -6L 8 157 034).....	72-904 189,-
Kulebolt vn (ch.nr. 6L 8 185 001-).....	72-906 199,-
Kulebolt hn (ch.nr. -6L 8 157 034).....	72-905 189,-
Kulebolt hn (ch.nr. 6L 8 185 001-).....	72-907 199,-
Endelegg v.....	72-908 199,-
Endelegg h.....	72-909 199,-
Inca	11.95-
Kulebolt vhn.....	72-3038 199,-
Leon	1.99-6.06
Endelegg vy.....	72-995 169,-
Endelegg hy.....	72-996 169,-
Bærearmløst fremre v.....	72-975 529,-
Bærearmløst fremre h.....	72-976 529,-
Leon	6.06-
Endelegg vy.....	72-865 229,-
Endelegg hy.....	72-866 229,-
Kulebolt v.....	72-3084 359,-
Kulebolt h.....	72-3085 359,-
Stabilisatorstg v/h.....	72-3086 179,-
Toledo ikke 2,0	92-98
Endelegg hy.....	72-051 139,-
Endelegg vy.....	72-052 139,-
Kulebolt vhn.....	72-3038 199,-
Bærearmløst uten kulebolt.....	72-329 339,-
Stabilisatorstg v/h.....	72-111 169,-
Toledo II	4.99-5.06
Endelegg vy.....	72-995 169,-
Endelegg hy.....	72-996 169,-
Bærearmløst fremre v.....	72-975 529,-
Bærearmløst fremre h.....	72-976 529,-
Stabilisatorstg v/h.....	72-978 179,-
SKODA	
Fabia	12.99-2.08
Stabilisatorstg v/h.....	72-903 179,-
Kulebolt vn.....	72-904 189,-
Kulebolt hn.....	72-905 189,-
Endelegg v (ch.nr. -6Y-2-426100 / 6Y-2X034100).....	72-908 199,-
Endelegg v (ch.nr. -6Y-2-426101 / 6Y-2X034101-).....	72-910 219,-
Endelegg h (ch.nr. -6Y-2-426100 / 6Y-2X034100).....	72-909 199,-
Endelegg h (ch.nr. -6Y-2-426101 / 6Y-2X034101-).....	72-911 219,-
Fabia	3.08-
Stabilisatorstg v/h.....	72-903 179,-
Kulebolt vn.....	72-906 199,-
Kulebolt hn.....	72-907 199,-
Felicia	94-96
Endelegg vhy.....	72-640 139,-
Kulebolt vhn.....	72-639 189,-
Felicia Sedan, Combi, Pickup	6.97-6.01
Endelegg vhy.....	72-640 139,-
Kulebolt vhn.....	72-639 189,-
Bærearmløst v (6.97-3.98).....	72-827 549,-
Bærearmløst h (6.97-3.98).....	72-828 549,-
Octavia	9.96-12.97
Kulebolt h.....	72-944 219,-
Kulebolt v.....	72-945 219,-
Bærearmløst fremre v.....	72-975 529,-
Bærearmløst fremre h.....	72-976 529,-
Stabilisatorstg v/h.....	72-978 179,-

Octavia	1.98-12.10
Endelegg vy.....	72-995 169,-
Endelegg hy.....	72-996 169,-
Kulebolt h.....	72-944 219,-
Kulebolt v.....	72-945 219,-
Bærearmløst fremre v.....	72-975 529,-
Bærearmløst fremre h.....	72-976 529,-
Stabilisatorstg v/h.....	72-978 179,-
Octavia	11.12-
Endelegg vy (pr.nr. 1N7,LOR).....	72-865 229,-
Endelegg hy (pr.nr. 1N7,LOR).....	72-866 229,-
Kulebolt v (pr.nr. 1LG,1ZA).....	72-3084 359,-
Kulebolt h (pr.nr. 1LG,1ZA).....	72-3085 359,-
Stabilisatorstg v/h.....	72-3086 179,-
Roomster	7.06-
Stabilisatorstg v/h.....	72-903 179,-
Kulebolt vn (-2.08).....	72-904 189,-
Kulebolt vn (3.08-).....	72-906 199,-
Kulebolt hn (-2.08).....	72-905 189,-
Kulebolt hn (3.08-).....	72-907 199,-
Endelegg v.....	72-908 199,-
Endelegg h.....	72-909 199,-
Superb	2.02-3.08
Endelegg vhy (ch.nr. -3U-79123648 / -3U-7A300634).....	72-3123 259,-
Bærearmløst fremre øv.....	72-3062 339,-
Bærearmløst fremre øh.....	72-3063 339,-
Bærearmløst bakre øv.....	72-3064 339,-
Bærearmløst bakre øh.....	72-3065 339,-
Bærearmløst fremre vhn (ch.nr. -3U-3-021 397).....	72-3068 459,-
Bærearmløst fremre vhn (ch.nr. 3U-3-021 398-).....	72-3082 669,-
Bærearmløst bakre vn.....	72-3066 529,-
Bærearmløst bakre hn.....	72-3067 529,-
Bærearmløst sett (ch.nr. -3U-3-021 397).....	72-3069 1999,-
Bærearmløst sett (ch.nr. -3U-69116637 / -3U-6A300290).....	72-3076 2099,-
Stabilisatorstg v.....	72-1321 229,-
Stabilisatorstg h.....	72-1322 229,-
Superb	4.08-
Kulebolt v.....	72-867 189,-
Kulebolt h.....	72-868 189,-
Stabilisatorstg v/h.....	72-3086 179,-
TOYOTA	
Avensis (T27)	11.08-
Endelegg v.....	72-3162 279,-
Endelegg h.....	72-3163 279,-
Kulebolt v/h.....	72-3161 219,-
Stabilisatorstg v/h.....	72-3164 219,-
Auris (E15, E18)	3.07-
Kulebolt v/h.....	72-3160 125,-
Stabilisatorstg v/h.....	72-3164 219,-
Aygo (B1, B4)	7.05-
Endelegg v.....	72-3146 179,-
Endelegg h.....	72-3147 179,-
Stabilisatorstg v/n.....	72-3149 179,-
Kulebolt v/n.....	72-3148 179,-
Camry	87-91
Stabilisatorstg bakaksel v/h.....	72-643 199,-
Carina E	92-98
Stabilisatorstg bakaksel v/h.....	72-643 199,-
Celica ST202	94-99
Stabilisatorstg bakaksel v/h.....	72-643 199,-
Corolla EE90, AE90, CE90	87-92
Stabilisatorstg bakaksel v/h.....	72-643 199,-
Corolla AE100, CE100, AE101, CE101	92-97
Stabilisatorstg bakaksel v/h.....	72-643 199,-
Corolla (E15, E18)	1.07-
Kulebolt v/h.....	72-3160 125,-
Stabilisatorstg v/h.....	72-3164 219,-
RAV 4 III, IV (A3, A4)	3.06-
Kulebolt v/h.....	72-3160 125,-
Stabilisatorstg v/h.....	72-3164 219,-
Verso (R2)	4.09-
Endelegg v.....	72-3162 279,-
Endelegg h.....	72-3163 279,-
Kulebolt v/h.....	72-3160 125,-
Stabilisatorstg v/h.....	72-3164 219,-
Yaris (P1) 1,0	4.99-9.05
Stabilisatorstg v/n.....	72-3149 179,-
Kulebolt v/n.....	72-3148 179,-

Yaris (P2, P9) 1,3, 1,4 D	8.99-
Kulebolt v/n.....	72-3148 179,-
VOLKSWAGEN	
Beetle	98-02
Endelegg vy.....	72-995 169,-
Endelegg hy.....	72-996 169,-
Kulebolt h.....	72-944 219,-
Kulebolt v.....	72-945 219,-
Bærearmløst fremre v.....	72-975 529,-
Bærearmløst fremre h.....	72-976 529,-
Stabilisatorstg v/h.....	72-978 179,-
Bora	99-02
Endelegg vy.....	72-995 169,-
Endelegg hy.....	72-996 169,-
Kulebolt h.....	72-944 219,-
Kulebolt v.....	72-945 219,-
Bærearmløst fremre v.....	72-975 529,-
Bærearmløst fremre h.....	72-976 529,-
Stabilisatorstg v/h.....	72-978 179,-
Caddy pickup	97-00
Endelegg vhy.....	72-640 139,-
Kulebolt vhn.....	72-639 189,-
Caddy varebil	11.95-1.04
Bærearmløst nedre (uten kulebolt).....	72-329 339,-
Kulebolt vhn.....	72-3038 199,-
Stabilisatorstg.....	72-111 169,-
Caddy III	4.06-
Endelegg vy.....	72-865 229,-
Endelegg hy.....	72-866 229,-
Stabilisatorstg v/h.....	72-3086 179,-
Golf, Jetta II	84-92
Endelegg vy.....	72-052 139,-
Endelegg hy.....	72-051 139,-
Kulebolt vhn 88-.....	72-3038 199,-
Mellomstg til stabilisatorstg.....	72-111 169,-
Bærearmløst nedre (uten kulebolt).....	72-329 339,-
Golf III, Vento	93-97
Endelegg vy.....	72-052 139,-
Endelegg hy.....	72-051 139,-
Kulebolt vhn (ikke GTI-16V, ikke VR6).....	72-3038 199,-
Bærearmløst v fremre (ikke GTI-16V, ikke VR6).....	72-657 479,-
Bærearmløst h fremre (ikke GTI-16V, ikke VR6).....	72-658 479,-
Stabilisatorstg v/h.....	72-111 169,-
Golf IV	8.97-6.98
Kulebolt h.....	72-944 219,-
Kulebolt v.....	72-945 219,-
Golf IV	7.98-6.05
Endelegg vy.....	72-995 169,-
Endelegg hy.....	72-996 169,-
Bærearmløst fremre v.....	72-975 529,-
Bærearmløst fremre h.....	72-976 529,-
Kulebolt h.....	72-944 219,-
Kulebolt v.....	72-945 219,-
Stabilisatorstg v/h.....	72-978 179,-
Golf V	10.03-8.11
Endelegg vy.....	72-865 229,-
Endelegg hy.....	72-866 229,-
Kulebolt v.....	72-867 189,-
Kulebolt h.....	72-868 189,-
Stabilisatorstg v/h.....	72-3086 179,-
Golf VI	10.08-11.12
Endelegg vy.....	72-865 229,-
Endelegg hy.....	72-866 229,-
Kulebolt v.....	72-867 189,-
Kulebolt h.....	72-868 189,-
Stabilisatorstg v/h.....	72-3086 179,-
Golf VII	11.12-
Kulebolt v (pr.nr. 1LV,1ZA,1ZB,1ZD).....	72-3084 359,-
Kulebolt h (pr.nr. 1LV,1ZA,1ZB,1ZD).....	72-3085 359,-
Stabilisatorstg v/h.....	72-3086 179,-
Multivan V	11.03-11.09
Endelegg v (konusmål 16,7mm).....	72-871 259,-
Endelegg h (konusmål 16,7mm).....	72-872 259,-
Kulebolt n (konusmål 18,2mm) (4.09-).....	72-873 229,-
Stabilisatorstg v/h.....	72-874 219,-
Passat	89-96
Endelegg vy ikke servo.....	72-052 139,-
Endelegg hy ikke servo.....	72-051 139,-
Kulebolt vhn.....	72-3038 199,-

FOR- OG BAKSTILLINGSDETALJER

Passat	10.96-5.05
Endelegg vhy	72-3123 259,-
Bærearml fremre vø	72-3062 339,-
Bærearml fremre hø	72-3063 339,-
Bærearml bakre vø	72-3064 339,-
Bærearml bakre hø	72-3065 339,-
Bærearml fremre vhn (ch.nr. -3B-3-072 000)	72-3068 459,-
Bærearml fremre vhn (ch.nr.3B-3-072 001-)	72-3082 669,-
Bærearml bakre vn	72-3066 529,-
Bærearml bakre hn	72-3067 529,-
Bærearml sett 10.96-11.00	72-3069 1999,-
Bærearml sett 11.00-5.05 (ch.nr -3B-3-072 000)	72-3069 1999,-
Bærearml sett (ch.nr. 3B-3-072 001-)	72-3076 2099,-
Stabilisatorstog v	72-1321 229,-
Stabilisatorstog h	72-1322 229,-
Passat	8.05-
Endelegg vy	72-865 229,-
Endelegg hy	72-866 229,-
Bærearml v/h	72-3083 949,-
Kulebolt v	72-3084 359,-
Kulebolt h	72-3085 359,-
Stabilisatorstog v/h	72-3086 179,-
Polo St.vogn	97-01
Kulebolt vhn	72-3038 199,-
Polo	10.01-
Stabilisatorstog v/h	72-903 179,-
Kulebolt vn (-12.08)	72-904 189,-
Kulebolt vn (1.09-)	72-906 199,-
Kulebolt hn (-12.08)	72-905 189,-
Kulebolt hn (1.09-)	72-907 199,-
Endelegg v (-5.02)	72-908 199,-
Endelegg v (6.02)	72-910 219,-
Endelegg h (-5.02)	72-909 199,-
Endelegg h (6.02)	72-911 219,-
Sharan	9.95-3.10
Endelegg v	72-668 259,-
Endelegg h	72-669 259,-
Kulebolt v/h	72-665 239,-
Stabilisatorstog	72-675 219,-
Transport T4	90-02
Endelegg v ch.nr ->70-S-002 791	72-801 239,-
Endelegg h ch.nr ->70-S-002 791	72-802 239,-
Kulebolt v/h	72-800 189,-
Kulebolt vhn 90-96	72-804 219,-
Kulebolt vhn 97-02	72-803 219,-
Transporter V	4.03-11.09
Endelegg v (konusmål 16,7mm)	72-871 259,-
Endelegg h (konusmål 16,7mm)	72-872 259,-
Kulebolt n v/h (konusmål 18,2mm) (4.09-)	72-873 229,-
Stabilisatorstog v/h	72-874 219,-
VOLVO	
240-serien, 260-serien	8.74-8.93
Styrestag vhi (ikke servo) utv. gjenge	72-062 169,-
Endelegg vhy	72-920 179,-
Kulebolt vhn ikke servo	72-922 199,-
Kulebolt servo vn 79-	72-3052 219,-
Kulebolt servo hn 79-	72-3053 219,-
Stabilisatorstog v/h	72-332 129,-
440, 460, 480	8.86-12.96
Stabilisatorstog v	72-128 239,-
740, 760-serien	83-87
Endelegg vhy	72-920 179,-
Endelegg (M18 innv. gjenge)	72-920 179,-
CAM styrevexsel 4-dørs ch.nr. -294099	72-3042 219,-
Endelegg (M18 innv. gjenge)	72-3042 219,-
CAM styrevexsel 5-dørs ch.nr. -176799	72-3042 219,-
Kulebolt vhn	72-3033 219,-
Stabilisatorstog v/h	72-335 129,-
740, 760-serien	12.83-7.93
Endelegg vhy	72-920 179,-
Styrestag vhi (M14 inv.) CAM styrevexsel 4-dørs ch.nr. 294100-	72-065 189,-
Styrestag vhi (M14 inv.) CAM styrevexsel 5-dørs ch.nr. 176800-	72-065 189,-
Kulebolt vhn	72-3033 219,-
Stabilisatorstog v/h	72-335 129,-
850	6.91-12.96
Endelegg vy	72-107 169,-
Endelegg hy	72-108 169,-
Styrestag vhi (M14 gjenge)	72-109 169,-
Kulebolt vhn 4-dørs ch.nr. -131536	72-110 229,-
5-dørs ch.nr. -37527	72-110 229,-
Bærearml med kulebolt v 94-96	72-3054 649,-
Bærearml med kulebolt h 94-96	72-3055 649,-
Bærearml med kulebolt v 96-, diesel	72-3056 669,-
Bærearml med kulebolt h 96-, diesel	72-3057 669,-
Stabilisatorstog v/h	72-336 169,-
Bakstillingsfeste v	72-200 279,-
Bakstillingsfeste h	72-201 279,-

940, 960-serien	8.90-10.98
Endelegg vhy	72-920 179,-
Styrestag vhi (M18 innv. gjenge)	72-920 179,-
CAM styrevexsel	72-3042 219,-
Styrestag vhi (M14 innv. gjenge)	72-3042 219,-
CAM styrevexsel	72-065 189,-
Kulebolt vhn	72-3033 219,-
Stabilisatorstog v/h (ikke aluminiumbærearml)	72-335 129,-
C30	10.06-
Bærearml vn (konusmål 21mm)	72-875 949,-
Bærearml hn (konusmål 21mm)	72-876 949,-
S/V40	96-00
Endelegg vhy	72-979 169,-
Stabilisatorstog foraksel v/h	72-687 259,-
Stabilisatorstog bakaksel v/h	72-831 189,-
Kulebolt n	72-313 179,-
Bærearml med kulebolt v	72-3060 599,-
Bærearml med kulebolt h	72-3061 599,-
S/V40	01-04
Endelegg vy	72-832 219,-
Endelegg hy	72-833 219,-
Kulebolt n	72-313 179,-
Bærearml med kulebolt h	72-816 669,-
Bærearml med kulebolt v	72-817 669,-
Stabilisatorstog v/h	72-834 199,-
S40	1.04-
Endelegg v	72-855 229,-
Endelegg h	72-856 229,-
Bærearml fremre v (konusmål 18mm) (-ch.nr 209290)	72-858 949,-
Bærearml fremre h (konusmål 18mm) (-ch.nr 209290)	72-859 949,-
Bærearml vn (konusmål 21mm) (ch.nr 209291-)	72-875 949,-
Bærearml hn (konusmål 21mm) (ch.nr 209291-)	72-876 949,-
Endelegg v/h	72-857 219,-
Stabilisatorstog	72-861 189,-
V50	4.04-
Endelegg v	72-855 229,-
Endelegg h	72-856 229,-
Bærearml fremre v (konusmål 18mm) (-ch.nr 214682)	72-858 949,-
Bærearml fremre h (konusmål 18mm) (-ch.nr 214682)	72-859 949,-
Bærearml vn (konusmål 21mm) (ch.nr 214683-)	72-875 949,-
Bærearml hn (konusmål 21mm) (ch.nr 214683-)	72-876 949,-
Endelegg v/h	72-857 219,-
Stabilisatorstog	72-861 189,-
S60	7.00-4.10
Endelegg vy	72-928 229,-
Endelegg hy	72-929 229,-
Kulebolt n	72-939 269,-
Bærearml v (ch.nr. -626501)	72-930 849,-
Bærearml h (ch.nr. -626501)	72-931 849,-
Bærearml sett (ch.nr. -626501)	72-3167 1999,-
Stabilisatorstog v/h fremre	72-923 219,-
Stabilisatorstog v/h bakre	72-924 179,-
S60 II	4.10-12.15
Endelegg v	72-3165 1049,-
Endelegg h	72-3166 1049,-
Stabilisatorstog bakaksel v/h	72-3087 199,-
V60	7.10-
Endelegg v	72-3074 219,-
Endelegg h	72-3075 219,-
Bærearml foran v (ch.nr. 35001-)	72-3165 1049,-
Bærearml foran h (ch.nr. 35001-)	72-3166 1049,-
XC60	5.08-
Endelegg v	72-3074 219,-
Endelegg h	72-3075 219,-
Bærearml med kulebolt v	72-3103 1149,-
Bærearml med kulebolt h	72-3104 1149,-
Stabilisatorstog foraksel v/h	72-3072 219,-
Stabilisatorstog bakaksel v/h	72-3087 199,-
S/V 70	1.97-3.00
Endelegg vy	72-107 169,-
Endelegg hy	72-108 169,-
Styrestag vhi (M14 gjenge)	72-109 169,-
Bærearml med kulebolt v	72-3054 649,-
Bærearml med kulebolt h	72-3055 649,-
Bærearml med kulebolt v, diesel	72-3056 669,-
Bærearml med kulebolt h, diesel	72-3057 669,-
Bærearml med kulebolt v AWD	72-3056 669,-
Bærearml med kulebolt h AWD	72-3057 669,-
Stabilisatorstog v/h	72-336 169,-
Bakstillingsfeste v	72-200 279,-
Bakstillingsfeste h	72-201 279,-

V70 II	3.00-8.07
Endelegg vy	72-928 229,-
Endelegg hy	72-929 229,-
Kulebolt vhn (ch.nr. -FC1-647148 / FC2-645618)	72-939 269,-
Kulebolt vhn (ch.nr. FC1-647149 / FC2-645619-)	72-3143 319,-
Bærearml v (ch.nr. -FC1-647148 / FC2-645618)	72-930 849,-
Bærearml h (ch.nr. -FC1-647148 / FC2-645618)	72-931 849,-
Bærearml sett (ch.nr. -FC1/647148, -FC2/645617)	72-3167 1999,-
Stabilisatorstog v/h fremre	72-923 219,-
Stabilisatorstog v/h bakre	72-924 179,-
V70 III	8.07-
Endelegg v	72-3074 219,-
Endelegg h	72-3075 219,-
Bærearml v (ch.nr. -213026)	72-3070 1149,-
Bærearml h (ch.nr. -213026)	72-3071 1149,-
Bærearml foran v (ch.nr. 213027-)	72-3165 1049,-
Bærearml foran h (ch.nr. 213027-)	72-3166 1049,-
Kulebolt v/h (konmått 22mm)	72-3073 239,-
Stabilisatorstog foraksel v/h	72-3072 219,-
Stabilisatorstog bakaksel v/h	72-3087 199,-
XC70	11.97-8.07
Endelegg vy (-7.00)	72-107 169,-
Endelegg hy (-7.00)	72-108 169,-
Endelegg vy (8.00-)	72-3135 259,-
Endelegg hy (8.00-)	72-3136 259,-
Kulebolt vhn (ch.nr. -269745)	72-939 269,-
Kulebolt vhn (ch.nr. 269746-)	72-3143 319,-
Stabilisatorstog foraxel v/h	72-923 219,-
Stabilisatorstog bakaksel v/h	72-924 179,-
XC70 II	8.07-
Endelegg v	72-3074 219,-
Endelegg h	72-3075 219,-
Stabilisatorstog foraksel v/h	72-3072 219,-
Stabilisatorstog bakaksel v/h	72-3087 199,-
S80	1.99-7.06
Endelegg vy passer 00-	72-928 229,-
Endelegg hy passer 00-	72-929 229,-
Bærearml v	72-937 999,-
Bærearml h	72-938 999,-
Kulebolt n	72-939 269,-
Stabilisatorstog v/h fremre	72-923 219,-
Stabilisatorstog v/h bakre	72-924 179,-
S80 II	5.06-
Endelegg v	72-3074 219,-
Endelegg h	72-3075 219,-
Bærearml v (ch.nr. -151013)	72-3070 1149,-
Bærearml h (ch.nr. -151013)	72-3071 1149,-
Bærearml foran v (ch.nr. 151014-)	72-3165 1049,-
Bærearml foran h (ch.nr. 151014-)	72-3166 1049,-
Kulebolt v/h (22mm kon)	72-3073 239,-
Stabilisatorstog foraksel v/h	72-3072 219,-
Stabilisatorstog bakaksel v/h	72-3087 199,-
S/V90	11.96-12.98
Endelegg vy	72-107 169,-
Endelegg hy	72-108 169,-
Kulebolt vhn (2,9)	72-3033 219,-
XC90	10.02-12.14
Kulebolt vhn	72-3143 319,-
Stabilisatorstog foraksel v/h	72-923 219,-
Stabilisatorstog bakaksel v/h	72-924 179,-
Tegnforklaring:	
h =høyre	
v =venstre	
vg =venstregjenget	
hg =høyregjenget	
i =indre	
y =ytre	
ø =øvre	
n =nedre	
f =fremre	
m =midtstg	

FOR- OG BAKSTILLINGSDETALJER



Verktøy og tilbehør du trenger



Kuleboltavtrekkersett, 3 stk.

Universal avtrekker for kulebolter, spindelledd m.m. Lav profil.19-1219 **699,-**



89⁹⁰

Endeleddavtrekker

Høyde: 50 mm. Åpning: 19 mm.19-1253 **89,90**

Høyde: 70 mm. Bredde: 50 mm.

Åpning: 19 mm.19-1254 **89,90**



269,-

Gaffelkilesett, 5 deler

Med 3 stk. utskiftbare gaffler, håndtak og adapter for meiselhammer.19-1317 **269,-**

GUMMIFØRINGER



AUDI	Årsmodell	Art.	Pris
A2	2.00-8.05		
Bærearmsføring bakre nedre vh	F	72-912	89,90
Bærearmsføring fremre nedre vh	F	72-913	115,-
A3	96-03		
Bærearmsføring fremre vh	F	72-748	99,90
Bærearmsføring bakre vh	F	72-747	139,-
SAAB			
9000	85-12.98		
Lagerstøtte for fremre bærearmsføring vh	F	72-195	79,90
SEAT			
Cordoba	9.02-11.09		
Bærearmsføring bakre nedre vh (ch.nr. -6L 8 157 034)	F	72-912	89,90
Bærearmsføring fremre nedre vh (ch.nr. -6L 8 157 034)	F	72-913	115,-
Ibiza	93-99		
Bærearmsføring fremre vh	F	72-748	99,90
Ibiza	2.02-11.09		
Bærearmsføring bakre nedre vh (ch.nr. -6L 8 157 034)	F	72-912	89,90
Bærearmsføring fremre nedre vh (ch.nr. -6L 8 157 034)	F	72-913	115,-
Leon	11.99-6.06		
Bærearmsføring fremre vh	F	72-748	99,90
Bærearmsføring bakre vh	F	72-747	139,-
Toledo	91-98		
Bærearmsføring fremre vh	F	72-748	99,90
Toledo	99-5.06		
Bærearmsføring fremre vh 93-	F	72-748	99,90
Bærearmsføring bakre vh	F	72-747	139,-
SKODA			
Fabia	1.00-4.07		
Bærearmsføring bakre nedre vh (ch.nr. -6L 8 157 034)	F	72-912	89,90
Bærearmsføring fremre nedre vh (ch.nr. -6L 8 157 034)	F	72-913	115,-
Octavia	9.96-12.10		
Bærearmsføring fremre vh	F	72-748	99,90
Bærearmsføring bakre vh	F	72-747	139,-

VOLKSWAGEN	Årsmodell	Art.	Pris
Bora	10.98-5.05		
Bærearmsføring fremre vh	F	72-748	99,90
Bærearmsføring bakre vh	F	72-747	139,-
Golf II Jetta	84-92		
Bærearmsføring fremre vh	F	72-748	99,90
Golf III	93-97		
Bærearmsføring fremre vh	F	72-748	99,90
Bærearmsføring bakre vh	F	72-747	139,-
Golf IV	98-6.05		
Bærearmsføring fremre vh	F	72-748	99,90
Bærearmsføring bakre vh	F	72-747	139,-
Passat	88-96		
Bærearmsføring bak vh	F	72-747	139,-
Polo	10.01-12.08		
Bærearmsføring bakre nedre vh	F	72-912	89,90
Bærearmsføring fremre nedre vh	F	72-913	115,-
VOLVO			
140-serien, 164	70-74		
Bærearmsføring nedre vh	F	72-1052	99,90
240, 260-serien	8.74-7.87		
Bærearmsføring nedre fremre	F	72-1053	115,-
Bærearmsføring fremre bakstilling	B	72-1007	139,-
Bærearmsføring bakre bakstilling	B	72-1008	169,-
740, 760, 780	83-7.92		
Bærearmsføring nedre ytre	F	72-1014	129,-
850	92-10.97		
Bakstillingsfeste v	B	72-200	279,-
Bakstillingsfeste h	B	72-201	279,-
940, 945	91-99		
Bærearmsføring nedre ytre (91-94)	F	72-1014	129,-
C70	3.97-10.05		
Bakstillingsfeste v	B	72-200	279,-
Bakstillingsfeste h	B	72-201	279,-
S/V70	1.97-11.00		
Bakstillingsfeste v	B	72-200	279,-
Bakstillingsfeste h	B	72-201	279,-

F=forstilling
B=bakstilling



Kuleleddmansjett, 6 stk.

Universalmødel. 12 O-ringer medfølger.
Min Ø: 10 mm, maks. Ø: 25 mm, høyde: 24 mm
.....72-360 **129,-**
Min Ø: 12 mm, maks. Ø: 36,5 mm, høyde: 30 mm
.....72-361 **139,-**
Min Ø: 15 mm, maks. Ø: 30 mm, høyde: 26 mm
.....72-362 **149,-**



Se mer på side 177

Pressplate, universal

Tilbehør til hydraulisk presse. Gjør det enkelt å sette opp for eksempel hjulspindel og hjulnavn for pressing av hjullager eller bærearmer for pressing av føringer. Trepunktskontakt gir sikker støtte ved montering og demontering. Innhold: Bunnplate med gjengede hull og svingbar del for fleksibilitet, støttebolter, skiver og muttere. .15-900 **1599,-**



Verktøy og tilbehør du trenger

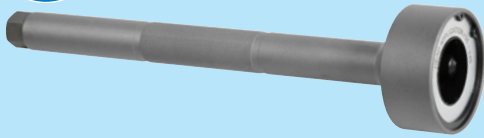

Forstillingsverktøy for indre styreledd

Spesialverktøy for montering og demontering av styrestag. For diametre mellom 35 og 45 mm uten pipeskift. Lengde: 400 mm.19-1506 499,-



Kontrollverktøy for hjuloppheng

Meget god hjelpemiddel forenkler kontroll av slarkiforeksempel føringer, kuleledd og hjullager i bilens for- og bakaksling. Fest et 1/2" leddhåndtak eller tilsvarende i rullen, og plasser den under hjulet (som bør være bremsset). Rull frem og tilbake.19-1649 359,-

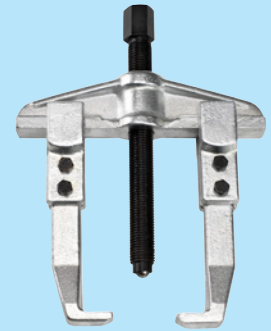

Avtrekker, 2-armet

Med vendbare armer, for innv. eller utv. grep.

Spennvidde/dybde	Art.	Pris
80/100 mm	20-339	179,-
120/100 mm	20-340	199,-
150/150 mm	20-341	299,-
200/150 mm	20-342	329,-
250/200 mm	71-751	699,-
350/200 mm	71-752	1299,-



Brytegaffel

For løsning av endeledd. Lengde: 200 mm. Gaffelåpning: 19 mm, -dybde: 70 mm.19-1240 74,90
Lengde: 410 mm. Gaffelåpning: 18 mm, -dybde: 72 mm.19-1241 84,90

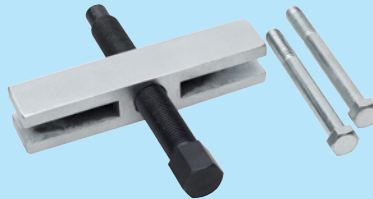

Demonteringsverktøy

For lager og lagerbaner som sitter for nær andre maskindeler til at vanlige avtrekkere kommer til. Brukes sammen. Lageravtrekker. Spennvidde: 40-110 mm. Dragboltens lengde: 85 mm. Spindelgjenger: M16 x 1,5.20-352 119,-
Avtrekkerskive. Gripevidde: 6-35 mm. Bredde: 60 mm.20-353 149,-

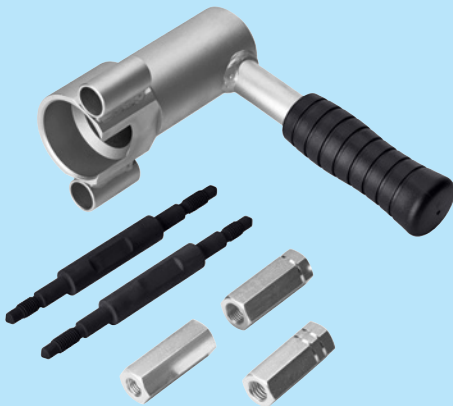

Kuleboltverktøy

Monteringsverktøy for kulebolter på Volvo, nødvendig for å unngå å skade kuleleddene. Innhold: Pressverktøy, 2 styrebolter, 3 adaptore: m12x1,5-m14x1,5; m12x1,5-m12x1,75; m12x1,5x-m14x2. Passer til Volvo S60 (2000-2009), S80 (1998-2006), V70/XC70 (1999-2007), XC90 (2002-2014). Tilsvare OEM-nummer 9995796. Anbefalt tilbehør: Slagdrill med m12x1,5 tilkoblingsjenge.19-1001 699,-



Universalsett for demontering/montering av føringer og lager, 26 deler

For demontering/montering av føringer, lager m.m. Brukes sammen med medfølgende spindler, stasjonær hydraulisk presse eller skruhydraulikk. Følgende inngår: 20 stk. presshylser 34-72 mm (trinn på 2 mm), 2 stk. avstandsstykker og 4 stk. spindler (M10, M12, M14, M16). OBS! Kun for bruk med håndkraft (ikke muttertrekker).19-1416 2299,-



Avtrekker

Universalmodell. CrMo- og SK5-stål. Med vendbare armer for innv. eller utv. grep, flyttbare for 2- eller 3-armsfunksjon, og justerbare i faste vinkler. Klør med stor anleggsflate. Spennvidde: 0-100 mm.20-3402 369,-

Avtrekker, 3-armet

Med vendbare armer for inn- eller utvendig grep. Armene er dessuten skyvbare på åket. Maks. gripehøyde/diameter: 100/120 mm.20-3401 329,-
Maks. gripehøyde/diameter: 150/200 mm.71-753 599,-

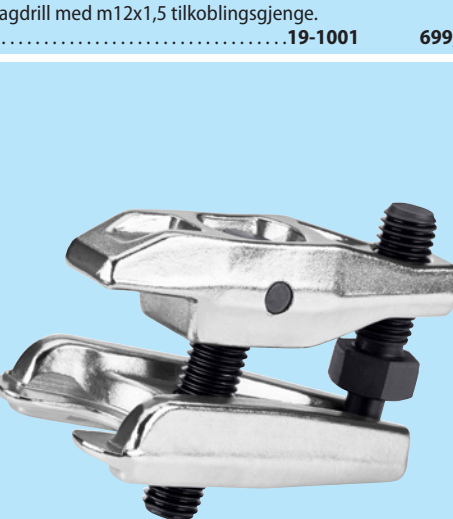

Endeleddavtrekker, justerbar

For fjerning av de fleste typer kuleledd/endeledd opp til 20 mm. Justerbar åpning opp til 50 mm. Med 3 stk. ekstra brytestifter. Brytestiften er utformet for å knekke ved for høy belastning.19-1233 199,-



Kuleboltverktøy

For enkel demontering av kulebolter. Passer de fleste biler. Med gaffler i størrelse 20, 22, 24, 27 og 30 mm.19-1517 1599,-



Avtrekker

Med vendbare armer, for innv. eller utv. grep.

Spennvidde	Art.	Pris
0-75 mm, 2-armet	19-1124	74,90
0-100 mm, 2-armet	19-1125	84,90
0-150 mm, 2-armet	19-1126	119,-
0-75 mm, 3-armet	19-1127	89,90
0-100 mm, 3-armet	19-1128	94,90
0-150 mm, 3-armet	19-1129	145,-

Søk etter reservedeler på



eller i appen, ved hjelp av ditt registreringsnummer

HJULLAGERSETT

Fra **179,-** /stk.



Inneholder nødvendige lagre og pakkbokser. Alle priser gjelder for ett hjul. Oppgi bil, motor, årsmodell og om mulig chassisnummer ved bestilling. Kontrollér alltid at du har fått riktig artikkelnummer og riktig produkt, og sammenlign alltid den nye delen med den gamle før du begynner monteringsarbeidet.

Smør grundig!



Hjullagerfett

Litiumbasert, med EP-tilsetninger. Rustbeskyttende. Tåler temp. fra -30 til +120 °C. 100 g. **36-414 64,90**

Bruk alltid nytt hjullagerfett ved montering av hjullager.

AUDI	Årsmodell	Foran pr. 1 hjul	Bak pr. 1 hjul	BMW	Årsmodell	Foran pr. 1 hjul	Bak pr. 1 hjul
80/90 (med tromler bak)				316i, 318i, 320i, 323i, 325i, 328i (E36)	.89-9.99	74-1023 669,-	74-152 319,-
ch.nr.-89J373598	.72-4.88	74-847 349,-	74-906 179,-	316i, 318i, 320i, 323i, 325i, 328i (E46)	.98-2.05	74-1023 669,-	74-152 319,-
80/90 (med skiver bak)	ch.nr.-89J373598 .85-4.88	74-847 349,-	74-032 219,-	1-ser. (E81, E82, E87, E88)	9.06-12.13	74-174 (2) 849,-	74-175 249,-
80/90 ikke V6 (med tromler bak)				3-ser. (F30, F31, F34, F80)	3.11-	74-851 829,-	74-853 (1) 259,-
ch.nr.89J373599- .5.88-9.4		74-136 389,-	74-906 179,-	3-ser. (E90, E91, E92, E93)	12.04-12.13	74-174 (2) 849,-	74-175 249,-
80/90 ikke V6 (med bremseskiver. bak)				4-ser. (F32, F33, F36, F82, F83)	10.13-	74-851 829,-	74-853 (1) 259,-
ch.nr.89J373599- .5.88-9.4		74-136 389,-	74-032 219,-	5-ser. (E39)	4.94-6.03	-	-
100 (ikke Quattro bak, ikke servo 84- foran)				5-ser. (E60)	7.03-3.10	74-141 949,-	74-131 629,-
ch.nr.-44G033840 .77-8.5		-	74-032 219,-	5-ser. (E61)	6.04-	74-141 949,-	-
100 (ikke Quattro bak)				6-ser. (E63)	1.04-	74-141 949,-	-
ch. nr. 44G033841-44J200099 .86-12.87		-	74-032 219,-	Z4 (E89)	5.09-	74-174 (2) 849,-	74-175 249,-
100 (ikke Automatic 3-gir, Quattro)				CITROEN			
ch.nr 44J2000100- .88-9.4		74-143 419,-	74-032 219,-	AX	.91-9.6	74-0553 (4) 349,-	-
100 Automatic 4-gir .88-9.2		-	74-032 219,-	BX (uten ABS, ikke 4x4)	.85-9.1	74-0557 (1) 389,-	-
Quattro .1.88-9.4		74-143 419,-	74-143 419,-	Berlingo (ikke 1,6 HDI)	7.96-	74-0557 (1) 389,-	-
A1 .5.10-		74-128 569,-	74-140 529,-	Berlingo 1,6 HDI	4.08-	74-145 489,-	-
A2 .2.00-8.05		74-128 569,-	74-140 529,-	C2 (med ABS)	9.03-	74-164 419,-	-
A3 (ikke Quattro) .9.96-4.03		74-0037 259,-	74-0038 419,-	C2 (uten ABS)	9.03-	74-126 359,-	-
A3 .5.03-8.12		74-135 829,-	74-137 699,-	C3 (med ABS)	2.02-	74-164 419,-	-
A3 (med ABS) .5.03-8.12		-	74-144 729,-	C3 (uten ABS)	2.02-	74-126 359,-	-
A3 Quattro .5.03-8.12		74-129 899,-	74-129 899,-	C3 II (med ABS)	11.09-	74-145 489,-	-
A4 1,6, 1,8, 1,9 TDI ch.nr. -8D-V-152676 .95-9.7		74-136 389,-	74-032 219,-	C3 II (med ABS)	11.09-	74-164 419,-	-
A4 1,6, 1,8, 1,9 TDI ch.nr. 8D-V-152677- .98-9.9		74-136 389,-	-	C4	11.04-	74-145 489,-	-
A4 .3.97-6.08		74-143 419,-	74-147 869,-	C5	6.01-8.04	74-145 489,-	-
A4 Quattro .1.95-11.00		74-136 389,-	74-136 389,-	DS3, DS4, DS5	4.10-	74-145 489,-	-
A4 1,6, 1,8, 2,0, 2,4, 3,0 .00-6.08		74-122 569,-	-	Saxo	5.96-9.03	74-0553 (4) 349,-	-
A4 1,8 TFSI, 2,0 TFSI, 2,0 TDI, 3,0 TDI .1.08-12.15		74-172 (2) 749,-	74-173 (2) 649,-	Xantia (uten ABS, Sedan)	9.3-6.95	74-0557 (1) 389,-	-
A4 Quattro .11.04-6.08		74-122 569,-	74-122 569,-	Xantia (uten ABS)	7.95-6.00	74-0557 (1) 389,-	-
A4 Quattro 2,0 TDI, 3,0 TDI .11.08-12.15		74-172 (2) 749,-	74-172 (2) 749,-	Xantia (med ABS)	9.3-9.99	74-0557 (1) 389,-	-
A5 2,0 TFSI, 2,0 TDI, 3,0 TDI .9.09-1.17		74-172 (2) 749,-	74-173 (2) 649,-	Xsara ch.nr. -8098	9.7-9.8	74-0553 (4) 349,-	-
A5 Quattro 2,0 TFSI, 2,0 TDI, 3,0 TDI .12.11-1.17		74-172 (2) 749,-	74-172 (2) 749,-	Xsara ch.nr. -8098	9.8-3.05	74-0557 (5) 389,-	-
A6 .95-9.6		74-143 419,-	74-032 219,-	Xsara (uten ABS)	1.99-8.05	74-126 359,-	-
A6 .97-4.01		74-143 419,-	-	XM	8.9-5.97	74-0558 (1) 599,-	-
A6 1,8, 2,0, 2,4 .5.01-1.05		74-122 569,-	74-130 769,-	ZX (uten ABS)	9.1-9.8	74-0553 (4) 349,-	-
A6 1,8, 2,0, 2,4 .5.01-1.05		74-136 389,-	74-130 769,-	ZX (ABS)	9.1-9.8	74-0557 (5) 389,-	-
A6 2,0 FSI, 2,4, 2,0 TDI, 2,8 FSI .6.05-8.11		74-170 (2) 749,-	74-171 (2) 749,-	FORD			
A6 2,0 TDI, 3,0 TDI .5.11-9.18		74-172 (2) 749,-	74-173 (2) 649,-	Escort	.91-9.9	74-065 379,-	74-066 359,-
A6 Quattro .95-9.6		74-143 419,-	74-143 419,-	Fiesta	2.94-1.02	74-065 379,-	-
A6 Quattro .5.01-1.05		74-122 569,-	-	Fiesta III, IV, (ikke Courier) (uten ABS)	2.94-12.99	74-065 379,-	74-066 359,-
A6 Quattro 3,0 TFSI .10.08-8.11		74-170 (2) 749,-	-	Fiesta III, IV, (ikke Courier) ABS	2.94-12.99	74-153 419,-	-
A6 Quattro .5.11-9.18		74-172 (2) 749,-	74-172 (2) 749,-	Fiesta IV, V (ABS)	11.01-10.08	74-153 419,-	74-905 319,-
A7 1,8 TFSI, 2,0 TFSI, 3,0 TDI .9.14-5.18		74-172 (2) 749,-	-	Fiesta VI (ABS)	10.08-	74-153 419,-	-
A7 Quattro 2,0 TFSI, 3,0 TDI .5.14-5.18		74-172 (2) 749,-	74-172 (2) 749,-	Focus C-Max	10.03-3.07	-	74-148 1149,-
A8 2,8, 3,7, 4.2 .3.94-9.02		74-143 419,-	74-143 419,-	Focus I (ABS)	10.98-11.04	74-153 419,-	74-905 319,-
A8 3,0 TDI .9.11-9.13		74-172 (2) 749,-	-	Focus II	11.04-	74-903 769,-	74-148 1149,-
A8 Quattro 2,0 TFSI, 3,0 TFSI, 3,0 TDI, 4,0 TFSI .6.10-1.18		74-172 (2) 749,-	74-172 (2) 749,-	Fusion (ABS)	8.02-12.12	74-153 419,-	74-905 319,-
Q5 2,0 TDI .11.10-		74-172 (2) 749,-	-	Ka	9.96-12.02	74-065 379,-	-
Q5 Quattro 2,0 TFSI, 2,0 TDI, 3,0 TFSI, 3,0 TDI .11.08-		74-172 (2) 749,-	74-172 (2) 749,-	Mondeo	9.3-00	74-067 529,-	-
TT .8.06-		-	74-137 699,-	Mondeo III (ABS)	11.00-8.07	74-154 359,-	74-151 869,-
				Orion	9.1-9.3	74-065 379,-	74-066 359,-
				Puma	9.6-0.2	74-065 379,-	74-066 359,-
				Sierra 1,6, 1,8, 2,0 (uten ABS)	1.87-9.2	-	74-339 249,-

HYUNDAI	Årsmodell	Foran pr. 1 hjul	Bak pr. 1 hjul
i30 1,4, 1,6, 1,6CRDi 2,0 2,0 Cdi (FD)	2.08–6.12	74-860 (1) 259,-	74-865 (2) 629,-
ix20 1,4 CRDi, 1,6 CRDi (JC)	11.10–	74-860 (1) 259,-	–
KIA			
Cee'd 1,4 1,6 1,6 CRDi 2,0 CRDi (ED)	12.06–8.12	74-860 (1) 259,-	74-865 (2) 629,-
Soul I, II 1,6 1,6 CRDi (AM, PS)	12.06–12.12	74-860 (1) 259,-	–
Venga 1,4 CRDi, 1,6 CRDi (YN)	2.10–	74-860 (1) 259,-	–
MAZDA			
3 (BK)	1.05–11.08	74-855 (1) 219,-	–
3 (BL)	12.08–5.13	74-856 (1) 319,-	–
5 (CW)	9.10–	74-856 (1) 319,-	–
6 (GG, GY)	8.02–8.07	74-855 (1) 219,-	74-863 (2) 529,-
6 (GH) (foran -7.13)	8.07–	74-856 (1) 319,-	74-857 (2) 729,-
6 (GL, GJ)	12.12–	–	74-857 (2) 729,-
CX-5 (KE)	11.11–	–	74-857 (2) 729,-
CX-7 (ER)	10.07–	–	74-857 (2) 729,-
MX-5 III (NC)	7.05–12.14	74-855 (1) 219,-	–
MERCEDES			
190E 2,3 16V, 2,5 16V	84–93	74-0467 239,-	74-0466 459,-
124-serien (ikke St.vogn)	85–93	74-0467 239,-	74-0466 459,-
124-serien St.vogn	85–93	74-0467 239,-	–
C180, C200, C220, D, C250D, TD, C280	93–5.00	74-076 459,-	74-0466 459,-
E200, D, E220, E250D, TD, E280			
(ikke L-modeller)	6.96–6.95	74-0467 239,-	74-0466 459,-
C (W202, T202)	93–98	74-076 459,-	74-0466 459,-
E 200, 250D, 280, 300D/TD, 320 (W124)	94–95	74-0467 239,-	74-0466 459,-
E (W210, T210)	96–98	74-076 459,-	74-0466 459,-
CLK 320, 350, 500, 550 (A209, C209)	2.03–3.10	74-852 (1) 219,-	–
C200 CDI, C220 CDI, C230 K, C270 CDI,			
C370 CDI (S203, W203)	5.00–2.07	74-852 (1) 219,-	–
C200 CDI, C220 CDI, C230 K, C270 CDI,			
C370 CDI (S204, W204)	1.07–1.14	74-852 (1) 219,-	74-862 (1) 359,-
E200, E230, E240, E320, E350 (W211)	3.02–12.08	74-907 389,-	–
E200 CDI, E220 CDI, E250 CDI,			
E350 CDI (W212)	1.09–	74-907 389,-	–
E300, E320, E350 CGI, E400 (A207, C207)	1.10–	74-852 (1) 219,-	74-862 (1) 359,-
NISSAN			
Juke (F15)	6.10–	74-858 (2) 729,-	–
Micra III	1.03–6.10	74-156 419,-	74-149 319,-
Note (E11)	3.06–	74-156 419,-	74-149 319,-
Qashqai (J10, J11)	2.07–2.13	74-858 (2) 729,-	74-866 (2) 729,-
X-Trail (T31)	6.07–11.13	74-858 (2) 729,-	74-866 (2) 729,-
PEUGEOT			
Astra 1,7D, 1,8, 2,0 (uten ABS)	92–99	74-546 359,-	74-169 (2) 769,-
Astra G	2.98–1.05	74-124 (2) 949,-	74-169 (2) 769,-
Astra H	4.04–	74-125 869,-	74-142 949,-
Calibra	89–92	74-546 359,-	–
Corsa	83–92	74-849 289,-	74-544 189,-
Corsa B	93–99	–	74-544 189,-
Kadett D, E 1,0, 1,2, 1,3, 1,6LZ,			
1,6NZ, 1,6SV	80–91	74-849 289,-	74-544 189,-
Kadett D, E 1,6S, 1,8, 2,0 diesel	82–91	74-546 359,-	74-544 189,-
Kadett D, E diesel	9.81–9.84	74-546 359,-	74-544 189,-
Meriva B	6.10–	–	74-142 949,-
Omega 1,8, 2,0, 2,3D (ikke St.vogn bak)	87–93	–	74-546 359,-
Signum (ikke IDS)	5.03–	74-165 999,-	74-133 949,-
Vectra 1,4, 1,6 (ikke automat, ikke 4x4)	89–93	74-849 289,-	74-906 (3) 179,-
Vectra 1,6 automat, 1,7D,			
1,8, 2,0 (ikke 4x4)	89–94	74-546 359,-	74-906 (3) 179,-
Vectra B (4-bolttet)	9.95–98	74-087 359,-	74-169 (2) 769,-
Vectra B (5-bolttet)	9.95–98	74-087 359,-	74-134 (2) 769,-
Vectra C (ikke IDS) ch.nr -41999999	8.05–	74-165 999,-	74-133 949,-
Zafira (F75)	4.99–6.05	–	74-134 (2) 769,-
Zafira (A05)	7.05–	74-125 869,-	74-142 949,-
PEUGEOT			
106 II	1.99–	74-126 359,-	–
205 (ikke GTI, uten ABS)	83–92	74-0553 349,-	–
205 GTI 1905 (uten ABS)	87–92	74-0557 (1) 389,-	–
206 1,1, 1,4, 1,6, 1,9D	9.98–	74-126 359,-	–
206 2,0 16V	4.99–	74-0557 (1) 389,-	–
207 (med ABS)	2.06–	74-145 489,-	–
207 (med ABS)	2.06–	74-145 489,-	–
208 (med ABS)	3.12–	74-145 489,-	–
208 (med ABS)	3.12–	74-145 489,-	–
305	85–91	74-0557 (1) 389,-	–
306 (uten ABS) (4)	93–97	74-0553 349,-	–
306 (5)	93–97	74-0557 (1) 389,-	–
306	1.97–5.01	74-126 359,-	–
307	8.00–12.04	–	74-132 769,-
307	1.05–	74-145 489,-	–
308	9.07–	74-145 489,-	–
309 1100cc, 1300cc	86–92	74-0553 349,-	–
309 1600cc, 1900cc (ikke GTI)	86–92	74-0557 (1) 389,-	–
309 GTI	87–92	74-0557 (1) 389,-	–
405 uten ABS (ikke 4x4)	87–97	74-0557 (1) 389,-	–
405 med ABS (ikke 4x4)	87–97	74-0557 (1) 389,-	–
406	95–6.00	74-0557 (1) 389,-	–
605	90–97	74-0558 599,-	–

RENAULT	Årsmodell	Foran pr. 1 hjul	Bak pr. 1 hjul
R5	86–92	74-042 (6) 379,-	–
R5 Super	86–97	74-042 (6) 379,-	74-149 319,-
Clio I	90–96	74-042 (6) 379,-	74-149 (8) 319,-
Clio I, II	90–10.03	74-0421(7) 419,-	74-149 (8) 319,-
Clio III tromler bak	10.03–	74-156 419,-	74-149 319,-
Clio III skiver bak	10.03–	74-156 419,-	74-159 319,-
Kangoo FC0/1	8.97–	74-0421(7) 419,-	–
Kangoo FWO/1	2.08–	74-156 419,-	–
Koleos I (HY)	9.08–	74-858 (2) 729,-	74-866 (2) 729,-
Logan	9.04–	–	74-149 319,-
Megane I tromler bak	1.96–8.03	74-0421(7) 419,-	74-149 319,-
Megane I skiver bak	1.96–8.03	74-0421(7) 419,-	74-149 319,-
Megane II	11.02–	74-156 419,-	74-159 319,-
Megané Senic	96–11.99	74-0421(7) 419,-	–
Modus	12.04–	74-156 419,-	74-159 319,-
Twingo	93–99	74-042 (6) 379,-	74-149 319,-
R19 1,4	88–95	74-042 (6) 379,-	74-149 319,-
R19 1,7, 1,8, 1,9, 1,9TD	88–95	74-0421(7) 419,-	74-149 319,-
SAAB			
900	88–93	–	74-0665 599,-
900	94–98	74-087 359,-	–
9000 (uten ABS-bremser)	85–89	–	74-0665 599,-
9000 (uten ABS-bremser)	90–92	74-060 729,-	74-0665 599,-
9000 med ABS	8.89–12.98	74-060 729,-	–
9-3 ch.nr. -X2028828	98–99	74-087 359,-	–
9-3 ch.nr. X2028829	99–9.02	74-0871 359,-	74-134 (2) 769,-
9-3	9.02–2.15	74-165 999,-	74-133 949,-
9-5 ch.nr. -X3025768	9.97–10.98	74-087 359,-	–
9-5 ch.nr. X3025769	10.98–12.01	74-0871 359,-	74-134 (2) 769,-
9-5	1.01–8.05	74-146 999,-	74-134 (2) 769,-
SEAT			
Alhambra (710)	6.10–	74-129 899,-	–
Altea	5.04–	74-129 899,-	74-137 699,-
Altea (med ABS)	5.04–	–	74-144 729,-
Arosa	97–99	74-850 319,-	74-906 179,-
Cordoba	93–99	74-0854 329,-	74-906 179,-
Cordoba ch.nr 6L-3-060000-	6.99–11.09	74-128 569,-	–
Exeo 1,6, 1,8T, 2,0, 2,0TDI	3.09–	74-122 569,-	74-147 869,-
Ibiza	93–99	74-0854 329,-	74-906 179,-
Ibiza IV ch.nr 6L-2-000001-	6.99–11.09	74-128 569,-	–
Ibiza V	3.08–	–	74-140 529,-
Inca	11.95–6.03	74-0854 329,-	–
Leon	11.99–6.06	74-0037 259,-	74-0038 419,-
Leon 4x4	11.99–6.06	74-0037 259,-	74-0037 259,-
Leon	5.04–	74-135 829,-	–
Leon (med ABS)	7.05–	–	74-144 729,-
Toledo 1,6, 1,8, 1,8 16V, 1,9D, 1,9TD, 2,0	91–98	74-0854 329,-	74-906 179,-
Toledo 1,6, 1,8, 1,8 16V, 1,9D, 1,9TD, 2,0	99–00	74-0037 259,-	74-0038 419,-
Toledo 2,0i 16V	96–98	74-0855 449,-	74-906 179,-
Toledo 2,0i 16V	99–00	74-0855 449,-	74-0038 419,-
Toledo III	10.04–5.09	74-135 829,-	74-137 699,-
SKODA			
Fabia	12.99–3.08	74-128 569,-	–
Fabia hatchback	12.99–3.08	–	74-140 529,-
Fabia St.vogn	12.99–7.12	74-128 569,-	74-140 529,-
Felicia	94–99	74-0861 389,-	74-906 179,-
Felicia Pickup	95–01	74-0861 389,-	74-906 179,-
Octavia (1U2, 1U5) (ikke 4x4)	9.96–12.10	74-0037 259,-	74-0038 419,-
Octavia 4x4	9.96–12.10	74-0037 259,-	74-0037 259,-
Octavia (1Z3, 1Z5)	5.04–	74-135 829,-	74-137 699,-
Roomster	5.06–3.10	74-128 569,-	–
Superb	2.02–3.08	74-143 419,-	74-130 769,-
Superb	3.08–	–	74-137 699,-
Yeti (5L)	9.09–	74-135 829,-	74-137 699,-
SUBARU			
Forester (SG, SH, SJ)	12.07–	74-176 (2) 949,-	–
Impreza Hatchback (GR, GH, G3)	1.08–3.12	74-176 (2) 949,-	–
Legacy IV	9.03–5.09	74-176 (2) 949,-	74-177 (2) 949,-
Legacy V	9.09–1.14	74-176 (2) 949,-	–
Outback	11.03–5.09	74-176 (2) 949,-	74-177 (2) 949,-
XV (GP)	3.12–	74-176 (2) 949,-	–
TOYOTA			
Avensis	4.03–11.08	74-157 419,-	–
Avensis 1,6 D-4D, 2,0 D-4D,			
2,2 D-4D (T27)	11.08–	74-859 (2) 569,-	74-854 (2) 829,-
Auris 1,6 D-4D, 2,0 D-4D (E18)	12.10–	74-859 (2) 569,-	74-854 (2) 829,-
Celica 1,8 16V (ZZT23_)	11.99–9.05	74-157 419,-	–
Corolla	1.02–7.07	74-157 419,-	74-180 (2) 699,-
Corolla Verso	1.02–5.04	74-157 419,-	74-180 (2) 699,-
Prius 1,5 Saloon	5.00–1.04	74-157 419,-	74-180 (2) 699,-
RAV 4 III, IV (A3, A4)	3.06–	74-859 (2) 569,-	–
Yaris (med ABS) (P1)	11.99–11.05	74-861 (2) 629,-	–
Yaris (P9)	8.05–	74-864 (1) 319,-	74-178 (2) 749,-
Yaris (P13)	9.11–	74-864 (1) 319,-	74-178 (2) 749,-
Yaris Verso (med ABS) (P2)	8.99–9.05	74-861 (2) 629,-	–

HJULLAGERSETT

VOLKSWAGEN				Årsmodell				Årsmodell			
		Foran pr. 1 hjul	Bak pr. 1 hjul			Foran pr. 1 hjul	Bak pr. 1 hjul			Foran pr. 1 hjul	Bak pr. 1 hjul
1300, 1302, 1303, 1500, 1600, 411, 412	.68-	74-906	179,-	-	-	740, 760 (ikke ETC)	.82-87	74-938	199,-	74-939	359,-
Beetle	1.98-9.10	74-0037	259,-	74-0038	419,-	740, 760 med ETC	.86-87	74-938	199,-	74-933	359,-
Bora	10.98-5.05	74-0037	259,-	74-0038	419,-	740, 760 (ikke ETC, ikke multilink, uten ABS)	.88-7.92	74-0942	629,-	74-939	359,-
Caddy	.83-92	74-849	289,-	74-032	219,-	740, 760 med multilink	.89-92	74-922	629,-	-	-
Caddy	11.95-1.04	74-0854	329,-	-	-	740, 760, 780 med ABS	.89-92	74-922	629,-	-	-
Caddy	.96-5.97	-	-	74-032	219,-	850	.91-93	74-092	669,-	-	-
Caddy III	3.04-8.10	74-135	829,-	74-137	699,-	850	7.93-12.96	74-094	849,-	74-098	629,-
Golf, Jetta, Scirocco	4.74-7.83	74-849	289,-	74-906	179,-	940 (ikke multilink)	.91-97	74-922	629,-	74-939	359,-
Golf II, Jetta II	.84-87	74-850	319,-	74-906	179,-	940 (multilink)	.91-97	74-922	629,-	-	-
Golf, Jetta (ikke Syncro)	.88-92	74-0854	329,-	74-906	179,-	960 (ikke multilink)	.91-94	74-922	629,-	74-939	359,-
Golf III (ikke 2,0, ikke 2,8 VR6)	.92-97	74-0854	329,-	74-906	179,-	960 (multilink)	.91-94	74-922	629,-	-	-
Golf III 2,0 GTI 16V, 2,8i	.92-97	74-0855	449,-	74-906	179,-	C30	10.06-	74-166	849,-	74-160	869,-
Golf IV	.98-00	74-0037	259,-	74-0038	419,-	S40, V40	.98-00	74-942	479,-	-	-
Golf V, VI	10.03-11.12	74-135	829,-	74-137	699,-	S40 II	1.04-12.12	74-166	849,-	74-160	869,-
Golf V, VI	10.03-11.12	-	-	74-144	729,-	V50	4.04-12.12	74-166	849,-	74-160	869,-
Golf V, VI (4motion)	10.03-11.12	74-129	899,-	74-129	899,-	S60	7.00-4.10	74-099	899,-	-	-
Jetta III	10.05-10.10	74-129	899,-	74-137	699,-	S60	7.01-4.10	-	-	74-900	629,-
Lupo	9.98-7.05	74-850	319,-	-	-	S60 II	4.10-	74-902	899,-	74-901	949,-
Multivan V, VI	4.03-	74-179	849,-	74-179	849,-	V60	9.10-	74-902	899,-	74-901	949,-
Passat, Santana	.74-3.88	74-847	349,-	74-906	179,-	XC60	5.08-	74-902	899,-	-	-
Passat (ikke syncro) 1,6, 1,8, 1,9 ch.nr. 31J000001 - 3A-V-300000	4.88-97	74-0854	329,-	74-906	179,-	C70	3.97-12.98	74-094	849,-	74-098	629,-
Passat 2.0 (79 & 85 kW)						C70	1.99-11.00	74-100	849,-	74-098	629,-
ch.nr. -3A-V-300000	.90-97	74-0854	329,-	74-906	179,-	C70 II	3.06-	74-166	849,-	74-160	869,-
Passat 2,8 ch.nr. -31-N-255989	.91-2.92	74-0854	329,-	74-906	179,-	S/V70	1.97-6.98	74-094	849,-	74-098	629,-
Passat 1,9 TDI (81 kW), 2,0 (110 kW), 2,8 (VR6)						S/V70	7.98-11.00	74-100	849,-	74-098	629,-
ch.nr. -3A-V-300000	2.92-97	74-0855	449,-	74-906	179,-	S/V70 AWD	1.97-6.98	74-094	849,-	-	-
Passat 1,6, 1,8, 1,9, 1,9 TD (66 kW)						S/V70 AWD	7.98-11.00	74-100	849,-	-	-
ch.nr.31J000001 - 3A-V-300000	.97-99	74-136	389,-	74-906 (9)	179,-	V70 II	3.00-8.07	74-099	899,-	74-900	629,-
Passat 1.9TDI (81 kW), 2,8 (ch.nr. -3A-V300000)	.97-99	74-143	419,-	74-906 (9)	179,-	V70 III	8.07-	74-902	899,-	74-901	949,-
Passat 2.3 man gir (ch.nr. 38-V-000001-)	.97-99	74-136	389,-	74-906 (9)	179,-	XC60	7.09-	74-902	899,-	74-167	899,-
Passat 2.3 aut gir (ch.nr.38-V-000001-)	.97-99	74-143	419,-	74-906 (9)	179,-	XC60 AWD	5.08-	74-902	899,-	74-168	829,-
Passat	11.00-5.05	74-143	419,-	74-130	769,-	XC70 II	8.07-	74-902	899,-	74-901	949,-
Passat	5.05-12.14	74-129	899,-	74-137	699,-	S80	6.98-7.06	74-099	899,-	74-900	629,-
Polo	10.94-99	74-850	319,-	74-906	179,-	S80 II	3.06-	74-902	899,-	74-901	949,-
Polo	.96-99	74-0854	329,-	74-906	179,-						
Polo	10.01-	74-128	569,-	74-140	529,-						
Touareg	1.03-5.10	74-179	849,-	74-179	849,-						
Touran	2.03-5.15	74-129	899,-	74-137	699,-						
Transporter V, VI	4.03-	74-179	849,-	74-179	849,-						
Vento ikke 2,0GT, ikke 2,8	.92-99	74-0854	329,-	74-906	179,-						
Vento 2,0GT 2,8VR6	.92-98	74-0855	449,-	74-906	179,-						

- (1) Enbart lager
 - (2) Komplette nav
 - (3) Bak t.o.m. 1992
 - (4) 74-0553 mål 35 x 72 x 33
 - (5) 74-0557 mål 42 x 82 x 36
 - (6) 74-042 mål 35 x 65 x 35
 - (7) 74-0421 mål 37 x 72 x 37
 - (8) 74-149 ikke tromler bak 95-98, modell 557W & 657W
 - (9) Passat bak 97-99 ch.nr. -3A-V300000
- ETC = Antispinnsystem



Verktøy og tilbehør du trenger



Kulelager

Med tetningsskive av stål. Påvulket syntetgummi på begge sider (2RS) eller med tetningsskive av stål på begge sider (ZZ).
Mål = aksel-Ø x utv. Ø x bredde.

Type	Mål	Art.	Pris	Type	Mål	Art.	Pris
6301 2RS	12 x 37 x 12	41-400	44,90	6201 2RS	12 x 32 x 10	41-408	44,90
6205 2RS	25 x 52 x 15	41-401	44,90	6002 2RS	15 x 32 x 9	41-410	44,90
6004 2RS	20 x 42 x 12	41-402	44,90	6000 2RS	10 x 26 x 8	41-412	44,90
6204 2RS	20 x 47 x 14	41-403	44,90	6001 2RS	12 x 28 x 8	41-413	44,90
6203 2RS	17 x 40 x 12	41-404	44,90	608 ZZ	8 x 22 x 7	41-450	44,90
6202 2RS	15 x 35 x 11	41-405	44,90	608 ZZ ABEC-5	8 x 22 x 7	41-451	59,90
6005 2RS	25 x 47 x 12	41-407	44,90	608 ZZ ABEC-5 Ceramic	8 x 22 x 7	41-452	79,90

Kraftige nitrilhansker, 50 stk.

Ekstra lange engangshansker for presisjonsarbeid i skitne og våte miljøer. Av kraftig og elastisk nitrilgummi med strukturert overflate, noe som gir en motstandsdyktig hanske med godt grep og meget god fingertuppfølelse. Uten pudder og lateks.

M	38-990	99,90
L	38-991	99,90
XL	38-992	99,90

Verktøy og tilbehør du trenger



Verktøysett for forhjullager

For montering/demontering av nav og hjullager på forhjulsdrevne biler uten demontering av styrespindel og fjærben. Brukes rett på bilen. Komplett med plater, ringer, avpressingsbolter etc..... **19-1319 1199,-**



Verktøysett, kompakthjullager

Spesialverktøy for montering/demontering av kompakthjullager (HBU 2.1). Passer biler med Ø 78 mm hjulnav/hub, bl.a. nyere Volvo, Ford og Mazda. **19-1566 1699,-**



Verktøysett, kompakthjullager

Spesialverktøy for montering/demontering av kompakthjullager (HBU 2.1). Passer biler med Ø 82 mm hjulnav/hub, bl.a. Ford Mondeo, Galaxy, S-Max, Land Rover Freelander 2, Volvo S80, V70, XC60, XC70. **19-1624 1699,-**



Hjulnavpiper 1/2", 6 stk.

Av sortoksidert CrMo-stål. For montering/demontering av driv- og kardangaksler. 1/2" firkantfeste. 3 unbrakopiper: 14, 17, 19 mm. Lengde: 43 mm. 3 piper med 12-kants Round Corner®-fatning: 30, 32, 36 mm. Lengde: 85 mm. **19-1384 369,-**



Lageravtrekker

For demontering av lager der man verken kommer til lagerets utvendige eller innvendige flate med en vanlig avtrekker. To "kulehoder" stikkes ned i rommet mellom ut- og innvendig lagerbane og vris deretter 90°. Inneholder avtrekker, 2 forlengerarmer og 6 kulehoder. 20-95 mm **19-1397 329,-**



Løser enkelt bolter og skruer!

3799,-

Opptil 900 W!

Induksjonsvarmer

Svært praktisk og effektiv induksjonsvarmer av høy kvalitet, som raskt og enkelt varmer opp fastrustedde skruer, muttere med mer. Siden induksjonen bare varmer opp jern og enkelte ikke-jernholdige metaller, er det et tryggere alternativ enn gass, siden flammen kan skade omkringliggende deler. Dermed kan bolter som sitter godt fast, demonteres på mindre enn 60 sekunder, samtidig som materialet rundt bolten ikke påvirkes. Denne praktiske induksjonsvarmeren anbefales til alle typer kjøretøy, båter, maskiner med mer. Leveres med 3 stk. spoler (18, 22, 28 mm) og en formbar sløyfe (100 cm). Effekt: 500-900 W. Strømstyrke, inn: 4 A. Strømstyrke, ut: 180 A. Spenning ut: 40 V. Strømforsyning: 230 V.

..... **19-1656 3799,-**

Spole til 19-1656

Passer til induksjonsvarmer 19-1656.

18 mm.....	19-1657	89,90
22 mm.....	19-1658	89,90
28 mm.....	19-1659	89,90
1 m, fleksibel.....	19-1660	99,90



Storselger!



Pipenøkkelsett, stort, 150 deler

Av CrV-stål, bits av S2-stål. Inneholder ulike typer piper, tennpluggpiper, kombinasjonsnøkler, leddnøkler, unbrakonøkler og tilbehør som gjør settet komplett. Ergonomisk skralle av glassfiberforsterket plast og Quick Release-funksjon. Leveres i formstøpt plastkoffert, 600 x 400 x 80 mm. Vekt: 11,5 kg. **10-120 999,-**

DRIVKNUTER

Fra **399,-** /stk.

Mansjetter og drivknutefeltet medfølger.



Verktøy og tilbehør du trenger

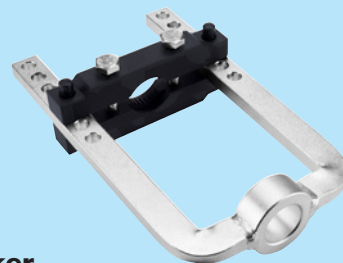

Drivknuteavtrekker

Fjerner drivknuten uten at drivakselen må demonteres fra bilen. Justerbar, passer til de fleste personbiler. 19-1236 429,-

AUDI	Årsmmodell	Art.	Pris
80 4-syl bensin ch.nr 81A0300001-	80-86	Y 72-5215	529,-
A1 1,2TFSI,1,4TFSI	5.10-4.15	I 72-5246	499,-
A1 1,4TDI, 1,6TDI	11.14-	I 72-5246	499,-
A2 1,4 16V	00-8.05	Y 72-596	489,-
A3 1,6	5.03-8.12	I 72-5246	499,-
A3 1,6	5.03-8.12	Y 72-5239	599,-
A3 1,8T 1,8 20V	12.96-5.03	Y 72-570	499,-
A3 2,0TFSI	9.04-1.10	Y 72-5238	599,-
A3 1,6TDI (automat)	5.09-3.13	Y 72-5238	599,-
A3 1,6TDI	5.09-3.13	I 72-5246	499,-
A3 1,6TDI	5.09-3.13	Y 72-5239	599,-
A3 1,9TDI	12.96-7.01	Y 72-570	499,-
A3 2,0TDI	9.04-3.13	Y 72-5238	599,-
A3 1,9TDI (automat)	9.04-5.10	Y 72-5238	599,-
A4 1,6i, 1,8i, 1,8i 20V	95-9.01	Y 72-571	499,-
A4 1,8T 132 kW, 2,4i V6	98-9.01	Y 72-588	499,-
A4 1,9TDI ABS 66 kW	95-9.01	Y 72-571	499,-
A6 2,4i, 2,8i	97-1.05	Y 72-588	499,-
A6 1,9TDI, 2,5TDI	97-1.05	Y 72-588	499,-

FORD	Årsmmodell	Art.	Pris
Mondeo III 2,0TDDi, 2,0TDCi, 2,2TDCi	11.00-8.07	Y 72-5240	599,-
Mondeo III 1,8SCL, 1,8 16V, 2,0 16V	10.00-2.07	Y 72-5245	629,-

MAZDA	Årsmmodell	Art.	Pris
323 1,5 DOHC, 1,6 med 22 stk. indre splines	89-94	Y 72-536	699,-
323 1,3i, 1,5i (ABS)	94-9.98	Y 72-594	499,-
323 1,8i 16V (ABS) ch.nr 179451-	94-9.98	Y 72-594	499,-

OPEL	Årsmmodell	Art.	Pris
Ascona 1,3	81-8.88	Y 72-5209	849,-
Astra 1,4, 1,6 (ikke ABS)	92-98	Y 72-5209	849,-
Combo 1,2i, 1,4i, 1,7d (med ABS)	94-01	Y 72-583	399,-
Corsa 1,6 (ikke ABS)	87-93	Y 72-5209	849,-
Corsa 1,0i 12V, 1,2i, 1,2i 16V, 1,4i 16V (med ABS)	93-00	Y 72-583	399,-
Kadett D, E 1,0, 1,2, 1,3, 1,6 75 hk (ikke automat, ABS)	81-8.84	Y 72-5209	849,-
Kadett E 1,6 med kat.	9.86-9.93	Y 72-5209	849,-
Tigra 1,4 16V (ikke ABS)	94-12.00	Y 72-5209	849,-
Tigra 1,4 16V (med ABS)	94-12.00	Y 72-583	399,-

SAAB	Årsmmodell	Art.	Pris
900 2,0i, 2,3i, 2,5i	94-2.98	Y 72-575	459,-
9-3 2,0i, 2,3i	98-03	Y 72-575	459,-
9-5 2,0T, 2,3T, 3,0 V6	8.01-5.10	Y 72-5241	799,-
9-5 1,9TiD	1.06-5.10	Y 72-5241	799,-
9-5 2,2TiD, 3,0TiD	7.01-8.05	Y 72-5241	799,-

SEAT	Årsmmodell	Art.	Pris
Altea 1,6	3.04-	Y 72-5239	599,-
Altea 1,8TFSI	1.07-	Y 72-5238	599,-
Altea 1,6TDI	11.09-	I 72-5246	499,-
Altea 1,6TDI	10.09-	Y 72-5239	599,-
Altea 1,6TDI (automat-7vxl)	10.9-	Y 72-5238	599,-
Altea 1,9TDI	4.04-12.10	I 72-5246	499,-
Altea 1,9TDI	4.04-12.10	Y 72-5239	599,-
Altea 1,9TDI (automat-6vxl)	4.04-12.10	Y 72-5238	599,-
Altea 2,0TDI 103kW	11.05-	Y 72-5238	599,-
Cordoba 1,4 1,6 1,9D	94-10.02	Y 72-5215	529,-
Cordoba 1,8 1,8 16V 2,0i 1,9TD	93-99	I 72-5246	499,-
Cordoba 1,8 1,8 16V 2,0i 1,9TD	93-99	Y 72-5216	419,-
Cordoba 2,0i 16V	96-99	Y 72-570	499,-
Ibiza 1,0 1,3 1,4 1,6 1,9SDI	93-2.02	Y 72-5215	529,-
Ibiza 1,8 16V 2,0i, 1,9TD	93-99	I 72-5246	499,-
Ibiza 1,8 16V 2,0i, 1,9TD	93-99	Y 72-5216	419,-
Ibiza V 1,2TFSI	9.10-	I 72-5246	499,-
Ibiza V 1,2TDI, 1,4TDI, 1,6TDI	6.09-	I 72-5246	499,-
Inca 1,4, 1,9SDI	95-6.03	Y 72-5215	529,-
Inca 1,6	11.95-5.98	Y 72-5215	529,-
Leon 1,2TFSI	1.13-	I 72-5246	499,-

Årsmmodell	Art.	Pris
Leon 1,2TFSI	1.13-	Y 72-5239 599,-
Leon 1,6i 16V, 1,8i 20V, 1,9TDI	11.99-6.06	Y 72-570 499,-
Leon 2,0TFSI	9.05-12.12	Y 72-5238 599,-
Leon 1,6TDI	11.13-	I 72-5246 499,-
Leon 1,6TDI	11.13-	Y 72-5239 599,-
Leon 1,9TDI	7.05-12.10	I 72-5246 499,-
Leon 1,9TDI	7.05-12.10	Y 72-5239 599,-
Leon 1,9TDI (automat)	7.05-12.12	Y 72-5238 599,-
Toledo 1,6 1,9SDI	95-99	Y 72-5215 529,-
Toledo 1,8 1,8 16V 1,9TDI	91-98	I 72-5246 499,-
Toledo 1,8 1,8 16V 1,9TDI 2,0	91-98	Y 72-5216 419,-
Toledo 1,8i 20V	11.99-7.04	Y 72-570 499,-
Toledo 2,0i 16V	94-99	Y 72-570 499,-
Toledo 2,0FSI	10.04-5.09	Y 72-5239 599,-
Toledo 2,0TDI	4.04-5.09	I 72-5246 499,-
Toledo 2,0TDI	4.04-5.09	Y 72-5238 599,-

SKODA	Årsmmodell	Art.	Pris
Fabia 1,4i 16V	12.99-3.08	Y 72-596	489,-
Fabia 1,2TFSI	4.04-5.09	I 72-5246	499,-
Fabia 1,4TDI	8.14-	I 72-5246	499,-
Octavia 1,4TFSI	11.08-3.13	Y 72-5239	599,-
Octavia 1,4TFSI (automat)	11.08-3.13	Y 72-5238	599,-
Octavia 1,6	9.04-3.13	Y 72-5239	599,-
Octavia 1,8i 20V, 1,8T, 1,9TDI	9.96-12.10	Y 72-570	499,-
Octavia 1,8TFSI	6.07-3.13	Y 72-5238	599,-
Octavia 2,0FSI	11.04-10.08	I 72-5246	499,-
Octavia 2,0FSI	11.04-10.08	Y 72-5239	599,-
Octavia 1,6TDI (automat)	6.09-5.11	Y 72-5238	599,-
Octavia 1,9TDI	6.04-12.10	I 72-5246	499,-
Octavia 1,9TDI	6.04-12.10	Y 72-5239	599,-
Superb 1,4TFSI	7.08-5.15	Y 72-5239	599,-
Superb 1,8TFSI	10.9-5.15	Y 72-5238	599,-
Superb 1,9TDI	3.08-11.10	I 72-5246	499,-
Superb 1,9TDI	3.08-11.10	Y 72-5239	599,-
Superb 2,0TDI (automat)	10.9-5.15	Y 72-5238	599,-
Yeti 1,4TFSI	6.10-	Y 72-5239	599,-
Yeti 1,6TDI	11.10	Y 72-5239	599,-
Yeti 2,0TDI	11.09-	Y 72-5238	599,-

TOYOTA	Årsmmodell	Art.	Pris
Avensis 1,6 VVT-i (med ABS)	4.03-11.08	Y 72-5242	529,-
Avensis 1,8 (med ABS)	4.03-11.08	Y 72-5242	529,-
Corolla 1,4 VVT-i (med ABS)	1.02-7.07	Y 72-5242	529,-
Corolla 1,6 VVT-i (med ABS)	1.02-7.07	Y 72-5242	529,-

VOLKSWAGEN	Årsmmodell	Art.	Pris
Beetle 1,2TFSI (automat)	7.11-	Y 72-5239	599,-
Beetle 1,4TFSI	10.11-	Y 72-5239	599,-
Beetle 2,0TFSI	4.11-	Y 72-5239	599,-
Beetle 1,6TDI	10.11-	Y 72-5239	599,-
Bora 1,9TDI, 2,0i	99-5.05	Y 72-570	499,-
Caddy varebil 1,4 1,9SDI	96-1.04	Y 72-5215	529,-
Caddy varebil 1,6 1,7SDI	96-9.00	Y 72-5215	529,-
Caddy III 1,4, 1,6	3.04-8.10	Y 72-5239	599,-
Caddy III 2,0SDI	3.04-5.08	Y 72-5239	599,-
Caddy III 1,6TDI	8.10-5.15	Y 72-5238	599,-
Caddy III 1,9TDI	4.04-8.10	Y 72-5238	599,-
Golf, Jetta 1,3, 1,6, 1,8 (ikke GTI, GLi)	84-92	Y 72-5215	529,-
Golf, Jetta II 1,8 GTI, GLi	84-92	Y 72-5216	419,-
Golf 1,4 1,6 1,9D 1,9SDI	93-97	Y 72-5215	529,-
Golf III 1,8, 1,9 ch.nr. 1HN 000001-	92-97	Y 72-5216	419,-
Golf IV 1,8i, 1,8GTI, 1,9TDI	98-6.05	Y 72-570	499,-
Golf V 1,4TFSI	6.07-6.08	Y 72-5239	599,-
Golf V 1,4TFSI	11.05-11.08	Y 72-5238	599,-
Golf V 1,6	6.07-12.09	Y 72-5239	599,-
Golf V 1,9TDI	6.07-6.09	Y 72-5239	599,-

DRIVKNUTER

	Årsmodell	Art.	Pris
Golf V 1,9TDI (automat)	10.3-11.08	Y 72-5238	599,-
Golf V 2,0TDI	8.04-7.09	Y 72-5238	599,-
Golf VI 1,4TSI	10.08-11.12	Y 72-5239	599,-
Golf VI 1,4TSI (automat)	7.09-7.13	Y 72-5238	599,-
Golf VI 1,8TSI	6.09-1.11	Y 72-5238	599,-
Golf VI 1,6TDI	2.09-11.12	I 72-5246	499,-
Golf VI 1,6TDI	2.09-11.12	Y 72-5239	599,-
Golf VI 1,6TDI (automat)	2.09-7.13	Y 72-5238	599,-
Golf VI 2,0TDI	10.08-5.11	I 72-5246	499,-
Golf VI 2,0TDI	10.08-5.11	Y 72-5239	599,-
Golf VI 2,0TDI (automat)	7.09-7.13	Y 72-5238	599,-
Golf VII 1,2TSI, 1,4TSI	8.12-	I 72-5246	499,-
Golf VII 1,2TSI, 1,4TSI	8.12-	Y 72-5239	599,-
Golf VII 1,6TDI, 2,0TDI	8.12-	I 72-5246	499,-
Jetta III 1,6	10.05-10.10	Y 72-5239	599,-
Jetta III 1,6TDI (automat)	6.09-10.10	Y 72-5238	599,-
Jetta III 1,9TDI	8.05-10.10	I 72-5246	499,-
Jetta III 1,9TDI	8.05-10.10	Y 72-5239	599,-
Jetta III 1,9TDI (automat)	8.05-10.10	Y 72-5238	599,-
Jetta III 2,0TDI	9.05-10.10	Y 72-5238	599,-
Jetta IV 1,4TSI	4.11-	Y 72-5239	599,-
Jetta IV 1,4TSI (automat)	4.11-	Y 72-5238	599,-
Jetta IV 1,6TDI (automat)	2.11-	Y 72-5238	599,-
Jetta IV 2,0TDI 81kW	10.10-	I 72-5246	499,-
Jetta IV 2,0TDI 81kW	10.10-	Y 72-5239	599,-
Jetta IV 2,0TDI 103kW	2.11-	Y 72-5238	599,-
Passat, Santana 4-syl.	81-88	Y 72-5215	529,-
Passat 1,8	4.88-93	Y 72-5216	419,-
Passat 1,4TSI	5.07-11.10	Y 72-5239	599,-
Passat 1,4TSI (automat)	5.07-7.10	Y 72-5238	599,-
Passat 1,6, 1,8, 2,0 85 kW	94-8.96	I 72-5246	499,-
Passat 1,6, 1,8, 2,0 85 kW	94-8.96	Y 72-5216	419,-
Passat 1,6i, 1,8i, 2,3i med ABS	9.96-11.00	Y 72-571	499,-
Passat 1,6FSI	8.05-6.08	Y 72-5239	599,-
Passat 1,8TSI	8.10-12.14	Y 72-5238	599,-
Passat 2,0	11.00-5.05	Y 72-571	499,-
Passat 2,0FSI	3.05-7.10	I 72-5246	499,-
Passat 2,0FSI	3.05-7.10	Y 72-5239	599,-
Passat diesel 1,6 TD	91-93	Y 72-5216	419,-
Passat diesel 1,9 D	89-95	Y 72-5216	419,-
Passat diesel 1,9 TDI 66kW	9.96-11.00	Y 72-571	499,-
Passat diesel 1,9 TDI 81kW	96-5.05	Y 72-588	499,-
Passat diesel 1,9 TDI	8.05-11.08	I 72-5246	499,-
Passat diesel 1,9 TDI	8.05-11.08	Y 72-5239	599,-
Passat diesel 1,9 TDI 77kW (automat)	8.05-11.08	Y 72-5238	599,-
Passat diesel 2,0 TDI	3.05-12.14	I 72-5246	499,-
Passat diesel 2,0 TDI	3.05-12.14	Y 72-5238	599,-
Polo 6KV2 1,4, 1,6 74 kW, 1,9D, 1,9SDI	95-01	Y 72-5215	529,-
Polo 6KV2 1,6 55 kW, 1,9TDI	11.95-9.01	I 72-5246	499,-
Polo 6KV2 1,6 55 kW, 1,9TDI	11.95-9.01	Y 72-5216	419,-
Polo 1,2, 1,4i 16V (9N)	10.01-5.08	Y 72-596	489,-
Tiguan 2,0TSI, 2,0TFSI, 2,0TDI	1.08-	I 72-5246	499,-
Tiguan 2,0TSI, 2,0TFSI, 2,0TDI	1.08-	Y 72-5238	599,-
Touran 1,4TSI	5.10-5.15	I 72-5246	499,-
Touran 1,4TSI	5.10-5.15	Y 72-5239	599,-
Touran 1,4TSI (automat)	8.03-5.15	Y 72-5238	599,-
Touran 1,6	7.03-5.10	Y 72-5239	599,-
Touran 1,9TDI	11.04-10.09	I 72-5246	499,-
Touran 1,9TDI	11.04-10.09	Y 72-5239	599,-
Touran 1,9TDI, 2,0TDI (automat)	8.03-5.10	Y 72-5238	599,-
Vento 1,4 1,6 1,9D	11.91-12.97	Y 72-5215	529,-
Vento 1,8, 2,0	11.91-7.97	I 72-5246	499,-
Vento 1,8, 2,0	11.91-7.97	Y 72-5216	419,-

VOLVO

850 (ikke turbo)	9.91-12.96	Y 72-538	629,-
850 turbo	8.93-12.96	Y 72-576	499,-
850 diesel	8.95-12.96	Y 72-576	499,-
S40 2,0T	10.97-12.03	Y 72-5244	579,-
S40 1,9DI	7.00-12.03	Y 72-5244	579,-
V40 2,0T	10.97-6.01	Y 72-5244	579,-
V40 1,9DI	7.00-6.04	Y 72-5244	579,-
S60 (ikke turbo)	7.00-4.10	Y 72-578	699,-
S60 turbo	11.00-4.10	Y 72-577	849,-
S60 diesel	7.01-4.10	Y 72-577	849,-
C70, S70, V70 (ikke turbo)	1.97-6.98	Y 72-538	629,-
C70, S70, V70 turbo	1.97-12.98	Y 72-576	499,-
C70, S70, V70 diesel	1.97-12.98	Y 72-576	499,-
C70, S70, V70 (ikke turbo)	7.98-11.00	Y 72-578	699,-
C70, S70, V70 turbo	7.98-2.00	Y 72-577	849,-
C70, S70, V70 diesel	7.98-2.00	Y 72-577	849,-
V70 II (ikke turbo)	3.00-8.07	Y 72-578	699,-
V70 II turbo, diesel, AWD	3.00-8.07	Y 72-577	849,-
S80 (ikke turbo)	1.99-7.06	Y 72-578	699,-
S80 turbo, diesel, AWD	6.00-7.06	Y 72-577	849,-

Y = ytre I = indre

KRYSS

Fra **115,-** /stk.



	Årsmodell	Art.	Pris
VOLVO			
PV, Duett, Amazon, P1800 142, 144, 145 (ikke B20E) .. 67-73			
Foran		63-040	115,-
Midten		63-040	115,-
Bak		63-040	115,-
142, 144, 145 B20E .. 71-74			
164 .. 68-74			
Foran		63-100	119,-
Midten		63-100	119,-
Bak		63-100	119,-
142, 144, 145 (ikke B20E) .. 74			
240, 260-serien med kardanaxselrør Ø 44,5 mm .. 84			
Foran		63-040	115,-
Midten		63-040	115,-
Bak		63-110	115,-
140, 240, 260-serien med kardanaxselrør Ø 50,8 mm .. 84			
Foran		63-100	119,-
Midten		63-100	119,-
Bak		63-100	119,-
240-serien .. 85-			
740, 760, 940-serien med kardanaxselrør Ø 50,8 mm. 82-			
Foran		63-110	115,-
Midten		63-110	115,-
Bak		63-110	115,-
740, 760, 940-serien med kardanaxselrør Ø 44,5 mm. 82-			
Foran		63-100	119,-
Midten		63-100	119,-
Bak		63-110	115,-

DRIVAKSLING, KOMPLETT



	Årsmodell	Art.	Pris
AUDI			
A4	11.00-6.08	V 72-403	1599,-
		H 72-402	1599,-
VOLVO			
S60 I 2,4 (girakasse M56)	1.01-4.10	V 72-400	1699,-
		H 72-401	1699,-
V70 II 2,4 (girakasse M56)	5.01-8.07	V 72-400	1699,-
		H 72-401	1699,-



Verktøy og tilbehør du trenger



Sporryngtang

Med fjærende skaft. Lengde: 175 mm.

Rette kjefter, for innv. sporryng: 12-65 mm	71-5030	84,90
Bøyde kjefter, for innv. sporryng: 12-65 mm	71-5031	84,90
Rette kjefter, for utv. sporryng: 12-40 mm	71-5032	84,90
Bøyde kjefter, for utv. sporryng: 12-40 mm	71-5033	84,90

GUMMIMANSJETT FOR DRIVAKSEL

Fra **149,-** /stk.



Komplett med monteringsdeler og fett!

AUDI	Årsmmodell	Art.	Pris
A3 1,8T, 1,8 20V, 1,9TDI	99-03	Y 72-283	169,-
A4 1,6i, 1,8i, 1,8i 20V, 1,9TDI	1.95-01	Y 72-284	169,-
SAAB			
9-5 2,0T, 2,3T, 3,0	98-01	Y 72-303	179,-
SEAT			
Cordoba 2,0i 16V	96-99	Y 72-283	169,-
Leon 1,6i, 1,8i, 1,9TDI	11.99-06	Y 72-283	169,-
Toledo 2,0i 16V	93-99	Y 72-283	169,-
SKODA			
Felicia 1,3, 1,6, 1,9D	95-88	Y 72-294	149,-
Octavia 1,8i 20V, 1,8T, 1,9TDI	9.96-12.10	Y 72-283	169,-
VOLKSWAGEN			
Bora 1,9TDI, 2,0i	98-05	Y 72-283	169,-
Golf 2,0	92-98	Y 72-283	169,-
Golf IV 1,8i, 1,8GTI, 1,9TDI, 2,0i	98-06	Y 72-283	169,-
Passat 2,0i 16V	94-96	Y 72-283	169,-
Passat	97-11.00	Y 72-284	169,-
Vento 2,0	92-98	Y 72-283	169,-

VOLVO	Årsmmodell	Art.	Pris
850	92-12.96	Y 72-251	149,-
850 turbo, diesel	92-12.96	Y 72-291	149,-
S/V40 1,9TDI	99-03	Y 72-303	179,-
S/V40 2,0T	98-03	Y 72-303	179,-
S/V40 1,9 T4, 2,0T4	97-04	Y 72-303	179,-
S60 (ikke turbo)	11.00-4.10	Y 72-293	149,-
S60 turbo	11.00-4.10	Y 72-290	149,-
S60 diesel	7.01-4.10	Y 72-290	149,-
S70/V70 (ikke diesel, turbo)	97-99	Y 72-251	149,-
C70, S70, V70 turbo, diesel	3.97-12.98	Y 72-291	149,-
C70, S70, V70 (ikke turbo)	99-2.00	Y 72-293	149,-
C70, S70, V70 turbo, diesel	99-2.00	Y 72-290	149,-
V70 II 2,4i	3.00-8.07	Y 72-293	149,-
V70 II turbo, diesel, AWD	3.00-8.07	Y 72-290	149,-
S80 2,4i	99-7.06	Y 72-293	149,-
S80 turbo, diesel, AWD	6.00-7.06	Y 72-290	149,-

Y = ytre I = indre



Styrevekselmansjett

Uuniversalutførelse. Endene kan kuttes til passe dimensjon. OBS! Klammer og fett medfølger ikke.

For styreveksler uten servostyring... **72-280 89,90**
For styreveksler med servostyring... **72-281 89,90**



Styresnekkemansjett, 2 stk.

Tøybar gummimansjett av universalmodell. Enkel montering uten demontering av endeledd. Nylonklemmer medfølger. Indre diameter 10 mm

Ytre diameter 25 mm, lengde 185 mm **72-358 149,-**
Ytre diameter 45 mm, lengde 210 mm **72-359 189,-**

GUMMIKOBLING



OBS! Glem ikke å flytte over styretappen

VOLVO	Årsmmodell	Art.	Pris
240, 260	88-	72-607	419,-
740, 760	85-	72-607	419,-
940, 960		72-607	419,-

STØTTELAGER FOR KARDANGAKSEL



VOLVO	Årsmmodell	Art.	Pris
Amazon	67-70	74-6007	89,90
140-serien (ikke B20E og 145 med B20F-motor)	67-74	74-6007	89,90
240, 740, 940-ser.		74-6007	89,90
fr.kardangakselrør Ø 44,5 mm		74-6009	119,-
240, 740, 940-ser.		74-6009	119,-
fr.kardangakselrør Ø 50,8 mm			

LAGERHOLDER (STØTTELAGERGUMMI)



VOLVO	Årsmmodell	Art.	Pris
142, 144 B20A, B, D, F	70-74	74-6352	99,90
142, 144 B20E	70-74	74-6668	99,90
145 B20A, B, D	70-74	74-6352	99,90
164	70-75	74-6668	99,90
240-serien fr. kardangakselrør Ø 44,5 mm	8.74-8.93	74-6352	99,90
240-serien fr. kardangakselrør Ø 50,8 mm	8.74-8.93	74-6668	99,90
740, 760, 940 fr. kardangakselrør Ø 50,8 mm	85-94	74-809	239,-

Verktøy og tilbehør du trenger

14,7 kg!



Jekk aluminium/stål 1,5 tonn

Av aluminium og stål for lavere vekt. Lavprofil. 2-delt gripevennlig pumpehåndtak. 2 svingbare hjul. Dreibar løftesadel Ø 95 mm. Høyde: 85 - 350 mm. Lengde: 500 mm. Vekt: 14,7 kg. **15-816 999,-**

Selges parvis!



Støttebukk, alu, 3 tonn

Av aluminium. Maks. belastning: 3 tonn. Med 6 faste posisjoner. Justerbar høyde: 270-390 mm. Vekt: 2,2 kg. Selges parvis. **15-117 599,-**

Søk etter reservedeler på

BILTEMA.NO

eller i appen, ved hjelp av ditt registreringsnummer



Drivknutemansjett, delbar

Enkel montering uten demontering av drivaksel/drivknute. Universalmodell. Innhold: delbar gummimansjett, fett, 2 rustfrie monteringsbånd, lim og hansker.

..... 72-356 249,-



Elastisk drivknutemansjett

Universalmodell. For bruk blant annet sammen med monteringsverktøy 19-0020 og 19-0021.

Følgende medfølger: Mansjett, fett, 2 stk. monteringsbånd

Ø mm 1	Ø mm 2	Høyde mm	Art.	Pris
19-27	55-110	120	72-354	149,-
28-40	80-120	155	72-355	219,-

Søk etter reservedeler på



eller i appen, ved hjelp av ditt registreringsnummer

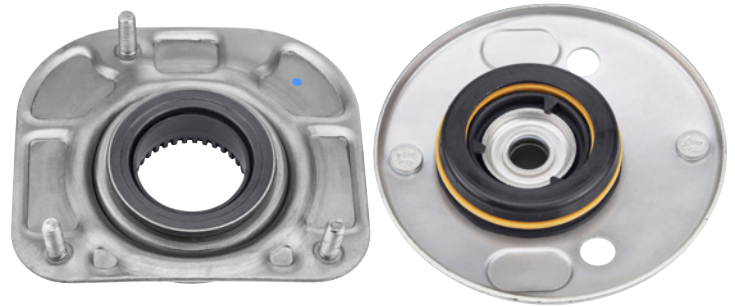

AUDI	Årsmøll	Art.	Pris
100	..92-94	F 72-757	299,-
A3	..9.96-00	F 72-715	189,-
A6	..94-97	F 72-757	299,-
SKODA			
Octavia	..9.96-12.10	F 72-715	189,-
VOLKSWAGEN			
Golf IV	..8.97-6.06	F 72-715	189,-
VOLVO			
700/900	..8.85-10.98	F 72-769	529,-
800	..92-97	F 72-770	479,-
S60	..01-05	F 72-775	499,-
C70	..98-05	F 72-770	479,-
S70	..97-00	F 72-770	479,-
V70 I + II	..97-01	F 72-770	479,-
V70 II	..7.01-8.07	F 72-775	499,-
S80	..99-01	F 72-770	479,-
S80	..01-7.06	F 72-775	499,-
V70XC	..98-00	F 72-770	479,-
XC70	..3.00-8.07	F 72-775	499,-
XC90	..03-05	F 72-775	499,-



Støtdemperfeste, bak

Passer til Volvo 800-serien, S/V70 -00 (ikke AWD).

..... 72-760 179,-

Fjærsete, framme

Passer til Volvo 800-serien og Volvo 60/70/80-serien -07.

..... 72-753 139,-



Verktøy og tilbehør du trenger



Tang for Perma-Quick

Tang for montering av slangeklemmer av typen Perma-Quick, samt monteringsbånd på drivakselmansjetter.

..... 19-1327 199,-



Monteringsverktøy for elastisk drivknutemansjett

For rask og trygg montering av universelle mansjetter Ø 25-110 mm. Av kompositt og stål. Vedlikeholdsfri. Vekt: 2 kg. Pneumatisk. For lufttrykk. 1/4 .. 19-0020 1199,-



12-kantet!

Løse piper 1/2"

Av CrV-stål. 1/2"-firkantfeste. 12-kantet Round Corner®-fatning. Ikke for maskinell muttertrekking.

8 mm ... 10-540	19,90	22 mm ... 10-552	26,90
10 mm ... 10-541	19,90	23 mm ... 10-553	29,90
12 mm ... 10-542	19,90	24 mm ... 10-554	29,90
13 mm ... 10-543	19,90	25 mm ... 10-555	29,90
14 mm ... 10-544	19,90	26 mm ... 10-556	29,90
15 mm ... 10-545	19,90	27 mm ... 10-557	29,90
16 mm ... 10-546	19,90	28 mm ... 10-558	36,90
17 mm ... 10-547	19,90	29 mm ... 10-559	36,90
18 mm ... 10-548	24,90	30 mm ... 10-560	39,90
19 mm ... 10-549	24,90	32 mm ... 10-561	39,90
20 mm ... 10-550	26,90	34 mm ... 10-562	74,90
21 mm ... 10-551	26,90	36 mm ... 10-563	74,90

STØTDEMPERE



Fra **289,-** /stk.

Støtdempere med art.nr. som begynner på 68, er i gassutførelse og støtdempere med art.nr. som begynner på 70, er i oljeutførelse.

AUDI	Årsmodell	Foran	Bak
80, 90, Coupe, GT (inkl. Avant) ikke Quattro, ikke sportsfjæring	9.78-91	68-7701	469,- 68-7474 529,-
80, Sedan, Avant	78-91	-	68-7474 529,-
80 (inkl. Avant) ikke Quattro, ikke sportsfjæring	91-95	68-7700	479,- 68-7702 579,-
100 (inkl. Avant) ikke Quattro bak	9.82-91	68-7703	549,- 68-7705 499,-
100 (inkl. Avant) ikke Quattro bak	92-94	68-7703	549,- 68-7704 549,-
200 (inkl. turbo)	9.83-91	68-7703	549,- 68-7705 499,-
A3 1,6, 1,8, 1,8T, 1,9TDI	9.96-00	68-7415	529,- 68-7812 419,-
A3	9.04-3.13	68-7405 (6)	569,- 68-7406 419,-
A4 (inkl. Avant) ikke Quattro, ikke sportsfjæring	10.94-10.00	68-7457	529,- 68-7458 429,-
A4 (inkl. Avant) ikke sportsfjæring	11.00-10.04	68-7410 (6)	529,- 68-7411 479,-
A4 (inkl. Avant) ikke sportsfjæring	11.04-6.08	68-7410 (6)	529,- 68-7414 349,-
A6 (inkl. Avant) ikke Quattro bak, ikke sportsfjæring	94-97	68-7703	549,- 68-7704 549,-
A6 (inkl. Avant) ikke Quattro bak, ikke sportsfjæring (foran ch.nr. 4BX 070 000)	98-05	68-7457	529,- 68-7463 599,-
A6 (inkl. Avant)	6.04-3.11	68-7412	399,- 68-7413 359,-
Q3	6.11-	68-7405 (6)	569,- - -
BMW			
316i, 318i, 318iS Cab, Coupé, (E36)	11.90-5.92	-	68-7712 529,-
3-serien E36 Touring	1.95-10.99	H 68-7710 (6)	629,- 68-7719 529,-
		V 68-7711 (6)	629,- 68-7719 529,-
3-serien (E36), ikke iX	92-98	H 68-7710 (6)	629,- 68-7712 529,-
		V 68-7711 (6)	629,- 68-7712 529,-
3-serien Compact	94-00	H 68-7710 (6)	629,- - -
		V 68-7711 (6)	629,- - -
3-serien E46 Sedan, Coupe, Touring	2.98-2.05	V 68-7416	549,- 68-7418 419,-
		H 68-7417	569,- 68-7418 419,-
3-serien E90, E91, E92, E93	1.05-12.13	V 68-7407	529,- 68-7409 419,-
		H 68-7408	529,- 68-7409 419,-
5-serien E34 Sedan (68-7713 14 mm gjenger 45 mm tapp)	8.90-9.95	68-7713	579,- 68-7716 629,-
5-serien E34 Sedan (68-7715 14 mm gjenger 68 mm tapp)	8.90-9.95	68-7715	579,- 68-7716 629,-
5-serien E34 Touring (68-7713 14 mm gjenger 45 mm tapp)	92-1.97	68-7713	579,- - -
5-serien E34 Touring (68-7715 14 mm gjenger 68 mm tapp)	92-1.97	68-7715	579,- - -
5-serien E60 Sedan	7.03-3.10	V 68-7422	669,- - -
		H 68-7423	669,- - -
CITROEN			
ZX 1,1, 1,4, 1,9, 1,9D	3.91-97	-	70-944 (4) 339,-
ZX 1,8, 2,0	93-97	-	70-944 (4) 339,-
ZX 1,1, 1,4, 1,9, 1,9D	3.91-97	-	70-944 (4) 339,-
ZX 1,8, 2,0	93-97	-	70-944 (4) 339,-
Xsara (NO, N1)	97-00	-	70-944 (4) 339,-
FORD			
Escort (ikke St.vogn bak)	95-99	68-7477 (6)	449,- 68-7478 (6) 629,-
Focus II	11.04-9.12	V 68-7493 (6)	669,- 68-7495 569,-
		H 68-7494 (6)	669,- 68-7495 569,-
Focus III	4.11-6.14	-	68-7495 569,-
Galaxy	5.06-6.15	-	68-7404 459,-
Mondeo Sedan/Hatchback ikke sportsfjæring	93-96	68-7459 (6)	469,- - -
Mondeo Sedan/Hatchback ikke sportsfjæring	96-00	68-7484 (6)	449,- 68-7485 (6) 549,-
Mondeo St.vogn, ikke sportsfjæring	93-96	68-7459 (6)	469,- 68-7460 479,-
Mondeo St.vogn, ikke sportsfjæring	96-00	68-7484 (6)	449,- 68-7460 479,-

Søk etter reservedeler på

BILTEMA.NO

eller i appen, ved hjelp av ditt registreringsnummer

Årsmodell	Foran	Bak
Mondeo IV Sedan/Hatchback/ St.vogn	3.07-9.14	68-7404 459,-
S-Max	5.06-12.14	68-7404 459,-
Sierra inkl. St.vogn (ikke 4x4, Cosworth)	6.84-2.93	68-7728 429,-
HYUNDAI		
Accent X3 (inkl. ABS)	94-5.97	H 68-7738 (6) 629,-
	94-5.97	V 68-7739 (6) 629,-
MAZDA		
323 (BG) 1,4, 1,4i, 1,6, 1,6i, 1,9i (inkl. ABS, 4WD)	89-94	H 68-7748 (6) 569,-
	89-94	V 68-7749 (6) 569,-
323/323F (BA) alle unntatt 2,0 inkl. ABS, 4WD (ch.nr. -151007)	94-98	H 68-7752 (6) 649,-
	94-98	V 68-7753 (6) 649,-
626 (GE) 1,8, 2,0, 2,0D (2WD-2WS)	91-97	68-7473 (6) 629,-
ch.nr. 271863-626 (GE) 2,5 (2WD-2WS)	91-97	68-7473 (6) 629,-
MERCEDES		
124-serien ikke 2,3 16V, 2,5 16V, 4matic, Sportline, sportsfjæring	93-95	68-7760 (6) 669,- 68-7762 499,-
201-serien ikke 2,3 16V, 2,5 16V, 4matic, Sportline, sportsfjæring	82-95	68-7760 (6) 669,- - -
W124-serien ikke 2,3 16V, 2,5 16V, 4matic, Sportline, sportsfjæring	84-93	68-7760 (6) 669,- 68-7762 499,-
W201-serien ikke 2,3 16V, 2,5 16V, 4matic, Sportline, sportsfjæring	82-93	68-7760 (6) 669,- 68-7762 499,-
W202-serien C klass.	93-00	68-7482 629,- 68-7483 649,-
NISSAN		
Almera Sedan, Hatchback (N15)	95-00	68-7775 529,-
Almera AB14/AN15/1,4, 1,6, 2,0 GTI, 2,0 D inkl. ABS	95-97	68-7775 529,-
Micra	92-03	68-7438 469,-
Primera	2.90-01	68-7451 399,- - -
Primera ikke St.vogn	6.96-01	68-7452 599,-
Sunny/Sentra AB14/AN15/1,4, 1,6, 2,0 GTI, 2,0 D inkl. ABS (ekskl. GTI-R 4WD)	95-97	68-7775 529,-
OPEL		
Ascona C	85-88	68-7781 (5) 449,-
Astra Sedan	8.91-98	68-7453 599,- 68-7781 (5) 449,-
Astra St.vogn	8.91-98	68-7453 599,- 68-7454 369,-
Astra (ikke St.vogn bak) 1,2, 1,4 16V, 1,6, 1,6 16V, 1,8 16V, 1,7TD, 2,0 16V, 2,0TD sport, forsterket	2.98-5.01	68-7782 (4) 389,-
Astra F Sedan GSI, GT	-98	68-7783 469,-
Astra G	2.98-3.04	V 68-7419 529,- - -
	2.98-3.04	H 68-7420 529,- - -
Corsa A alle modeller ikke GSI	9.82-01	68-7784 439,-
Kadett E Sedan	8.88-7.91	68-7781 (5) 449,-
Kadett E alle	8.88-7.91	68-7783 469,-
Tigra	7.94-12.00	68-7784 439,-
Vectra A alle ekskl. 2.0 16V	91-95	68-7783 469,-
Vectra B	96-02	68-7472 529,-
PEUGEOT		
306 1,1, 1,4, 1,6, 1,8, 1,9 (7A, 7B, 7C, N3, N5)	5.93-5.01	70-944 (4) 339,-
RENAULT		
Megane ekskl. 2,0i 16V	96-02	68-7455 (6) 629,- 68-7456 549,-
SAAB		
9-3 (ikke sportchassis)	98-9.02	68-7480 459,- 68-7481 379,-
9-5 (ikke sportchassis) 2,0T, 2,3T	97-9.01	68-7489 629,-
9-5 (ikke sportchassis) 90, 99 alle modeller	79-91	68-7488 (6) 729,- 70-632 289,-
900 alle modeller	79-93	70-634 359,- 70-639 339,-
900 alle modeller	94-98	68-7427 629,- 68-7428 449,-
9000 alle modeller	87-12.98	68-7425 629,- 68-7426 379,-

SEAT	Årsmmodell	Foran		Bak	
Alhambra	6.10–	68-7405 (6)	569,-	68-7406	419,-
Altea	11.05–	68-7405 (6)	569,-	68-7406	419,-
Exeo (ikke sportsfjæring)	2.09–	68-7410 (6)	529,-	68-7414	349,-
Leon 1,4 16V, Sedan	11.99–	68-7811	599,-	68-7812	419,-
Leon 1,6, Sedan	4.99–9.00	68-7811	599,-	68-7812	419,-
Leon 1,6 16V, Sedan	9.00–6.06	68-7811	599,-	68-7812	419,-
Leon 1,9TDI (1M1)	9.00–6.06	68-7415	529,-	–	–
Leon (1P1)	5.06–11.07	68-7405 (6)	569,-	68-7406	419,-
Toledo (1L) 1,6i, 1,8i, 1,9 D, 1,9TD, 2,0i	Ch.nr. 1L-ZR054-453, ikke 16V . 91–8.95	68-7807 (6)	449,-	68-7788	339,-
Toledo (1M2) 1,4 16V, 1,6, 1,6 16V Sedan	1.99–7.04	68-7811	599,-	68-7812	419,-
Toledo (1M2) 1,8 20V, 1,9TDI,	Sedan 1.99–7.04	68-7415	529,-	68-7812	419,-
Toledo III	10.04–5.09	68-7405 (6)	569,-	68-7406	419,-

SKODA

Favorit (781) 1,3 (135/136)	88–95	–	–	68-7790	479,-
Felicia 1,3, 1,6, 1,9D ikke forsterket oppheng	94–6.01	68-7448 (6)	649,-	–	–
Felicia (791) 1,3, 1,6, 1,9D	94–4.98	68-7448 (6)	649,-	68-7790	479,-
Felicia St.vogn (795) 1,3, 1,6, 1,9D	8.95–4.98	68-7448 (6)	649,-	68-7790	479,-
Forman (785) 1,3 (135/136)	90–95	–	–	68-7790	479,-
Octavia 1,4, 1,6, 1,8, Sedan	9.96–4.04	68-7811	599,-	68-7812	419,-
Octavia 1,9 TDI, Sedan	9.96–4.04	68-7811	599,-	68-7812	419,-
Octavia 1,4, 1,6, 1,8, St.vogn	9.96–6.04	68-7811	599,-	68-7813	529,-
Octavia St.vogn (ikke 1,9TDI)	9.96–6.04	68-7811	599,-	68-7813	529,-
Octavia 1,9 TDI, St.vogn	9.96–6.04	68-7415	529,-	–	–
Octavia hatchback (Ø 50mm foran)	6.04–4.13	68-7814 (6)	769,-	68-7406	419,-
Octavia hatchback (Ø 55mm foran)	6.04–4.13	68-7405 (6)	569,-	68-7406	419,-
Octavia St.vogn (ikke 1,9TDI, 2,0TDI) (Ø 50mm foran)	6.04–4.13	68-7814 (6)	769,-	68-7406	419,-
Octavia St.vogn 1,9TDI, 2,0 TDI (Ø 50mm foran)	6.04–4.13	68-7406 (6)	419,-	68-7406	419,-
Octavia St.vogn (ikke 1,9TDI, 2,0 TDI) (Ø 55mm foran)	6.04–4.13	68-7405 (6)	569,-	68-7406	419,-
Octavia St.vogn 1,9TDI, 2,0TDI (Ø 55mm foran)	6.04–4.13	68-7406 (6)	419,-	68-7406	419,-
Superb (Ø 55mm foran)	3.08–5.15	68-7405 (6)	569,-	68-7406	419,-

TOYOTA

Carina AT190 ST191	92–1.96	V	–	68-7446 (6)	629,-
		H	–	68-7445 (6)	629,-
Corolla EE100, CE100 (med forsterket fjæring)	5.92–4.97	H	–	68-7801 (6)	649,-
		V	–	68-7802 (6)	649,-
Corolla 1300 (EE90), 1600 (AE92) Sedan, CC, St.vogn, ikke 1600 GTI	5.87–92	H	–	68-7799 (6)	599,-
		V	–	68-7800 (6)	599,-
Corolla EE100/101, AE100/101 (uten forsterket fjæring)	6.91–4.97	H	–	68-7801 (6)	649,-
		V	–	68-7802 (6)	649,-
Corolla 1300i (EE100), 1400i (EE101)	5.92–4.97	H	–	68-7801 (6)	649,-
		V	–	68-7802 (6)	649,-
Corolla 1600i (AE101)	5.92–4.97	H	–	68-7801 (6)	649,-
		V	–	68-7802 (6)	649,-

VOLKSWAGEN

Bora Sedan (ikke 1,9TDI)	98–5.05	68-7811 (6)	599,-	68-7812	419,-
Bora Sedan 1,9TDI	98–5.05	68-7415 (6)	529,-	68-7812	419,-
Bora St.vogn	98–5.05	68-7811 (6)	599,-	68-7813	529,-
Caddy, pickup	83–95	68-7449	469,-	–	–
Caddy III	4.04–5.15	68-7405 (6)	569,-	–	–
Eos	6.06–12.13	68-7405 (6)	569,-	–	–
Golf, Jetta, Scirocco	8.77–83	68-7449	469,-	–	–
Golf II / III 1,3, 1,6, 1,8 D, TD, GTI, (ikke GTI-16V, HD, GTI-G60, Syncro, Country, Rally)	83–97	68-7807 (6)	449,-	68-7788	339,-
Golf Cabriolet 1,8	83–97	68-7807 (6)	449,-	68-7788	339,-
Golf IV Sedan, Hatchback (ikke 1,9TDI)	97–10.04	68-7811 (6)	599,-	68-7812	419,-
Golf IV Sedan, Hatchback 1,9TDI97–10.04	97–10.04	68-7415 (6)	529,-	68-7812	419,-
Golf IV St.vogn (ikke 1,9TDI)	97–10.04	68-7811 (6)	599,-	68-7813	529,-
Golf IV St.vogn 1,9TDI	97–10.04	68-7415 (6)	529,-	68-7813	529,-
Golf V/VI (med standard chassis) (Ø 50mm foran)	6.04–11.12	68-7814 (6)	769,-	68-7406	419,-
Golf V/VI (med standard chassis) (Ø 55mm foran)	8.04–7.13	68-7405 (6)	569,-	68-7406	419,-
Jetta alle (ikke Syncro bak)	2.84–92	68-7807 (6)	449,-	68-7788	339,-
Jetta III (med standard chassis) (Ø 50mm foran)	8.05–6.08	68-7814 (6)	769,-	68-7406	419,-
Jetta III, IV (Ø 55mm foran)	10.05–	68-7405 (6)	569,-	68-7406	419,-
Passat (32/33/32B/35I) alle (ikke Syncro bak)	88–96	68-7809 (6)	649,-	68-7810	469,-

Årsmmodell	Foran		Bak	
Passat (inkl. Avant) ikke Quattro bak, ikke sportsfjæring (foran ch.nr. -3B YE121 221) 97–05	68-7457	529,-	68-7463	599,-
Passat (inkl. Avant) 3.05–12.14	68-7405 (6)	569,-	68-7406	419,-
Polo, Derby alle inkl.	–	–	–	–
Polo Classic (ikke Caddy) 9.94–8.98	68-7807 (6)	449,-	–	–
Scirocco 5.08–	68-7405 (6)	569,-	68-7406	419,-
Sharan 8.10–	68-7405 (6)	569,-	68-7406	419,-
Touran 2.03–5.15	68-7405 (6)	569,-	68-7406	419,-
Vento 1,4, 1,8, 1,9D, TD (ikke 1,8GT, 1,9 TD GT) 92–97	68-7807 (6)	449,-	68-7788	339,-

VOLVO

240-, 260-serien (ikke GLE, GLT, turbo foran) 75–92	68-7466	449,-	68-7467	319,-	
400-serien 89–96	–	–	68-7469	379,-	
740, 760 også herrgårdsvogn. (ikke multilinkbakaksel) (1) 5.84–92	68-7461	499,-	68-7462	369,-	
850 (1) 92–97	68-7424 (6)	569,-	68-7432	479,-	
940, også herrgårdsvogn. (ikke multilinkbakaksel) (1) 91–98	68-7461	499,-	68-7462	369,-	
960 (ikke Multilink bakaksel) (1) . 91–94	68-7461	499,-	68-7462	369,-	
C30 10.06–12.12 V	68-7496 (6)	849,-	68-7498	749,-	
	H	68-7497 (6)	849,-	68-7498	749,-
S40/V40 (1) 96–5.99	H	68-7433 (6)	869,-	68-7435	569,-
	V	68-7434 (6)	869,-	68-7435	569,-
S40 II (1) 4.04–12.12 V	68-7496 (6)	849,-	68-7498	749,-	
	H	68-7497 (6)	849,-	68-7498	749,-
V50 (1) 4.04–12.12 V	68-7496 (6)	849,-	68-7498	749,-	
	H	68-7497 (6)	849,-	68-7498	749,-
S60 11.00–4.10	68-7475 (6)	649,-	68-7476	469,-	
C70 I (1) 6.97–10.05	68-7424 (6)	569,-	68-7432	479,-	
C70 II 6.05–12.10	–	–	68-7498	749,-	
S70 (1) 1.97–11.00	68-7424 (6)	569,-	68-7432	479,-	
V70 I (1) 1.97–5.99	68-7424 (6)	569,-	68-7432	479,-	
V70 II 6.99–8.07	68-7475 (6)	649,-	68-7476	469,-	
S80 98–7.06	68-7475 (6)	649,-	68-7476	469,-	

- (1) Passer ikke til biler originalutstyrt med nivåregulering.
- (2) Bakre innfesting: Øvre = pinne, Nedre = Spesialfeste
- (3) Med ABS (4) Bakre innfesting: Øvre = Øye, Nedre = Øye
- (5) Bakre innfesting: Øvre = Pinne, Nedre = Øye
- (6) Fjærben H = Høyre V = Venstre

! Verktøy og tilbehør du trenger

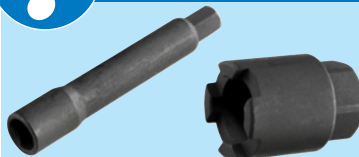

Støtdemperverktøy Volvo

For montering/demontering av støtdempere på S40, S60, S70, S80, S90, V40 og V70. 19-1452 129,-



Støtdemperverktøy, 4 stk.

For demontering/montering av støtdempere. Med 2 sekskantede mutterhylser: 17 og 19 mm, og 2 forskjellige støtdemperhylser som passer de fleste støtdempere. 19-285 139,-



Spesialverktøy for klem-bolt

Spesialverktøy for å holde fast akslingen ved demontering av klem-bolten på øvre bæream i VW, Audi og Seat. Av CrV. 19-1651 519,-



Ekspansjonsverktøy for fjærbein

Åpner hjulspindelens klemme slik at fjærbeinet kan demonteres. Med 3/8"-håndtak og bitsholder. Spesialbits for ulike størrelser på klemmens åpning: 7,5 x 9; 5,2 x 6,9; 6,6 x 7,9; 4,3 x 6,0; 12,7 x 16,7 (mm). Av CrV-stål. 19-1650 199,-

SPIRALFJÆRER

Husk!

Kontrollér alltid spiralfjærenes tilstand i forbindelse med støtdemperbytte. Med nye fjærer forhindres unødig slitasje på støtdempere og for-/bakstilling. Spiralfjærene bør alltid byttes parvis.



Standardfjærer

Tilsvarende bilens originalfjærer.

Forsterkede fjærer

For biler som ofte trekker campingvogn eller er tungt lastet. Reduserer "nedhenging" bak ved belastning, noe som gir forbedret veggrep og stabilitet. Forsterkede fjærer er ca. 20–30 % "hardere" ved belastning enn standard bakfjærer.

AUDI	Årsmmodell	Standard- fjærer foran	Standard- fjærer bak	Forsterket fjærer
A3 1,8, 1,8T	9.96–5.03	67-562	439,-	-
A4 1,8	95–01	67-372	459,-	67-503 379,-
A4 1,9 TDI	95–01	67-372	459,-	67-503 379,-
A4 Sedan	11.01–6.08	67-558	459,-	-
A4 Avant	11.01–6.08	67-558	459,-	-
BMW				
316-320 4-syl E30 (ikke Touring)	11.82–91	-	-	67-347 399,-
320-325 6-syl E30 (ikke Touring)	11.82–91	-	-	67-347 399,-
3-serien Touring (E91)	1.05–6.12	-	-	67-556 419,-
3-serien Sedan (E90)	1.05–11.12	-	-	67-557 419,-
5-serien Sedan (E60)	7.03–3.10	67-567	339,-	67-568 359,-
5-serien Touring (E61)	6.04–12.10	67-567	339,-	-
FORD				
Focus	10.98–11.04	67-344	419,-	-
Mondeo II	10.96–00	67-515	459,-	-
Mondeo II St.vogn	10.96–00	67-515	459,-	-
Mondeo III (ikke diesel foran)	10.00–3.07	67-553	419,-	67-554 529,-
MERCEDES				
190 190 E 2,3 (ikke 16V)	83–93	-	-	67-365 499,-
190 D	83–92	-	-	67-365 499,-
W124 200E, 220E, 230E	86–95	-	-	67-509 569,-
W124 200E, 220E, 230E (forsterket foran)	86–95	-	-	67-509 569,-
W124 200D	86–95	-	-	67-509 569,-
W124 200D (forsterket foran)	86–95	-	-	67-509 569,-
W124 250D, 300D	86–95	-	-	67-509 569,-
W124 250D, 300D 5-syl, 6-syl (forsterket foran)	86–95	-	-	67-509 569,-
W124 300D 6-syl	86–95	-	-	67-509 569,-
W168 140A, 160A	7.97–8.04	67-312	399,-	67-314 419,-
Hvis høyden blir feil etter fjærbyttet, justeres dette med originale gummimellomlegg. Biler med automatgir og/eller AC skal bruke forsterkede forfjærer.				
OPEL				
Astra 1,4, 1,6 (ikke St.vogn bak)	92–98	67-381	359,-	-
Astra G	1.98–7.09	67-564	369,-	67-565 359,-
Omega 1,8–2,0 Sedan	86–3.94	-	-	67-351 469,-
Omega 1,8–2,0 St.vogn	86–3.94	-	-	67-351 469,-
Vectra 2,0 (ikke GT og 4WD)	88–10.90	-	-	67-357 299,-
RENAULT				
Clio 1,2, 1,4	91–98	67-385	459,-	-
Megane 1,4, 1,6 (ikke Coupé)	96–03	67-386	459,-	-
Laguna	94–3.01	67-387	469,-	-
Kangoo	12.01–	67-569	319,-	-

SAAB	Årsmmodell	Standard- fjærer foran	Standard- fjærer bak	Forsterket fjærer
9-3 Hatchback (ikke Aero, ikke diesel)	2.98–9.02	67-517	479,-	67-500 549,-
9-3 Sedan (ikke Aero, ikke diesel)	9.02–2.15	67-414	419,-	67-405 569,-
9-3 Sedan (diesel)	9.02–2.15	67-412	669,-	67-405 569,-
9-3 Stationsvogn	3.05–2.15	67-414	419,-	67-404 569,-
9-5 Sedan (ikke Aero)	9.97–12.09	67-410	479,-	67-411 429,-
9-5 Stationsvogn	10.98–12.09	67-410	479,-	67-407 459,-
SKODA				
Octavia Combi (1U5) (ikke diesel foran)	9.96–12.10	67-551	419,-	67-552 419,-
Octavia Combi (1Z5) 1,2, 1,4, 1,6	2.04–6.13	67-559	529,-	-
Octavia Combi (1Z5) 1,8, 1,9 TDI, 2,0 TDI	2.04–3.09	67-560	479,-	67-561 419,-
VOLKSWAGEN				
Golf II bensin og diesel (ikke GTI)	84–8.91	67-308	379,-	-
Golf 1,4, 1,8 (bak-97)92–94	92–94	67-523	479,-	-
Golf IV Hatchback (ikke 1,8, 1,8T)	98–03	-	-	67-547 359,-
Golf IV Hatchback 1,8, 1,8T	8.97–6.05	67-562	439,-	67-547 359,-
Golf V, VI Hatchback 1,4, 1,6	10.03–7.13	67-559	529,-	67-566 419,-
Golf V, VI Hatchback 2,0, 1,9 TDI, 2,0 TDI	10.03–7.13	67-560	479,-	67-566 419,-
Golf V, VI Variant 1,4, 1,6	10.03–7.13	67-559	529,-	67-561 419,-
Golf V, VI Variant 2,0, 1,9 TDI, 2,0 TDI	10.03–7.13	67-560	479,-	67-561 419,-
Jetta II bensin og diesel (ikke 16V)	84–8.91	67-308	379,-	-
Jetta III Sedan 1,4, 1,6 (ikke diesel)	9.05–10.10	67-559	529,-	67-561 419,-
Jetta IV Sedan 1,2, 1,4 (ikke diesel)	4.11–	67-559	529,-	-
Jetta III, IV Sedan 1,4, 1,6 (ikke diesel)	93–96	67-559	529,-	67-561 419,-
Passat 1,6, 1,8, 2,0	93–96	67-526	469,-	67-513 649,-
Passat diesel	96–01	-	-	67-513 649,-
Passat Sedan (3B2) 1,8, 1,9 TDI	11.00–5.05	67-372	459,-	-
Passat Sedan (3B2, 3B3) 1,6, 2,0	11.00–5.05	67-372	459,-	-
Passat Variant (3B5, 3B6) 1,6, 2,0	6.97–11.00	67-372	459,-	67-550 529,-
Passat Variant (3B5, 3B6) 1,8, 1,8T	3.05–7.10	67-372	459,-	67-550 529,-
Passat Sedan (3C2)	8.05–11.10	-	-	67-555 629,-
Passat Variant (3C5)	9.07–	-	-	67-555 629,-
Tiguan (5N)	75–12.93	-	-	67-555 629,-
VOLVO				
242, 244	75–7.93	67-300	569,-	67-301 569,-
245	75–7.84	67-300	569,-	67-301 569,-
242, 244 GLT, turbo	75–7.85	-	-	67-301 569,-
245 GLT, turbo	75–8.93	-	-	67-301 569,-
240 diesel, 260	75–8.93	-	-	67-301 569,-
245 diesel, 265	85–10.98	-	-	67-301 569,-
740, 940 (ikke original nivåregul.)	85–12.94	67-322	479,-	67-315 529,-
745, 945 (ikke original nivåregul.)	6.91–12.96	67-322	479,-	67-341 569,-
850 GL	6.91–12.96	67-389	629,-	67-391 379,-
850 GLS/GLT	2.93–12.96	-	-	67-391 379,-
855 GL	8.92–12.96	67-389	629,-	67-392 629,-
855 GLS/GLT	10.06–12.12	-	-	67-391 379,-
C30 1,8, 2,0	10.06–12.12	67-546	439,-	-
C30 1,6 D	96–5.99	67-549	439,-	-
S40 1,8, 2,0	96–5.99	67-396	459,-	67-532 419,-
V40 1,8, 2,0	1.06–12.12	67-396	459,-	-
S40 II 1,6, 1,8, 2,0	1.06–12.10	67-546	439,-	67-548 419,-
S40 II 2,4	4.04–12.12	67-549	439,-	67-519 479,-
V50 1,6, 1,8, 2,0	4.04–12.10	67-546	439,-	67-519 479,-
V50 2,4	97–00	67-549	439,-	67-519 479,-
S70/V70	7.01–8.07	67-389	629,-	67-391 379,-
V70 II 2WD (foran ikke diesel)	7.01–8.07	67-382	529,-	67-394 439,-
V70 II (diesel)	12.99–7.06	67-413	549,-	67-394 439,-
S80 I 2,0T, 2,4, 2,5T, (ikke diesel)	8.01–7.06	67-382	529,-	-
S80 I (diesel)	8.01–7.06	67-413	549,-	-

Verktøy og tilbehør du trenger



189,-



Fjærspenner, 2 stk.

Med 4 smidde gripeklør. Innv. 1/2" fatning og utv. 21 mm sekskantfatning for fastnøkkel. Gripevidde: 230 mm
..... 19-256 189,-

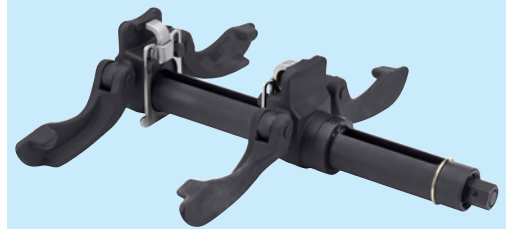

Justerbar fjærklemme

Kraftig fjærklemme til McPherson spiralfjærer. Kan brukes med trykkluftverktøy. Med sikkerhetssperrer og justerbar åpning 100-250 mm. Maks. belastning: 22700 N. Brytningspunkt: 56800 N.19-1597 2699,-



239,-

Fjærspenner, innvendig

For innvendig pressing av spiralfjærer. Firkantfeste 1/2". Gripevidde: 350 mm. Av CrV.19-1637 239,-

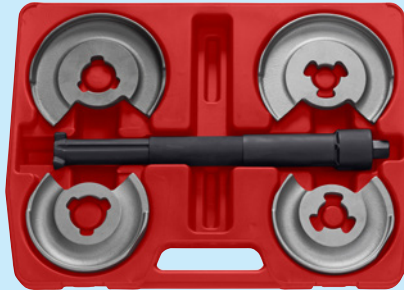

Fjærspenner

For demontering/montering av fjærer. Passer bl.a. til Mercedes-Benz, Volvo, Saab, Ford, GM, VAG m.m. Fjærarmer: Ø 70/130 mm og Ø 90/150 mm. 19 mm sekskantfeste. Av CrV-stål. **OBS!** Kun for bruk med håndkraft (IKKE muttertrekker).19-1263 1999,-



Fjærspenner, 2 stk.

Med støpte, låsbare klør for trygg demontering av MacPherson spiralfjærer. 19 mm sekskantinnfatning for tilkobling til skralle eller fastnøkkel. Gripevidde: 280 mm.19-1625 279,-



Fjærspenner

For montering og demontering av fjærer Ø 66-120 mm, 90-140 mm. Kan brukes med muttertrekker. 100 Nm momentstav medfølger. Egnert for fjærben med nedre hull som er minst 30 mm.19-1599 1999,-



Fjærspenner

For demontering/montering av fjærer på alle typer McPherson fjærben. Passer fjærer: Ø 80-115 mm, Ø 110-150 mm, Ø 140-195 mm. 21 mm sekskantfeste. Plastbelagte armer. **OBS!** Godkjent for bruk med muttertrekker.19-1355 2999,-



Fjærspenner, støtdemper

Komplett sett for montering/demontering av fjærene på bakakslingen, spesielt der det er trangt. Mål fjærskåler: 60 mm ~ 120 mm, 120 mm ~ 170 mm. Med momentstav, unbrakonøkkel 8 x 280 mm, fastnøkkel 19 mm og spindel 100 mm ~ 250 mm. Av CrV.....19-1586 999,-

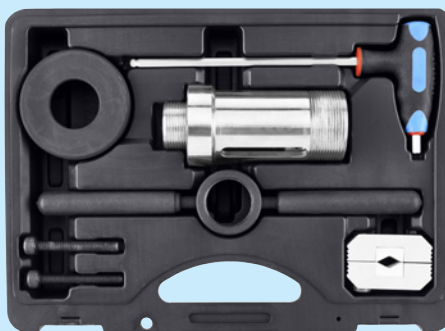

Støtdemperverktøy MacPherson

For støtdempere med innebygd fjær. Verktøyet trekker ut og holder fast stempelstangen på MacPherson-fjærstag med forspente fjærer. De nylonkleddede klemmene holder støtdempere strukket uten å ripe stangen, noe som gjør monteringen enklere ved for eksempel fjærbytte. Verktøyet er også et godt hjelpemiddel for støtdempere uten fjærer.19-1359 999,-



Camberverktøy

Med magnetfeste som festes på bremseskive ved arbeid med forstilling. For enkel justering av negativ/positiv camber 0-6°.19-1302 399,-

Fra **129,-** /stk.

For bakluke, motorpanser, etc.



Husk å montere i riktig retning!

AUDI	Årsmodell	Art.	Pris
100 Avant	83-91	B 68-1164	179,-
100 Sedan	91-6.94	B 68-301	159,-
100	8.89-6.94	M 68-197	179,-
A3	9.96-5.03	B 68-336	179,-
A3	9.96-8.00	M 68-189	179,-
A4	1.95-11.00	M 68-273	179,-
A4	11.00-6.08	M 68-360	179,-
A4	11.94-11.00	B 68-219	179,-
A4 Avant	1.96-9.01	B 68-336	179,-
A4 Avant	9.01-12.04	B 68-361	179,-
A4 Avant	12.04-6.08	B 68-387	179,-
A6	94-97	M 68-198	179,-
A6	5.04-3.11	M 68-388	179,-
A6	6.94-8.01	B 68-301	159,-
A6 Avant (647 mm)	94-97	B 68-220	179,-
A6 Avant (278 mm)	98-8.01	B 68-187	179,-
A6 Avant (500 mm)	98-1.05	B 68-274	179,-
A6 Avant	3.05-8.11	B 68-389 (1)	179,-
BMW			
3-serien (E30)	81-91	M 68-1136	179,-
3-serien (E46)	98-01	M 68-202	179,-
3-serien (E46) Sedan	98-01	B 68-203	179,-
3-serien (E46) St.vogn	00-2.05	B 68-275	169,-
5-serien	81-88	M 68-1082	179,-
520, 525 (E34)	88-9.95	B 68-302	169,-
CITROEN			
C4	11.04-7.11	B 68-391	179,-
C5	3.01-8.04	M 68-249	219,-
C5	2.08-	B 68-390 (1)	179,-
Xsara St.vogn	98-00	B 68-206	179,-
FORD			
Focus (465 mm)	99-12.03	B 68-190	179,-
Focus St.vogn	99-11.04	B 68-267	169,-
Mondeo III CC	6.03-2.07	B 68-359	169,-
Mondeo St.vogn	93-96	B 68-312	179,-
Mondeo III St.vogn	11.00-8.07	B 68-358	169,-
Mondeo IV St.vogn	3.07-9.14	B 68-392	179,-
Orion	3.86-7.90	B 68-1231	179,-
HYUNDAI			
i30 St.vogn	10.07-11.11	B 68-394	179,-
Accent X3	95-97	B 68-215	199,-
Santa Fé	2.01-	B 68-363	179,-
KIA			
Cee'd St.vogn	9.07-12.12	B 68-393	179,-
MAZDA			
323 3-dørs v.	90-94	B 68-316	199,-
323 3-dørs h.	90-94	B 68-317	199,-
323 FV v	95-98	B 68-233	199,-
323 FV h	95-98	B 68-276	199,-
626 St.vogn	89-97	B 68-235	199,-
626 St.vogn (venstre)	89-00	B 68-237	199,-
626 Combi Coupé	92-97	B 68-234	199,-
MERCEDES			
C-Klass (T202) St.vogn	96-02	B 68-353	179,-
Vito Box	96-7.03	B 68-271	179,-
NISSAN			
Galant E33A, E39A	88-92	B 68-182	199,-
Sunny HB N13	86-91	B 68-176	199,-
Qashqai	2.07-	B 68-395	179,-

OPEL	Årsmodell	Art.	Pris
Astra	92-98	B 68-290	179,-
Astra St.vogn	92-98	B 68-289	199,-
Astra G St.vogn	98-7.04	B 68-355	179,-
Astra H St.vogn	8.04-12.12	B 68-364	179,-
Corsa B	93-9.00	B 68-184	179,-
Kadett E St.vogn	85-8.87	B 68-1183	169,-
Omega B	94-99	M 68-240	179,-
Omega B Sedan	94-99	B 68-185	179,-
Omega B St.vogn	94-99	B 68-186	179,-
Vectra B Sedan	96-03	B 68-269	199,-
PEUGEOT			
205	86-9.98	B 68-297	179,-
207	2.06-	B 68-396	179,-
307 kombi Coupé	00-5.06	B 68-207	179,-
307 SW	3.02-	B 68-365	169,-
307 Break	3.02-	B 68-365	169,-
RENAULT			
Clio	99-05	B 68-191	179,-
Clio III	5.05-	B 68-397	179,-
Megane Scénic	96-8.03	B 68-339	179,-
Megane II	8.03-7.09	B 68-366	169,-
SAAB			
99, 900 Combi Coupé uten spoiler	93	B 68-1023	179,-
99, 900 Combi Coupé med spoiler	93	B 68-1192	169,-
900	94-98	B 68-340	179,-
9000 med spoiler	85-87	B 68-1194	179,-
9000 uten spoiler, lengde 700 mm, fr.o.m ch.nr H1007932-			
fr.o.m ch.nr H8000100-	87-12.98	B 68-1245	179,-
9000 med spoiler, lengde 700 mm, fr.o.m ch.nr H1007932-			
fr.o.m ch.nr H8000100-	87-12.98	B 68-1244	179,-
9000 CS alle modeller	91-12.98	B 68-284	179,-
9000 alle modeller	85-12.98	M 68-1193	179,-
9-3	98-10	B 68-340	179,-
9-3 doble	98-10	M 68-261	179,-
9-3 enkel	98-02	M 68-174	169,-
9-5	98-01	M 68-263	179,-
9-5 sedan	98-10	B 68-264	159,-
9-5 sedan	01-5.10	M 68-369	179,-
9-5 St.vogn	1.01-5.10	M 68-369	179,-
9-5 St.vogn	10.98-12.09	B 68-370	169,-
SEAT			
Cordoba St.vogn	96-01	B 68-181	179,-
Exeo	3.09-	M 68-360	179,-
SKODA			
Fabia (6Y2, 6Y5)	8.00-12.07	B 68-371	169,-
Fabia	10.07-12.14	B 68-398	179,-
Octavia St.vogn	7.98-9.04	B 68-214	179,-
Octavia St.vogn	9.04-6.13	B 68-380	169,-
TOYOTA			
Avensis St.vogn	98-00	B 68-199	179,-
Avensis St.vogn	4.03-10.08	B 68-372	179,-
Corolla hatchback	1.02-2.07	B 68-373	219,-
VOLKSWAGEN			
Golf	83	B 68-1001	219,-
Golf II	6.84-10.91	B 68-1167	179,-
Golf III (ikke St.vogn)	92-8.97	B 68-296	159,-
Golf IV 720 mm	98-01	M 68-196	179,-
Golf IV 500 mm	98-01	M 68-228	199,-
Golf IV	98-01	B 68-244	199,-

	Årsmodell	Art.	Pris
Golf IV Variant	98-01	B 68-193	179,-
Golf V Hatchback	03-11.08	B 68-266	179,-
Golf V Variant	6.07-7.09	B 68-385	179,-
Golf VI	10.08-7.13	M 68-382	179,-
Golf VI Hatchback	10.08-11.12	B 68-384	179,-
Golf VI Variant	7.09-4.13	B 68-385	179,-
Passat Variant	88-97	B 68-281	199,-
Passat	98-01	M 68-196	179,-
Passat	98-01	B 68-244	199,-
Passat Variant	98-01	B 68-349	199,-
Passat Variant	01-5.05	B 68-348	179,-
Passat	6.05-11.10	M 68-381	179,-
Passat Variant	6.05-11.10	B 68-383	179,-
Polo	99-01	M 68-195	179,-
Polo	96-99	B 68-194	179,-
Polo	10.01-11.09	B 68-399	179,-
Touran	2.03-5.10	B 68-379	179,-
VOLVO			
245	79-7.93	B 68-1116	169,-
745, 765, 945	85-7.92	B 68-1219	179,-
740, 760	83-12.96	B 68-1188	159,-
850 Sedan	92-12.96	B 68-329	169,-
850 St.vogn	92-12.96	B 68-246	209,-
940, 960 St.vogn	91-12.96	B 68-1219	179,-
C30	10.06-12.12	M 68-375	239,-
S40/V40	4.04-9.10	M 68-375	239,-
S40	95-03	B 68-209	169,-
S40	4.04-12.12	B 68-376	179,-
V40	95-03	B 68-210	159,-
V50 1,6, T5, D3	4.04-12.12	M 68-375	239,-
V50 1,8, 2,0D, 2,4, 2,4Tdi	4.04-9.10	M 68-375	239,-
V50 1,6, 2,0, T5, D3, D4	4.04-12.12	B 68-377	239,-
V50 1,8, 2,0D, 2,4, 2,4Tdi	4.04-9.10	B 68-377	239,-
S60	11.00-4.10	M 68-212	169,-
S60	11.00-4.10	B 68-229	159,-
S80	6.98-7.06	M 68-212	169,-
S80	6.98-7.06	B 68-211	129,-
V70	1.97-3.00	B 68-246	209,-
V70	3.00-8.07	M 68-212	169,-
V70	3.00-8.07	B 68-247	159,-
V70 (venstre)	8.07-	B 68-412 (2)	179,-
XC60	8.07-	B 68-407 (1)	179,-
XC60 (høyre)	5.08-12.12	B 68-406 (2)	179,-
XC70	3.00-8.07	M 68-212	169,-
XC70	3.00-8.07	B 68-247	159,-
XC70 (venstre)	8.07-	B 68-412 (2)	179,-

B = Bakluke M = Motorpanser
 (1) = For kjøretøy uten automatisk åpning bakluke
 (2) = For kjøretøy med automatisk åpning bakluke

Bremsepakke

Nå tilbyr Biltema ferdige bremsepakker til gunstige priser. Pakkene er skreddersydde for de vanligste bilmodellene på markedet. Denne inneholder for eksempel to bremsestiver og passende sett med bremseklosser.

For å finne ut om vi har pakkeløsninger til bilen din, henviser vi til funksjonen for søk med registreringsnummer.

Se flere servicepakker på biltema.no

Spar penger ved å kjøpe servicepakke!

Alle pakker er for to hjul



789,-

Spar 138,-

Eksempel på pakke til
Ford Focus II 05-12.



879,-

Spar 158,-

Eksempel på pakke til
VW Passat 05-12.



979,-

Spar 178,-

Eksempel på pakke til
Hyundai I30 / Kia Cee'd 07-12.

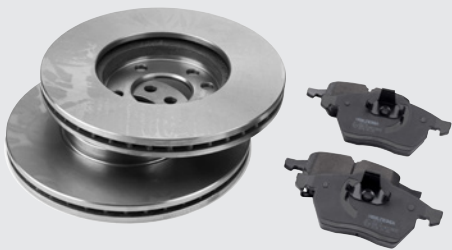

799,-

Spar 128,-

Eksempel på pakke til
Saab 9-5 98-09.



979,-

Spar 168,-

Eksempel på pakke til
Ford Mondeo 00-07.



1079,-

Spar 198,-

Eksempel på pakke til
Citroen C5 01-08.



759,-

Spar 128,-

Eksempel på pakke til
VW Passat 00-05.



699,-

Spar 128,-

Eksempel på pakke til
VW Golf 98-05.



839,-

Spar 148,-

Eksempel på pakke til
Volvo V70 00-07.

BREMSEKLOSSER

Monteringssett for bremseklosser

Skift alltid alle monteringsdeler i forbindelse med skifte av bremsebelegg. Slitte låsepinner og fjærer kan forårsake trege bremsere.

Bremseklosser er en viktig sikkerhetsdetalj. Skift dem ut i god tid. I forbindelse med skifte av bremseklosser bør du også sjekke tilstanden på bremsene og skifte bremsevæske. Prisene gjelder pr. 2 hjul.

Fra **169,-** 72 stk.



Prisene gjelder for 2 hjul

AUDI	Årsmmodell	Bremseklosser	Mont.sett
A2	2.00-8.05	F 65-049	329,- 59-1123 115,-
A2	2.00-8.05	B 65-9093	229,- 59-1977 49,90
A3 1,6, 1,8 (ikke 1,8T), 1,9 TDI	9.96-8.00	F 65-162	329,- 59-1123 115,-
A3 (ikke 1,8T)	8.00-8.12	F 65-049	329,- 59-1977 49,90
A3 1,8T	12.96-10.98	F 65-007	399,- 59-1977 49,90
A3 1,8T	10.98-5.03	F 65-054	329,- 59-1123 115,-
A3 1,9TDI (pr.nr. 1LS,1ZF,1ZM,1LZP)	8.00-5.03	F 65-049	329,- 59-1977 49,90
A3 (pr.nr. 1KD,1KE,1KK,1KQ,1KV)	8.00-8.12	B 65-9093	229,- 59-2266 79,90
A3 (pr.nr. 1KF,1KJ,1KU,1KZ,2EA)	5.03-8.12	B 65-102	329,- 59-464 139,-
A3 (pr.nr. 1KS)	9.04-8.12	B 65-225	359,- - -
A4 (Girling)	95-99	F 65-9036	259,- 59-2266 79,90
A4 (Girling) (pr.nr. 1LZ)	7.00-6.08	F 65-004	479,- 59-2266 79,90
A4 (ATE) (pr.nr. 1LB,1LE,1LF)	1.95-12.04	F 65-003	329,- 59-1123 115,-
A4	12.95-97	B 65-9668	219,- 59-2266 79,90
A4	98-11.00	B 65-9093(1)	229,- - -
A4 (pr.nr. 1LB)	3.97-11.00	F 65-222	479,- 59-2234 79,90
A4 (pr.nr. 1LC)	11.04-6.08	F 65-220	479,- 59-2371 219,-
A4 (pr.nr. 1LB,1LE,1LF)	11.04-6.08	F 65-222	479,- 59-2234 79,90
A4 (pr.nr. 1KW)	11.00-6.08	B 65-102	329,- 59-464 139,-
A4 (pr.nr. 1LT,1LY)	11.07-5.16	F 65-217	569,- 59-463 89,90
A4 (pr.nr. 1LA,1LB)	11.07-5.16	F 65-219	569,- 59-2568 239,-
A4 (pr.nr. 1KP,2EH)	11.07-5.16	B 65-218	389,- 59-2492 169,-
A5 (pr.nr. 1LT)	6.07-1.17	F 65-217	569,- 59-463 89,90
A5 (pr.nr. 1LA,1LB)	6.07-1.17	F 65-219	569,- 59-2568 239,-
A5 (pr.nr. 1KE,1KP,1KW,2EH)	6.07-1.17	B 65-218	389,- 59-2492 169,-
A6 (ikke 2,7, 4,2)	6.94-12.97	F 65-9026	439,- 59-1123 115,-
A6	6.94-12.97	B 65-9668(1)	219,- - -
A6 (ikke 2,7, 4,2)	1.98-10.00	F 65-9026	439,- 59-1123 115,-
A6	1.98-10.00	B 65-9093	229,- 59-2266 79,90
A6 (pr.nr. 1LB,1LE,1LF,1LT)	(ch.nr. -4B-X-070000)	F 65-222	479,- 59-1123 115,-
A6 (pr.nr. 1LB/1LE/1LF/1LT)	(ch.nr. 4B-X-070001-)	F 65-003	329,- 59-1123 115,-
A6	10.00-1.05	B 65-102	329,- 59-464 139,-
A6 (pr.nr. 1LT) (for bromsskive 314mm)	2.05-8.11	F 65-003	329,- 59-1123 115,-
A6 (pr.nr. 1LD,1LG,1LH,1LZ)	5.04-3.11	F 65-220	479,- 59-2371 219,-
A6 (pr.nr. 1KD/2ED)	5.04-3.11	B 65-102	329,- 59-464 139,-
A8	3.94-4.00	B 65-9668	219,- 59-2266 79,90
A8 (pr.nr. 1LG)	5.03-10.09	F 65-220	479,- 59-2371 219,-
Q3 (pr.nr. 1LJ)	6.11-10.18	F 65-266	359,- - -
Q3 (pr.nr. 1KU)	6.11-10.18	B 65-267	339,- 59-464 139,-
Q5 (pr.nr. 1LJ,1ZT)	7.11-	F 65-217	569,- 59-463 89,90
Q5 (pr.nr. 1LA,1ZB)	7.11-	F 65-219	569,- 59-2568 239,-
Q5 (pr.nr. 1KE,1KP,1KW,2EH)	7.11-	B 65-218	389,- 59-2492 169,-
BMW			
1-serien (E81, E82, E87, E88)	9.04-9.12	B 65-190	359,- 59-1097 79,90
1-serien (E81)	4.07-9.12	F 65-213	389,- 59-2380 219,-
		F 65-232	359,- 59-2356 89,90
		B 65-214	279,- - -
1-serien (F20, F21) (ikke 125i, d)	11.10-	F 65-215	439,- 59-2588 239,-
		B 65-265	369,- 59-2589 229,-
1-serien (F20, F21) 125i, d	11.10-	F 65-230	439,- 59-2588 239,-
		B 65-265	369,- 59-2589 229,-
3-serien (E90) 316i, 318i, 320i	9.05-8.07	F 65-213	389,- 59-2380 219,-
		B 65-214	279,- - -
3-serien (E91) (ikke 316i, 318i, 320i)	9.05-3.07	F 65-247(4)	419,- - -
3-serien (E90, E91, E92, E93)	3.07-12.13	F 65-247(5)	419,- - -
3-serien (E90, E91, E92, E93)	3.07-12.13	F 65-243(4)	449,- - -
3-serien (E90, E91, E92, E93)	3.07-12.13	B 65-190	359,- 59-1097 79,90
3-serien (F30, F31, F34, F35, F80) (ikke 320d, 325d, 330d)	11.11-6.16	F 65-215	439,- 59-2588 239,-
		B 65-265	369,- 59-2589 229,-
3-serien (F30, F31, F34, F35, F80) (320d, 325d, 330d)	11.11-	F 65-230	439,- 59-2588 239,-
		B 65-265	369,- 59-2589 229,-

Årsmmodell	Bremseklosser	Mont.sett
4-serien (F32, F33, F36, F82, F83)	10.13-	F 65-230 439,- 59-2589 229,-
		B 65-265 369,- 59-2589 229,-
316i, 318i, 320i, 325i, 328i (E36) (ATE)	91-98	F 65-9028 389,- - -
		B 65-9008 259,- 59-1097 79,90
316, 318, 320, 323, 328 (E46)	99-2.05	F 65-008 329,- - -
		B 65-009 289,- 59-1097 79,90
5-serien (E34)	88-95	F 65-9007 299,- - -
		B 65-9008 259,- 59-1097 79,90
5-serien (E39) (ikke 540)	11.95-6.03	F 65-010 329,- - -
5-serien (E39) (inkl. 540)	11.95-5.04	B 65-056 329,- - -
5-serien (E60)	7.03-3.10	F 65-246 479,- - -
5-serien (E60)	3.07-2.10	F 65-247 419,- - -
5-serien (E60)	7.03-3.07	B 65-096 299,- - -
5-serien (E60) ikke 545i bak	7.03-3.10	B 65-096 299,- 59-453 139,-
5-serien (E61)	6.04-5.10	F 65-246 479,- - -
5-serien (E61)	6.04-5.10	F 65-247 419,- - -
	6.04-5.10	B 65-096 299,- 59-454 89,90
5-serien (E61)	6.04-5.10	B 65-096 299,- - -
7-serien E32 730i 735i 740i	86-94	F 65-9007 299,- - -
7-serien E32 750i	88-90	F 65-9007 299,- 59-1097 79,90
7-serien E32	86-94	B 65-9008 259,- - -
7-serien E65/E66	11.01-7.05	F 65-246 479,- - -
X3 (F25), F26	9.10-	F 65-230 439,- 59-2588 239,-
Z3 1,8i, 1,9i, 2,8i	10.95-6.01	F 65-9028 389,- - -
		B 65-9008 259,- 59-1097 79,90
Z4 (E89)	9.11-8.16	F 65-247 419,- - -
CHEVROLET		
Aveo 1,2, 1,4	3.06-	F 65-181 279,- 59-471 99,90
Kalos 1,2, 1,4	3.05-	F 65-181 279,- 59-471 99,90
Matiz 0,8, 1,0	3.05-	F 65-176 219,- - -
Spark 1,0	3.10-	F 65-176 219,- - -
Trans Sport	8.96-9.03	F 65-086 319,- - -
CHRYSLER		
Voyager, 15"-hjul	96-00	F 65-066 339,- - -
Voyager, 16"-hjul	2.00-12.08	F 65-078 349,- - -
CITROEN		
C1	6.05-	F 65-193 329,- 59-466 179,-
Berlingo	96-01	F 65-012 329,- 59-426 79,90
Berlingo (B9)	4.08-	F 65-240 379,- 59-422 89,90
		B 65-241 339,- - -
C2 1,6i 16V	9.03-	F 65-060 289,- - -
C2 1,1, 1,4 16V, 1,4 HDI	9.03-	F 65-211 329,- 59-2314 89,90
		B 65-9093 229,- 59-2266 79,90
C3 1,4i 16V, 1,6i 16V (ikke 16" hjul)	2.02-8.09	F 65-060 289,- - -
		B 65-9093 229,- 59-2266 79,90
C3 1,4 HDI	2.02-8.09	F 65-211 329,- 59-2314 89,90
		B 65-9093 229,- 59-2266 79,90
C4 II (ATE)	11.09-	F 65-240 379,- 59-422 89,90
(TRW)		F 65-254 419,- - -
CS i, II	3.01-	F 65-014(1) 419,- - -
		B 65-015 329,- - -
		B 65-192(2) 269,- - -
DS4	4.11-7.15	F 65-240(2) 379,- 59-422 89,90
		F 65-254 419,- - -
		B 65-257 279,- 59-2266 79,90
Xantia (ikke Break og 2,0 turbo, 2,1 TD)	3.93-4.03	F 65-143 279,- 59-1141 109,-
Xsara (Girling) (ikke 2,0 16V Coupé)	10.97-9.00	F 65-012 329,- - -
Xsara (Bendix)	4.97-8.05	B 65-9101 249,- 59-1125 119,-
DAEWOO		
Kalos 1,4	9.02-12.04	F 65-181 279,- 59-471 99,90
Lanos 1,4, 1,5	5.97-	F 65-176 219,- - -
Matiz 0,8, 1,0	9.98-	F 65-176 219,- - -
DACIA		
Dokker (uten ESP)	11.12-	F 65-077 359,- 59-2356 89,90
Dokker (med ESP)	11.12-	F 65-237 439,- 59-422 89,90

Årsmødell	Bremseklosser	Mont.sett
Duster (uten ESP) 4.10-	F 65-077	359,- 59-2356 89,90
Duster (med ESP) 4.10-	F 65-237	439,- 59-422 89,90
Lodgy (uten ESP) 3.12-	F 65-077	359,- 59-2356 89,90
Lodgy (med ESP) 3.12-	F 65-237	439,- 59-422 89,90
Logan I (uten ABS) 9.05-	F 65-210	339,- 59-2550 129,-
Logan II 10.12-	F 65-239	359,- - -
Sandero I (uten ABS) 2.09-	F 65-210	339,- 59-2550 129,-
Sandero II 10.12-	F 65-239	359,- - -

FIAT		
500 10.07-	F 65-209	339,- 59-466 179,-
Doblo 1.05-	F 65-260	279,- - -
Grande Punto 6.06-12.11	F 65-209	339,- - -
Panda 9.03-	F 65-208	329,- - -
Punto hatchback (ABS) 4.94-11.05	F 65-208	329,- - -
Punto EVO 10.09-12.11	F 65-209	339,- - -

FORD		
Escort (Bendix) 91-94	F 65-9029	239,- 59-1141 109,-
Escort (Bendix) 1.95-7.00	F 65-017	249,- 59-1141 109,-
Fiesta (ikke automat) 95-99	F 65-148	249,- 59-2172 99,90
Fiesta (ikke automat) 9.99-1.02	F 65-018	259,- 59-2172 99,90
Focus 10.98-11.04	F 65-021	289,- 59-704 79,90
	B 65-022	259,- 59-1977 49,90
C5 I, II 11.04-9.14	F 65-079	329,- 59-422 89,90
	B 65-192	269,- - -
Focus C-Max 10.03-3.07	F 65-079	329,- 59-422 89,90
	B 65-192	269,- - -
Galaxy 3.95-5.00	F 65-164	299,- 59-1123 115,-
	B 65-9093	229,- 59-2266 79,90
Galaxy 5.00-5.06	F 65-164	299,- 59-1123 115,-
	B 65-198	439,- 59-485 79,90
Ka 96-99	F 65-148	249,- 59-2172 99,90
Ka 9.99-11.08	F 65-018	259,- 59-2172 99,90
Mondeo (ikke 4x4) (uten varselkontakt) 2.93-11.00	F 65-125	379,- 59-704 79,90
Mondeo III 11.00-8.07	F 65-019(1)	349,- - -
Mondeo (Bosch)	B 65-020(1)	339,- - -
Mondeo IV 3.07-9.14	F 65-175	349,- - -
	B 65-170	389,- - -
	B 65-189(2)	349,- - -
Orion 7.90-12.93	F 65-9029	239,- 59-1141 109,-
Probe 93-98	F 65-024	319,- - -
	B 65-028	259,- - -
Scorpio (ikke 2,9i) (uten varselkontakt) 10.94-8.98	F 65-125	379,- 59-1123 115,-
Sierra 1,6, 2,0, 2,3 Girling (uten varselkontakt) 83-9.84	F 65-9861	299,- - -

HONDA		
Accord 2,0, 2,2, 2,3 1.91-12.02	F 65-052	329,- - -
Accord 1.91-10.98	B 65-035	319,- - -
Accord (Girling) 10.98-12.02	F 65-062	289,- - -
Civic 1,5 16V, 1,6 ESI, VTI 16V (ikke Girling) 91-95	F 65-116	249,- - -
Civic V 1,4i, 1,5i, 1,6i (EG, EK) 96-01	F 65-116	249,- - -
Civic VI 1,4i, 1,4iS, 1,6ES/LS, 1,7i, 1,7i Vtec 2.01-9.05	F 65-097	279,- - -
Legend 3,2i, 3,5i 91-99	F 65-052	329,- - -
	B 65-035	319,- - -
Prelude 2,0i 16V 92-01	F 65-052	329,- - -
	B 65-035	319,- - -
Shuttle 2,2i 16V, 2,3i 16V 94-01	F 65-052	329,- - -
	B 65-035	319,- - -
CR-V 2,0i 16V 96-02	F 65-052	329,- - -
CR-V II 2,0i 16V 2.03-9.06	F 65-090	349,- - -
CR-V III 2,2, 2,4 1.07-	F 65-263	279,- 59-426 79,90
	B 65-264	279,- 59-466 179,-
HR-V 1,6i 16V 3.99-	F 65-052	329,- - -

HYUNDAI		
Accent I 10.94-1.00	F 65-005	249,- - -
Accent III 11.05-11.10	B 65-186	329,- 59-476 89,90
Atos 1,0 12V 98-01	F 65-087	279,- - -
Coupe 1,6 16V 8.96-4.02	F 65-184	289,- 59-470 99,90
Coupe 1,6 16V, 2,0, 2,7 3.02-8.09	F 65-184	289,- 59-470 99,90
Elantra 1,5 91-96	F 65-005	249,- - -
Elantra 1,6, 1,8, 2,0 91-5.00	F 65-9069	289,- - -
Elantra 11.95-9.00	B 65-006	249,- - -
Getz 1,0i, 1,3i, 1,5, 1,6i 9.02-6.09	F 65-005	249,- - -
	B 65-187	289,- 59-478 89,90
Grandeur (TG) 6.10-12.11	B 65-206(2)	279,- - -
i10 1,1, 1,2 1.08-12.13	F 65-178	319,- 59-473 79,90
	B 65-242	319,- 59-2469 99,90
i30 1,4, 1,6, 2,0 10.07-6.12	F 65-185	279,- 59-472 89,90
	B 65-186	329,- 59-476 89,90
i40 7.11-	F 65-205	459,- - -
	B 65-206(2)	279,- - -
ix35 1.10-	F 65-205	459,- - -
	B 65-186	329,- 59-476 89,90
Matrix 6.01-8.10	F 65-9069	289,- - -
	B 65-187	289,- 59-478 89,90

Årsmødell	Bremseklosser	Mont.sett
Pony 1,5 10.89-1.95	F 65-005	249,- - -
Santa Fé I 2.01-3.06	F 65-067	329,- 59-457 115,-
	B 65-187	289,- 59-478 89,90
Santa Fé II 3.06-12.12	F 65-244	319,- - -
	B 65-245	289,- - -
Sonata 6.98-10.01	F 65-9069	289,- - -
	B 65-187	289,- 59-478 89,90
Sonata (EF, NF) 10.01-11.05	F 65-184	289,- 59-470 99,90
	B 65-187	289,- 59-478 89,90
Sonata V 15" -hjul 9.11-12.10	B 65-206	279,- - -
Trajet 3.00-7.08	F 65-067	329,- 59-457 115,-
	B 65-187	289,- 59-478 89,90
Tucson 2,0 CRDi 8.04-3.10	F 65-184	289,- 59-470 99,90
	B 65-187	289,- 59-478 89,90

JEEP		
Cherokee 2,1D, 2,5i, 2,5TD, 4,0i 91-99	F 65-023(1)	289,- - -
Grand Cherokee 2,5TD, 4,0i, 5,2i 93-99	F 65-023(1)	289,- - -
Wrangler 2,5i, 4,0i 90-02	F 65-023(1)	289,- - -

KIA		
Carens II 1,6, 1,8 7.02-	F 65-185	279,- 59-472 89,90
Cee'd (ED) 1,4, 1,6, 2,0 12.06-12.12	F 65-185	279,- 59-472 89,90
	B 65-186	329,- 59-476 89,90
Cee'd 1,4 CVVT, 1,4 CRDi, 1,6 CVVT, 1,6 CRDi 5.12-	B 65-206(2)	279,- - -
Magentis 2,0 11.05-	F 65-184	289,- 59-470 99,90
	B 65-187	289,- 59-478 89,90
Optima 3.12-	B 65-206(2)	279,- - -
Picanto 1,0, 1,1 4.04-	F 65-178	319,- 59-473 79,90
	B 65-242	319,- 59-2469 99,90
Pro Cee'd (ED) 1,4, 1,6, 2,0 2.08-9.12	F 65-185	279,- 59-472 89,90
	B 65-186	329,- 59-476 89,90
Rio III (UB) 9.11-	B 65-206	279,- - -
Sportage 2,0 CRDi 9.04-	F 65-184	289,- 59-470 99,90
	B 65-187	289,- 59-478 89,90
Sportage (SL_) 7.10-	F 65-205	459,- - -

MAZDA		
323 (ikke 4WD/turbo) 90-94	F 65-9072	239,- - -
323 (1,3, 1,5, 2,0D) 95-98	F 65-9072	239,- - -
323 (1,3, 1,4, 1,5) 99-04	F 65-025	319,- - -
323 (1,8, 2,0 16V TD) 99-04	F 65-026	329,- - -
323 99-04	B 65-029	249,- 59-439 89,90
626 1,8, 2,0 91-97	F 65-024	319,- - -
	B 65-028	259,- - -
626 1,8, 2,0 (14"-hjul) 98-03	F 65-026	329,- - -
	B 65-029	249,- 59-439 89,90
3 6.09-9.14	F 65-079	329,- 59-422 89,90
	B 65-192	269,- - -
6 6.02-8.07	F 65-075	349,- 59-424 79,90
	B 65-029	249,- 59-439 89,90
6 (GH, GY) 8.07-7.13	F 65-228	389,- 59-2523 219,-
	B 65-029	249,- 59-439 89,90
6 (GJ, GL) 1.13-	F 65-255	319,- - -
	B 65-256	229,- - -

MERCEDES		
190 88-93	F 65-9013	229,- 59-1977 49,90
190E 2,3, 190E 2,6 86-93	F 65-9941	249,- 59-1977 49,90
190E 2,3-16 185hk 82-93	F 65-9941	249,- 59-1977 49,90
190, 190E 82-93	B 65-9687	199,- - -
200, 230, 240, 250, 280, 300 123-serien 9.79-85	F 65-9343	229,- - -
	B 65-9630	189,- - -
200, 220, 230, 250, 260, 300 124-serien (ikke St.vogn) 1.85-6.93	F 65-9941	249,- 59-1977 49,90
	B 65-9075	239,- 59-1046 64,90
A-klasse 7.97-8.04	F 65-057	289,- - -
C-klasse 202 (ATE) 95-5.00	F 65-172	289,- 59-2219 99,90
C-klasse 202 (Girling) 93-00	F 65-144	439,- 59-1977 49,90
CLK 200K, 230K, 320V6 Cabriolet 97-3.02	F 65-031	259,- 59-2219 99,90
CLK 200K, 230K, 320V6 Coupe 97-6.00	F 65-172	289,- 59-2219 99,90
C-klasse 202 93-96	B 65-145	289,- 59-1046 64,90
C-klasse 202 St.vogn 97-00	B 65-030	299,- - -
C-klasse W/C/T203 C180, C200, C220 5.00-8.07	F 65-128	329,- - -
C-klasse 203 5.00-5.08	B 65-030	299,- - -
E-klasse 210 200K, 230K, E240, E300TD, E320 95-3.02	F 65-172	289,- 59-2219 99,90
E-klasse 210 øvrige 95-3.03	F 65-031	259,- 59-2219 99,90
E200, 220D, 230, 250D, 290TD, 300D (ikke St.vogn) 95-97	B 65-9075	239,- 59-1046 64,90
E-klasse 210 (ikke 200K, 280, 300, 320) 98-3.02	B 65-030	299,- - -
E-klasse W211/S211 E200, E220, E240 3.02-12.08	F 65-093	389,- - -
	B 65-094	339,- - -

MINI		
Mini Convertible (R52) Cooper, Cooper S, One 7.04-11.07	F 65-229	389,- 59-2219 99,90
	F 65-233	379,- 59-2570 199,-
	B 65-231	319,- 59-1123 115,-

BREMSEKLOSSER

Årsmødel	Bremseklosser	Mont.sett
Mini (R50, R53) Cooper, Cooper S 6.01-9.06	F 65-229 389,-	59-2219 99,90
.....	F 65-233 379,-	59-2570 199,-
.....	B 65-231 319,-	59-1123 115,-
Mini (R50, R53) One, One D 6.01-9.06	F 65-229 389,-	59-2219 99,90
.....	F 65-233 379,-	59-2570 199,-
.....	B 65-231 319,-	59-1123 115,-
Mini Clubman (R55) Cooper S 3.10-6.15	F 65-233 379,-	59-2570 199,-
Mini Clubman (R55) Cooper D,		
Cooper SD 3.10-6.14	F 65-232 359,-	59-2356 89,90
Mini Clubman (R55) One, One D 3.10-6.14	F 65-232 359,-	59-2356 89,90
Mini (R56) Cooper, Cooper S 1.10-11.13	F 65-233 379,-	59-2570 199,-
Mini (R56) Cooper, Cooper S,		
Cooper D, Cooper SD 4.07-11.13	F 65-232 359,-	59-2356 89,90
Mini (R56) One, One D 4.07-11.13	F 65-232 359,-	59-2356 89,90
Mini Convertible (R57) Cooper,		
Cooper S, Cooper D 3.09-6.15	F 65-232 359,-	59-2356 89,90
Mini Convertible (R57) One 3.09-6.15	F 65-232 359,-	59-2356 89,90
Mini Coupe (R58) Cooper, Cooper D,		
Cooper SD 9.11-5.15	F 65-232 359,-	59-2356 89,90
.....	F 65-233 379,-	59-2570 199,-
Mini Coupe (R58) One, One D 9.11-5.15	F 65-232 359,-	59-2356 89,90
.....	F 65-233 379,-	59-2570 199,-
Mini Roadster (R59) Cooper, Cooper SD 2.12-	F 65-232 359,-	59-2356 89,90
.....	F 65-233 379,-	59-2570 199,-
Mini Countryman (R60) Cooper,		
Cooper S, Cooper D 9.10-5.15	F 65-233 379,-	59-2570 199,-
.....	B 65-214 279,-	-
Mini Countryman (R60) One, One D 9.10-10.16	F 65-233 379,-	59-2570 199,-
.....	B 65-214 279,-	-

MITSUBISHI

Carisma 1,6 16V (ikke 66 kW), 1,8 16V . 7.95-6.06	F 65-167 329,-	59-1977 49,90
Carisma 1,8 GDI, 1,9 TD 9.97-6.06	F 65-167 329,-	59-1977 49,90
Carisma alle med ABS og skiver bak 9.97-6.06	B 65-168 249,-	59-1977 49,90
Colt 1,3, 1,5 4.88-4.86	F 65-034 219,-	-
Colt 1,8 6.90-4.96	F 65-165 249,-	-
Galant (med Sumitomo bremsesystem) . 11.87-9.00	F 65-165 249,-	-
Galant 2,4, 2,4 GDI, 2,5 V6 (Akebono) . 9.96-9.00	F 65-033 329,-	-
Galant (med Sumitomo bremsesystem) . 9.00-10.03	F 65-076 349,-	-
Galant 11.00-10.04	B 65-166 319,-	-
Lancer (med Sumitomo bremsesystem) . 8.86-5.92	F 65-034 219,-	-
Lancer (med Sumitomo bremsesystem) . 9.03-	F 65-076 349,-	-
Pajero Sigma 12.90-4.00	F 65-033 329,-	-
Space Star 6.98-12.04	F 65-167(1) 329,-	-
Space Wagon/Space Runner 1,8, 2,0 . 10.91-10.98	F 65-165 249,-	-
.....	B 65-166 319,-	-
L 200 11.05-	F 65-234 249,-	-

NISSAN/DATSUN

Almera (Sumitomo) 9.95-3.00	F 65-169 259,-	-
Almera (Girling) 3.00-11.06	F 65-036 249,-	-
.....	B 65-118(1) 299,-	-
Almera Tino 8.00-05.11	F 65-062 289,-	-
.....	B 65-118(1) 299,-	-
Cube 3.10-	B 65-195 329,-	59-483 79,90
Juke 6.10-7.14	B 65-195 329,-	59-483 79,90
Micra 8.92-2.03	F 65-152 319,-	-
Micra 1.03-6.10	F 65-077 359,-	59-2356 89,90
Murano 3.05-7.10	F 65-212 419,-	-
.....	B 65-195 329,-	59-483 79,90
Navara 17" -hjul 10.06-	F 65-212 419,-	-
.....	B 65-195 329,-	59-483 79,90
Note (E11) 7.05-6.12	F 65-077 359,-	59-2356 89,90
.....	B 65-236(1) 319,-	-
Primera 2,0 (ikke St.vogn) 6.90-12.01	F 65-9081(1) 289,-	-
Primera (15"-hjul) (Girling) 6.96-12.01	F 65-036 249,-	59-2219 99,90
Primera sedan 6.90-12.01	B 65-118(1) 299,-	-
Primera St.vogn 9.96-7.02	B 65-118(1) 299,-	-
Qashqai 2.07-12.13	F 65-194 389,-	59-482 79,90
.....	F 65-212 419,-	-
.....	B 65-195 329,-	59-483 79,90
X-Trail 6.07-3.10	F 65-194 389,-	59-482 79,90
.....	B 65-195 329,-	59-483 79,90

OPEL

Astra (ikke 2,0i) skive 236 mm 92-97	F 65-9084 249,-	-
Astra 2,0i skive 256 mm 91-94	F 65-9018 259,-	-
Astra St.vogn, skive 256 mm 92-97	F 65-174 299,-	-
Astra alle med skiver 9.91-1.98	B 65-9020 179,-	-
Astra G 1,2 16V, 1,4 16V, 1,6i,		
1,6 16V, 1,7d 1.98-12.04	F 65-037 379,-	59-2219 99,90
Astra G 1,8 16V, 2,0Di, 2,0Dti,		
2,0 16V, 2,2i 16V, 2,0i 16V T 1.99-7.04	F 65-038 379,-	59-2219 99,90
Astra G (Bosch) 1.99-12.04	B 65-039 329,-	59-430 89,90
Astra G (Girling) 1.99-10.05	B 65-081 299,-	59-430 89,90
Astra H (ATE) 3.04-11.10	F 65-235 419,-	59-2219 99,90
.....	B 65-081 299,-	59-430 89,90

Årsmødel	Bremseklosser	Mont.sett
Calibra (ikke V6) 6.90-7.97	F 65-9018 259,-	-
.....	B 65-9020 179,-	59-2230 115,-
Combo 7.94-10.01	F 65-9084 249,-	-
Combo 1,6i, 1,7D (ch.nr. -53000000) . 10.01-	F 65-040 289,-	59-2219 99,90
Combo (ATE) (ch.nr. 53000001-) 10.01-	F 65-235 419,-	59-2219 99,90
.....	B 65-081 299,-	59-430 89,90
Corsa (ATE) 9.82-9.00	F 65-9084 249,-	-
Corsa C (ikke 1,7 CDTi) 1.02-12.09	F 65-040 289,-	59-2219 99,90
.....	B 65-081 299,-	59-430 89,90
Corsa D 7.06-8.14	F 65-260 279,-	59-466 179,-
Corsa D 1,6 Turbo 3.07-8.14	F 65-235 419,-	59-2219 99,90
Insignia 17" -hjul 7.08-6.13	F 65-226 439,-	59-2473 119,-
Insignia 16",17",18" -hjul 7.08-6.13	B 65-227 329,-	59-2563 115,-
Kadett 1,8i, sport, GSI 2,0 9.86-8.91	F 65-9018 259,-	-
.....	B 65-9020 179,-	-
Meriva 9.03-1.17	F 65-235 419,-	59-2219 99,90
.....	B 65-081 299,-	59-430 89,90
Omega St.vogn med Delco bremsesystem. 86-88	B 65-9021 189,-	-
.....	B 65-9021 189,-	-
Omega (ikke 2,4i Sedan,		
2,6i St.vogn, ikke 3,0) 89-94	F 65-9018 259,-	-
.....	B 65-9021 189,-	-
Omega 2,4i Sedan, 2,6i St.vogn, 3,0 89-94	B 65-9021 189,-	-
Omega B 2,0 ABS (ATE) 3.92-9.99	F 65-110 329,-	59-2219 99,90
Omega (Girling) 3.87-7.03	F 65-137 339,-	59-1977 49,90
Signum 5.03-2.08	F 65-080 279,-	-
.....	B 65-192 269,-	-
Tigra 7.94-12.00	F 65-9084 249,-	-
Vectra med ATE bremsesystem 89-95	F 65-9018 259,-	-
Vectra med skiver bak 89-95	B 65-9020 179,-	-
Vectra B 1,6, 1,8 (ATE) 10.95-7.03	F 65-174 299,-	-
Vectra B 1,6, 1,8, 2,0 (ATE) 10.95-7.03	F 65-043 389,-	59-2219 99,90
Vectra B 10.95-7.03	B 65-9021 189,-	59-2230 115,-
Vectra C (ch.nr. -31070293) 4.02-8.08	F 65-080 279,-	-
Vectra C (ch.nr. 41096249-) 4.02-8.08	B 65-192 269,-	-
Zafira A 4.99-6.05	F 65-038 379,-	59-2219 99,90
Zafira A (Bosch) (med ABS) 4.99-5.01	B 65-039 329,-	-
Zafira A (Girling) 9.00-6.05	B 65-081 299,-	59-430 89,90
Zafira B 7.05-10.11	F 65-235 419,-	59-2219 99,90
.....	B 65-081 299,-	59-430 89,90

PEUGEOT

107 6.05-	F 65-193 329,-	59-466 179,-
205 1,9 10.86-10.94	B 65-9101 249,-	59-1125 119,-
206 1,1, 1,4, 1,6, 1,9D 9.98-3.01	F 65-041 289,-	59-426 79,90
206 1,6 16V, 2,0 16V, 2,0Hdi (Bosch) . 12.99-	F 65-058 289,-	59-426 79,90
206 9.98-6.09	B 65-9101 249,-	59-1125 119,-
207 1,6 3.12-	F 65-254 419,-	-
306 1,4i, 1,6i, 1,8i 20V, 1,9D, 2,0i (Girling) . 6.94-4.02	F 65-012 329,-	-
208 1,6 3.12-	F 65-254 419,-	59-2219 99,90
.....	B 65-9093 229,-	-
307 1,6i 16V, 2,0i 16V, 2,0Hdi		
(ch.nr. -10550) 8.00-4.08	F 65-059 329,-	59-426 79,90
307 1,4i, 1,6i, 2,0i 8.00-	B 65-9093 229,-	59-2266 79,90
308 4A, 4C, CC, SW 9.07-	F 65-254 419,-	-
308 4A, 4C, CC, SW (ikke break Loisirs) . 9.07-	B 65-9093 229,-	59-2266 79,90
308 SW (break Loisirs) 5.08-	B 65-241 339,-	-
309 GTI (ventilerede skiver) 86-93	F 65-9100(1) 239,-	-
309 GTI (ikke ventilerede skiver) 86-93	F 65-9100(1) 239,-	-
309 86-93	B 65-9101 249,-	59-1125 119,-
405 Bendix 1,6, 1,8 1,9 2,0 88-95	F 65-9090 219,-	-
405 1,6, 1,8 88-95	B 65-9093 229,-	-
405 1,9, 2,0 88-95	B 65-9654 259,-	-
406 1,8 96-04	F 65-160(1) 399,-	-
406 1,9TD, 2,0TD, 2,1TD, 2,2TD 96-04	F 65-161(1) 399,-	-
406 2,0, 2,2, 3,0 96-04	F 65-161(1) 399,-	-
407 1,6 Hdi, 1,8, 2,0 5.04-8.09	F 65-104 439,-	-
407 2,0Hdi, 1,8i, 2,0i2,2i,3,0i 5.04-	F 65-105 439,-	59-461 99,90
407 5.04-	B 65-111 279,-	-
605 6.89-9.99	B 65-153 219,-	59-2205 119,-
607 2,2, 2,2TD 5.00-	F 65-161(1) 399,-	-
3008 6.09-8.16	B 65-257 279,-	59-2266 79,90
4008 5.12-	B 65-256 229,-	-
5008 9.09-	F 65-240 379,-	59-422 89,90
.....	B 65-257 279,-	59-2266 79,90
Partner 4.08-	F 65-240 379,-	59-422 89,90

RENAULT

R5 TS, GTS Bendix 10.84-12.96	F 65-9090 219,-	-
R19 Bendix 1.88-12.95	F 65-9090 219,-	-
Clio Girling 90-02	F 65-9100(1) 239,-	-
Clio TRW 8.94-9.98	F 65-210 339,-	59-2550 129,-
Clio II 10.98-5.05	F 65-210 339,-	59-2550 129,-
Clio III 6.05-	F 65-077 359,-	59-2356 89,90
Clio III (med ESP) 6.05-	B 65-236(1) 319,-	59-462 99,90
Clio IV (15", 16" hjul) 11.12-4.15	F 65-239 359,-	-

Årsmødell	Bremseklosser	Mont.sett
Espace Bendix	F 65-9090	219,-
Espace Girling	F 65-9100(1)	239,-
Espace TRW	F 65-210	339,- 59-2550 129,-
Espace III	B 65-236(1)	319,-
Espace IV	F 65-064	329,- 59-2371 219,-
Fluence	B 65-236(1)	319,-
Koleos	F 65-194	389,- 59-482 79,90
	F 65-212	419,-
	B 65-195	329,- 59-483 79,90
Laguna 1,8, 2,0	F 65-157	329,-
Laguna	B 65-158	219,-
Laguna 16"-17"-hjul	F 65-064	329,-
	B 65-192	269,- 59-704 79,90
Laguna	F 65-192	269,-
Logan I (uten ABS)	F 65-210	339,- 59-2550 129,-
Megane I (BA0/1)	F 65-210	339,- 59-2550 129,-
Megane 1,5, 1,6, 1,9, 2,0	F 65-083	329,- 59-426 79,90
Megane II 1,5, 1,6, 1,9, 2,0	B 65-236(1)	319,- 59-462 99,90
Megane III	F 65-237	439,- 59-422 89,90
	B 65-236(1)(3)	319,-
Twingo II	F 65-210	339,- 59-2550 129,-
	B 65-236(1)	319,-
Twingo III	F 65-239(1)	359,-

ROVER

618, 620, 623 15"-hjul	F 65-052	329,-
	B 65-035	319,-

SAAB

99, 900	F 65-9402	199,-
900	F 65-9024	239,-
	B 65-9006	219,- 59-1085 64,90
900	F 65-110	329,- 59-2219 99,90
900	F 65-173	269,- 59-2219 99,90
	B 65-9020	179,- 59-2230 115,-
9000 (ikke turbo, ikke 2,3)	F 65-9024	239,- 59-1123 115,-
	B 65-9006	219,- 59-1085 64,90
9000	F 65-9025	329,- 59-1123 115,-
	B 65-9006	219,- 59-1085 64,90
9-3	F 65-173	269,- 59-2219 99,90
	B 65-9021	189,- 59-2230 115,-
9-3	F 65-080	279,- 59-422 89,90
	B 65-192	269,- 59-2234 79,90
9-5 ch.nr X3025752	F 65-173	269,- 59-2219 99,90
9-5 17"-hjul	F 65-226	439,- 59-2473 119,-
9-5 ch.nr -X3025751	B 65-9021	189,- 59-2230 115,-
9-5 ch.nr X3025752	B 65-044	269,- 59-1123 115,-
9-5 16"-hjul	B 65-227	329,- 59-2563 115,-

SEAT

Alhambra	F 65-164	299,- 59-1123 115,-
	B 65-9093	229,- 59-2266 79,90
	B 65-225	359,-
Altea (pr.nr. 1KS)	B 65-102	329,- 59-464 139,-
Altea (pr.nr. 1KD,1KQ,1KZ)	F 65-050	249,-
Arosa	F 65-051(1)	279,-
Arosa 1,4i 16V	B 65-9093	229,- 59-2266 79,90
Alhambra 1,4 TSI, 2,0 TSI, 2,0 TDI (pr.nr. 1LJ)	F 65-266	359,-
Alhambra 1,4 TSI, 2,0 TSI, 2,0 TDI	B 65-267	339,- 59-464 139,-
Cordoba (ikke 1,8 16V, ikke 2,0) (VW2)	F 65-142	289,- 59-1048 49,90
Cordoba 1,8 16V, 2,0	F 65-9038	259,- 59-1048 49,90
Cordoba 1,4, 1,6, 1,8, 1,9TD (ATE)	F 65-016	249,-
Cordoba 1,9TDI	F 65-9036(1)	259,-
Cordoba 1,4, 1,6, 1,9D	F 65-045	259,- 59-1123 115,-
Cordoba alle med skiver bak	B 65-9654	259,-
Cordoba alle med skiver bak	B 65-9093	229,- 59-2266 79,90
Exeo (pr.nr. 1LA)	F 65-220	479,- 59-2371 219,-
Exeo (pr.nr. 1KW)	B 65-102	329,- 59-464 139,-
Ibiza (ikke 1,8 16V, ikke 2,0) (VW2)	F 65-142	289,- 59-1048 49,90
Ibiza 1,8 16V, 2,0	F 65-9038	259,- 59-1048 49,90
Ibiza 1,0, 1,4, 1,6, 1,9D	F 65-045	259,- 59-1123 115,-
Ibiza 1,9TDI	F 65-9036(1)	259,-
Ibiza 1,4i 16V, 1,4TDI	F 65-049	329,- 59-1123 115,-
Ibiza alle med skiver bak	B 65-9654	259,-
Ibiza alle med skiver bak	B 65-9093	229,- 59-2266 79,90
Leon 1,4, 1,6, 1,8, 1,9D, 1,9TDI (14"-hjul)	F 65-162	329,- 59-2234 79,90
Leon 1,4, 1,6, 1,8, 1,9D, 1,9TDI (15"-hjul)	F 65-046	249,- 59-2234 79,90
Leon 1,8T	F 65-007	399,- 59-1123 115,-
Leon 1,4i, 1,6i, 1,8 20V, 1,9D, 1,9TDI (pr.nr. 1LS)	F 65-049	329,- 59-1123 115,-
Leon (pr.nr. 1KD)	B 65-9093	229,- 59-2266 79,90
Leon (pr.nr. 1ZF)	F 65-049	329,- 59-1123 115,-
Leon (pr.nr. 1KS,1KT)	B 65-225	359,-
Leon (pr.nr. 1KY,1KZ)	B 65-102	329,- 59-464 139,-
Toledo 1,6, 1,8, 1,9D, 1,9TDI (VW2)	F 65-142	289,- 59-1048 49,90
Toledo 1,6 74 kW (Girling)	F 65-9038	259,- 59-1048 49,90

Årsmødell	Bremseklosser	Mont.sett
Toledo 1,8 16V, 2,0 (Girling)	F 65-9038	259,- 59-1048 49,90
Toledo 2,0 16V (Girling)	F 65-9038	259,- 59-1048 49,90
Toledo 1,4, 1,6, 1,8, 1,9TDI (14"-hjul)	F 65-162	329,- 59-2234 79,90
Toledo 1,4, 1,6, 1,8, 1,9TDI (15"-hjul)	F 65-046	249,- 59-2234 79,90
Toledo 2,3 V5	F 65-007	399,- 59-1123 115,-
Toledo 1,8i 20V, 1,9TDI	F 65-049	329,- 59-1123 115,-
Toledo alle med skiver bak	B 65-9654	259,-
Toledo alle med skiver bak	B 65-9093	229,- 59-2266 79,90
Toledo (pr.nr. 1KF,1KJ,1KZ)	B 65-102	329,- 59-464 139,-

SKODA

Fabia	8.99-3.08	F 65-046	249,-
Fabia	8.99-3.08	F 65-049	329,- 59-1123 115,-
Fabia		B 65-9093	229,- 59-2266 79,90
Octavia (14"-hjul)	97-00	F 65-162	329,- 59-2234 79,90
Octavia (15"-hjul)	97-00	F 65-046	249,- 59-2234 79,90
Octavia 1,8T	98-00	F 65-007	399,- 59-1123 115,-
Octavia 1,6i, 1,9D, 1,9TDI, 2,0i (1U2, 1U5)	4.99-4.04	F 65-049	329,- 59-1123 115,-
		B 65-9093	229,- 59-2266 79,90
Octavia (pr.nr. 1ZF,1ZC,1ZM)	6.04-4.13	F 65-049	329,- 59-463 89,90
Octavia (pr.nr. 1ZE)	6.04-4.13	F 65-100	299,- 59-463 89,90
Octavia (pr.nr. 1KF,1KP)	6.04-4.13	B 65-102	329,- 59-464 139,-
Octavia (pr.nr. 1KS,1KT)	6.04-4.13	B 65-225	359,-
Pickup 1,3i, 1,9D	5.89-6.97	F 65-9861	299,-
Superb	2.02-3.08	F 65-003	329,- 59-2234 79,90
		B 65-9093	229,- 59-2266 79,90
Superb (pr.nr. 1KS)	3.08-5.15	B 65-225	359,-
Yeti (pr.nr. 1KS)	11.09-12.17	B 65-225	359,-

SUBARU

Forester 2,0	8.97-9.02	F 65-177	319,- 59-475 89,90
		B 65-188(1)	259,-
Forester 2,0, 2,5	9.02-12.10	F 65-179	379,- 59-475 89,90
	2.08-9-13	B 65-182	249,-
Impreza 1,5	5.06-12.10	F 65-180	379,-
Impreza 2,0	12.00-6.09	F 65-177	319,- 59-475 89,90
Impreza 2,0 AWD	2.08-12.10	F 65-179	379,- 59-475 89,90
	2.08-3.12	B 65-182	249,-
Legacy 2,0, 2,5	6.96-11.00	F 65-177	319,- 59-475 89,90
		B 65-188	259,-
Legacy 2,0, 2,5, 3,0	12.00-12.10	F 65-179	379,- 59-475 89,90
		B 65-188	259,-
Legacy 2,0, 2,5	9.03-12.10	F 65-180	379,-
		B 65-188	259,-
Outback 2,0, 2,5	11.03-9.09	F 65-179	379,- 59-475 89,90
		B 65-182	249,-
Outback 2,0, 2,5	11.03-9.09	F 65-180	379,-
		B 65-182	249,-
Outback 2,5, 3,0	10.00-8.03	F 65-177	319,- 59-475 89,90
		B 65-182	249,-
Outback 2,0D, 2,5i	9.09-4.10	F 65-179	379,- 59-475 89,90
		B 65-182	249,-

TOYOTA

Auris (E15) (Storbritannia)	1,33, 1,4, 1,6, 1,8	3.07-9.12	F 65-252	259,- 59-426 79,90
	2,0D, 2,2D		F 65-258	319,- 59-426 79,90
			B 65-251	259,- 59-466 179,-
			B 65-261	249,- 59-466 179,-
			F 65-253	279,-
Auris (E18)		10.12-	F 65-047	289,- 59-1123 115,-
Avensis (ATE)		9.97-2.03	F 65-061	339,- 59-2234 79,90
Avensis (Girling)		9.97-2.03	B 65-073	239,-
Avensis		4.03-11.08	F 65-113	329,- 59-426 79,90
			B 65-121	319,- 59-466 179,-
Avensis (T27) (Storbritannia)		11.08-	F 65-258	319,- 59-426 79,90
			B 65-259	279,- 59-466 179,-
Aygo		7.05-	F 65-193	329,- 59-466 179,-
Camry 2,2i GL		91-98	F 65-136	319,-
Camry alle med skiver bak		11.86-11.01	B 65-134	239,-
Carina II 13"-hjul		88-92	F 65-9870	279,-
Carina E (ikke 2,0 GTI)		4.92-9.97	F 65-136	319,-
Celica 1,8i 16V		94-99	F 65-136	319,-
Celica 1,8i 16V		94-99	B 65-134	239,-
Celica 2,0i		4.86-1.94	F 65-9870	279,-
Corolla 1300 AE80, 1600 AE82		83-89	F 65-9870	279,-
Corolla EE90, AE92, AE95		88-92	F 65-9870	279,-
Corolla 1,3, 1,6, 1,8, 1,8D, 1,9D, 2,0D		7.92-4.97	F 65-136	319,-
Corolla 1,4i 16V, 1,6i 16V, 1,8i 16V (Girling)		1.02-5.04	F 65-071	389,-
		1.02-11.06	B 65-072	329,-
Corolla (E18) Saloon		6.13-	F 65-253	279,-
Corolla (E18) Saloon			B 65-261	249,-
Hi Ace IV 2,4i, 2,4TD, 2,5D, 2,7i (15"-hjul)		3.83-8.01	F 65-070(1)	379,-
Prius (W3)		4.09-	F 65-262	379,- 59-467 169,-
			B 65-261	249,-
Rav 4		6.94-6.00	F 65-136	319,-
Rav 4		6.00-11.05	F 65-089	399,-
			B 65-091	319,-

BREMSEKLOSSER

	Årsmodell	Bremseklosser	Mont.sett
Starlet	96-99	F 65-9870	279,-
Yaris (uten abs)	4.99-9.05	F 65-048	259,- 59-467 169,-
Yaris (Frankrike)	1.06-	F 65-202	439,- 59-2172 99,90
		B 65-203	359,- 59-1123 115,-
Yaris Verso	4.99-9.05	F 65-126	289,- 59-467 169,-
VOLKSWAGEN			
Beetle 1,6	1.99-5.10	F 65-049	329,- 59-2234 79,90
Beetle 1,9TDI, 2,0	1.98-	F 65-046	249,- 59-1123 115,-
Beetle 1,9TDI, 2,0	1.98-5.10	F 65-049	329,- 59-2234 79,90
Beetle		B 65-9093	229,- 59-2266 79,90
Bora 1,6, 1,8, 1,9TDI (14"-hjul)	98-99	F 65-162	329,- 59-2234 79,90
Bora 1,6, 1,8, 1,9TDI (15"-hjul)	98-99	F 65-046	249,- 59-1123 115,-
Bora 1,6, 1,8, 1,9TDI, 2,0	3.00-5.05	F 65-049	329,- 59-2234 79,90
Bora	98-5.05	B 65-9093	229,- 59-2266 79,90
Caddy ventilerte skiver	11.95-1.04	F 65-051	279,-
Caddy III (pr.nr. 1LJ,1ZE)	3.04-5.15	B 65-102	329,- 59-464 139,-
Caddy III (pr.nr. 1ZA,1ZE,1ZF,2E3)	3.04-5.15	B 65-225	359,-
Eos (pr.nr. 1KJ,1KZ,2EA)	5.06-8.15	B 65-102	329,- 59-464 139,-
Eos (pr.nr. 1KS)	11.07-8.15	B 65-225	359,-
Golf 1,1, 1,3	8.83-12.92	F 65-9889	219,- 59-1048 49,90
Golf II	8.83-10.91	F 65-9889	219,- 59-1048 49,90
		B 65-9654(1)	259,-
Golf III 1,4i, 1,6i, 1,9d ikke ABS	10.91-4.99	F 65-016	249,- 59-2234 79,90
Golf III	10.91-4.99	B 65-9654(1)	259,-
Golf IV 1,8T	97-00	F 65-007	399,- 59-1123 115,-
Golf IV (ikke VR, ikke turbo) (14"-hjul)	98-99	F 65-162	329,- 59-1123 115,-
Golf IV (ikke VR, ikke turbo) (15"-hjul)	98-99	F 65-046	249,- 59-2234 79,90
Golf IV (ikke VR)	10.97-6.06	F 65-049	329,- 59-2234 79,90
Golf IV 2,3 VR5	8.97-6.06	F 65-007	399,- 59-1123 115,-
Golf IV alle med skiver bak	8.97-6.06	B 65-9093	229,- 59-2266 79,90
Golf V 14" hjul	10.03-11.08	F 65-049	329,- 59-463 89,90
		B 65-103	199,- 59-464 139,-
Golf V 15" hjul	10.03-6.09	F 65-100	299,- 59-463 89,90
		B 65-102	329,- 59-464 139,-
Golf VI (pr.nr. 9U0)	8.09-11.12	F 65-046	249,- 59-2234 79,90
Golf VI (pr.nr. 1ZF)	8.09-11.12	F 65-049	329,- 59-463 89,90
Golf VI (pr.nr. 1ZE, 1LJ)	8.09-11.12	F 65-100	299,- 59-463 89,90
Golf VI (pr.nr. 1KE,1KF,1KV,1KY,1KZ,2EL)	8.09-11.12	B 65-102	329,- 59-464 139,-
Golf VI (pr.nr. 1KD)	8.09-11.12	B 65-9093	229,- 59-2266 79,90
Golf VI (pr.nr. 1KS,1KT)	10.08-7.13	B 65-225	359,-
Jetta 1,6 D	1.84-10.91	F 65-9889	219,- 59-1048 49,90
Jetta med skiver bak	1.84-10.91	B 65-9654(1)	259,-
Jetta III (pr.nr. 1KE,1KF,1KJ,1KV)	8.05-10.10	B 65-102	329,- 59-464 139,-
Jetta IV (pr.nr. 1KS,1KT)	4.10-	B 65-225	359,-
Lupo 1,4i 16V, 1,6i 16V, 1,4TDI	9.98-7.05	F 65-051	279,-
		B 65-9093	229,- 59-2266 79,90
Passat ikke ventilerte skiver	89-97	F 65-9036	259,- 59-2266 79,90
Passat ventilerte skiver	89-97	F 65-9038	259,- 59-1048 49,90
	1.85-5.97	B 65-9654(1)	259,-
Passat 1,8, 1,9 TDI (Girling)	10.96-11.00	F 65-004	479,- 59-2266 79,90
Passat (ATE)	98-00	F 65-164	299,- 59-1123 115,-
Passat (Girling)	98-00	F 65-9036	259,- 59-2266 79,90
Passat (pr.nr. 1LT,1ZC)	11.00-5.05	F 65-003	329,- 59-2234 79,90
Passat (pr.nr. 1LB,1LE,1LT,1ZC) (ch.nr. 3B-Y-000001-)	11.00-5.05	F 65-222	479,-
Passat	10.96-5.05	B 65-9093	229,- 59-2266 79,90
Passat (pr.nr. 1ZE, 1LJ)	3.05-7.10	F 65-100	299,- 59-463 89,90
Passat (pr.nr. 2EA, 2EL, 1KU)		B 65-102(2)	329,- 59-464 139,-
Passat (pr.nr. 2EA, 2EL, 1KW)	3.05-12.14	B 65-267	339,- 59-464 139,-
Polo	86-94	F 65-9889	219,- 59-1048 49,90
Polo (ATE)	95-01	F 65-050(1)	249,-
Polo (Girling)	95-01	F 65-051	279,- 59-2266 79,90
Polo 1,2i, 1,4i 16V, 1,4TDI, 1,9D, 1,9tTDI (9N)	1.02-5.09	F 65-049	329,- 59-1123 115,-
Polo 1,4i 16V, 1,6 16V	10.99-	B 65-9093	229,- 59-1977 49,90
Sharan (15"-hjul)	9.95-4.00	F 65-164	299,- 59-1123 115,-
		B 65-9093	229,- 59-2266 79,90
Sharan (16"-hjul) (pr.nr. MC0, MG8, M3L, D3A)	4.00-3.10	B 65-198	439,- 59-485 79,90
Sharan 2,0 TSI, 2,0 TDI (pr.nr. 1LJ)	12.10-	F 65-266	359,-
Sharan 2,0 TSI, 2,0 TDI	12.10-	B 65-267	339,- 59-464 139,-
Tiguan 1,4 TSI, 2,0 TSI, 2,0 TDI (pr.nr. 1LJ)	9.07-7.18	F 65-266	359,-
Tiguan 1,4 TSI, 2,0 TSI, 2,0 TDI (pr.nr. 1KU)	9.07-7.18	B 65-267	339,- 59-464 139,-
Touran (pr.nr. 1KE,1KF,1KJ)	2.03-5.15	B 65-102(2)	329,- 59-464 139,-
Touran (pr.nr. 1KS)	8.03-5.15	B 65-225	359,-
LT 28, 31, 35	97-7.06	F 65-099	339,-
Transporter IV (PR.Nr 1LU)	9.90-4.03	F 65-196	419,-
Transporter IV (PR.Nr 1LB)	5.97-4.03	F 65-197	439,- 59-484 79,90
Transporter IV (PR.Nr 2E3)	5.97-4.03	B 65-198	439,- 59-485 79,90
Transporter V (PR.Nr 2E3)	4.03-11.09	F 65-200	459,- 59-484 79,90
Transporter V (PR.Nr 2E4)	4.03-11.09	F 65-199	439,- 59-486 69,90
Transporter V (PR.Nr 2E3, 2E4)	4.03-11.09	B 65-201	329,- 59-487 79,90
Vento (uten slitasjevarslar), Girling	11.91-9.98	F 65-9036	259,- 59-2266 79,90
Vento CL, GL (VW2)	11.91-9.98	F 65-142	289,- 59-1048 49,90
Vento	11.91-9.98	B 65-9654	259,-

VOLVO	Årsmodell	Bremseklosser	Mont.sett
240, 260-serien (med Girling-bremser)	75-8.93	F 65-9314	249,- 59-907(6) 44,90
		B 65-9088	199,- 59-901 64,90
240, 260-serien (med ATE-bremser)	75-7.93	F 65-9229	199,-
		B 65-9034	219,- 59-980 64,90
440 ch.nr 6387- (Girling, ikke ventilerte bremseskiver)	6.89-7.96	F 65-9005(1)	239,-
460 (Girling, ikke ventilerte bremseskiver)	8.89-7.96	F 65-9005(1)	239,-
440, 460	8.88-12.96	B 65-9006	219,- 59-1085 64,90
740, 760 (Girling)	8.81-6.90	F 65-9740(1)	239,-
740, 760 (Girling)	7.90-7.92	F 65-9042	289,- 59-2213 119,-
740, 760 (Bendix)	82-88	F 65-9001	279,- 59-1041 74,90
740, 760 (Bendix)	89-92	F 65-9001	279,- 59-1083 59,90
740, 760 med stiv bakaksel	8.84-7.92	B 65-141	199,- 59-980 64,90
740, 760 med delt bakaksel	8.81-7.92	B 65-9043	249,- 59-980 64,90
850	6.91-12.96	F 65-140	249,- 59-703 79,90
		B 65-141	199,- 59-488 64,90
940, 960 (Girling)	8.90-7.95	F 65-9042	289,- 59-2213 119,-
940, 960 (Bendix)	8.90-7.95	F 65-9001	279,- 59-1083 59,90
940, 960 Stiv bakaksel	8.90-10.98	B 65-141	199,- 59-980 64,90
940, 960 Delt bakaksel	8.90-10.98	B 65-9043	249,- 59-980 64,90
C30	10.06-12.12	F 65-079	329,- 59-422 89,90
		B 65-192	269,-
S40, V40	7.95-8.99	F 65-167(1)	329,-
S40, V40	7.95-12.03	F 65-002(1)	289,-
S40, V40	7.95-12.03	B 65-168	249,- 59-1977 49,90
S40	1.04-12.12	F 65-079	329,- 59-422 89,90
		B 65-192	269,-
V50 2,0D, 2,4i 20V	4.04-12.10	F 65-079	329,- 59-422 89,90
		B 65-192	269,-
S60 (15", 16" hjul) (17" hjul)	7.00-4.10	F 65-000	329,- 59-2219 99,90
S60 (ikke AWD)		F 65-248(1)	389,-
S60 II	4.10-12.15	B 65-001	269,- 59-1123 115,-
		F 65-175(1)	349,-
		B 65-189(2)	349,- 59-481 89,90
S60 II (Til bremseskiver diameter 316 / 336mm)	4.10-12.15	F 65-191	419,-
		B 65-189(2)	349,- 59-481 89,90
V60	4.10-12.15	B 65-189(2)	349,- 59-481 89,90
V60 (Til bremseskiver diameter 316 / 336mm)	4.10-	F 65-191	419,-
		B 65-189(2)	349,- 59-481 89,90
S70	1.97-11.00	F 65-140	249,- 59-703 79,90
		B 65-141	199,- 59-488 64,90
V70	1.97-3.00	F 65-140	249,- 59-703 79,90
V70 (ikke AWD)		B 65-141	199,- 59-488 64,90
V70 II (15", 16" hjul) (17" hjul)	3.00-8.07	F 65-000	329,- 59-2219 99,90
		F 65-248(1)	389,-
		B 65-001	269,- 59-1123 115,-
V70 III	8.07-12.14	F 65-175(1)	349,-
		B 65-189(2)	349,- 59-481 89,90
V70 III (Til bremseskiver diameter 316 / 336mm)	11.10-	F 65-191	419,-
		B 65-189(2)	349,- 59-481 89,90
S80 (15", 16" hjul) (17" hjul)	6.98-3.06	F 65-000	329,- 59-2219 99,90
S80 (ikke AWD)	1.98-7.06	B 65-001	269,- 59-1123 115,-
S80 II	3.06-	F 65-175(1)	349,-
		B 65-189(2)	349,- 59-481 89,90
S80 II (Til bremseskiver diameter 316 / 336mm)	1.08-	F 65-191	419,-
		B 65-189(2)	349,- 59-481 89,90
XC60	8.09-12.15	F 65-204	439,- 59-489 119,-
		B 65-189(2)	349,- 59-481 89,90
XC70	3.00-7.07	F 65-000	329,- 59-2219 99,90
		B 65-001	269,- 59-1123 115,-
XC70 II (16" hjul) (17" hjul)	8.07-	F 65-175(1)	349,-
		F 65-191	419,-
		B 65-170(3)	389,- 59-481 89,90
		B 65-189(2)	349,- 59-481 89,90
S/V 90	1.97-12.98	F 65-9042	289,- 59-2213 119,-
		B 65-9043(1)	249,-
XC90 (16" hjul) (17" hjul)	10.02-12.12	F 65-248(1)	389,-
		F 65-249	419,-
		B 65-250	339,- 59-2172 99,90

(1) = Mont.sett trenges ikke.

(2) = For kjøretøy med elektronisk håndbrekk

(3) = For kjøretøy uten elektronisk håndbrekk

(4) = Ikke for kjøretøy med forsterkede bremses

(5) = For kjøretøy med forsterkede bremses

(6) = Monteringssettet passer ikke til ventilerte bremseskiver.

I stedet anbefales monteringssett 59-965.

Mont. set til ventilerte bremseskiver

59-965 49,90

HÅNDBREMSESKO OG MONTERINGSDELER



2 stk.

Fra
229,-
2 stk.

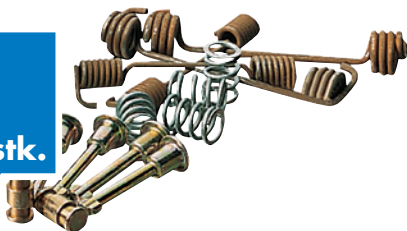

BMW	Årsmodell	Håndbremsesko for 2 hjul		Monteringssett for 2 hjul	
1-serien E81, E82, E87	9.06-10.13	66-971	339,-	59-420	119,-
1-serien F20, F21	12.10-	66-971	339,-	59-420	119,-
3-serien E36	91-98	66-957	319,-	59-413	119,-
3-serien E46	98-2.05	66-971	339,-	59-420	119,-
3-serien E46 325xi, 330d, 330i, 330xd	6.00-2.05	66-9934	379,-	59-0621	119,-
3-serien E46 M3	6.00-12.07	66-9936	319,-	-	-
3-serien E90 318i, 320i, 320si, 325i, 325xi	9.05-12.11	66-971	339,-	59-0621	119,-
5-serien E39	96-6.03	66-9934	379,-	59-0621	119,-
5-serien E60, E61	7.03-12.10	66-9936	319,-	-	-
6-serien E63, E64	1.04-7.10	66-9936	319,-	-	-
7-serien E65, E66, E67	11.01-7.08	66-9936	319,-	-	-
7-serien F01, F02, F03, F04	10.08-12.15	66-9936	319,-	-	-
X3 E83	1.04-8.10	66-9936	319,-	-	-
X5 E53	12.03-12.06	66-9936	319,-	-	-
X5 E70	2.07-6.13	66-9936	319,-	-	-
X5 F15, F85	7.13-	66-9936	319,-	-	-
X6 E71, E72	5.08-6.14	66-9936	319,-	-	-
X6 F16, F86	8.14-	66-9936	319,-	-	-
Z3	95-1.03	66-957	319,-	59-413	119,-
Z4	10.03-2.09	66-971	339,-	-	-
MERCEDES					
190	82-8.93	66-9809	259,-	59-622	99,90
200-, 300-, 124-serien	85-93	66-9809	259,-	59-622	99,90
A klass	3.99-8.04	66-9809	259,-	59-622	99,90
C180, C200, C220, C230, C250, C280	93-5.00	66-9809	259,-	59-622	99,90
CLK 200-320	97-3.02	66-9809	259,-	59-622	99,90
W210 T210	96-3.03	66-9809	259,-	59-622	99,90
W202	93-5.00	66-9809	259,-	59-622	99,90
W203	5.00-2.07	66-9809	259,-	59-622	99,90
S203	3.01-8.07	66-9809	259,-	59-622	99,90



Reparasjonssett/stopplakk for håndbrems

Erstatter defekt håndbremsstopper. Skrus fast på hjulspindel. Passer til Volvo S60, S80, V70, V70 II og XC70. 66-413 109,-



Verktøy og tilbehør du trenger



Kobberpasta

Antitregghetsmiddel. Hindrer fastbrenning og fastrusting pga. høye temperaturer. Tåler temp. fra -35 °C til +1100 °C.

Tube 100 g 36-1801 39,90
Burk, 0,5 kg 36-1802 99,90

Aluminiumspasta

Brukes ved risiko for elektrolytisk korrosjon eller ved nærvær av kjemikalier som reagerer med kobber. Antitregghetsmiddel. Hindrer fastbrenning og fastrusting pga. høye temperaturer. Rustbeskyttende. Tåler temp. fra -35 °C til +1100 °C. 100 g.

..... 36-910 46,90

OPEL	Årsmodell	Håndbremsesko for 2 hjul		Monteringssett for 2 hjul	
Astra	92-97	66-9921	259,-	59-600	89,90
Calibra	90-97	66-9921	259,-	59-600	89,90
Senator, Monza, Omega, Calibra, Vectra	1.83-9.90	66-9921	259,-	-	-
Vectra	89-90	66-9921	259,-	-	-
Vectra	91-4.02	66-9921	259,-	59-600	89,90
PEUGEOT					
406	96-5.04	66-991	359,-	59-432	99,90
607	2.00-	66-991	359,-	59-432	99,90
SAAB					
900	94-97	66-9921	259,-	59-600	89,90
9-3	98-02	66-9921	259,-	59-600	89,90
9-5	9.97-	66-9921	259,-	59-600	89,90
TOYOTA					
Avensis	4.03-11.08	66-917	389,-	59-469	119,-
Corolla (ch.nr. JTD...)	02-07	66-917	389,-	59-469	119,-
Corolla (ch.nr. SB1..., NMT...)	02-07	66-9939	389,-	-	-
Yaris	99-05	66-917	389,-	59-469	119,-
VOLKSWAGEN					
Multivan V	11.03-	66-9936	319,-	-	-
Transporter V	4.03-11.09	66-9936	319,-	-	-
Tuareg 7LA, 7L6, 7L7	10.02-3.10	66-9936	319,-	-	-
Tuareg 7P5	1.10-	66-9936	319,-	-	-
VOLVO					
240, 260-serien	75-8.93	66-9860	229,-	59-594	89,90
740, 760-serien	82-7.92	66-9860	229,-	59-594	89,90
850	92-00	66-966	259,-	59-647	99,90
940	91-10.98	66-9860	229,-	59-594	89,90
S60	11.00-4.10	66-9701	249,-	59-595	99,90
C/S/V70	92-00	66-966	259,-	59-647	99,90
S/V70 AWD	97-00	66-9701	249,-	59-595	99,90
V70	11.99-12.15	66-9701	249,-	59-595	99,90
S80	6.98-	66-9701	249,-	59-595	99,90
XC90 I	10.02-12.12	66-9941	299,-	-	-



Verktøy og tilbehør du trenger



Bremsefjærverktøy

Letter arbeidet ved montering/demontering av bremsefjærer og vaier. Lengde: 320 mm. 12-1017 89,90



Bremsefjærverktøy, låsende

Letter arbeidet ved montering/demontering av bremsefjærer. Lengde: 200 mm. 19-1442 79,90

BREMSESKO OG MONTERINGSDELER

Man bør alltid bytte bremsesko samtidig på begge hjulene foran eller bak. Ellers kan man risikere ujevn bremsevirkning eller skjevtrekking. Kontrollér alltid bremsetromlene i forbindelse med skifte av bremsesko. Skift ut dersom de er slitt. Kontrollér at ikke oljelekkasje fra hjulsylindre eller pakkbokser forekommer. Bytt også monteringsdelene. I tabellen finner du monteringssett til de fleste bilmodeller.

Alle priser gjelder komplett sett for to hjul.

Husk monteringssett!

Fra **219,-**
7 2 stk.



AUDI	Årsmøll	Bremsesko	Monteringssett
80 Ø 200 mm	7.78–1.92	66-948 319,-	59-569 99,90
80	2.92–12.94	66-949 359,-	59-3127 119,-
100 Sedan med tromler bak	83–90	66-949 359,-	–
100 Avant med tromler bak	83–91	66-949 359,-	–
100 Avant 2,0 (C4 karosseri)	91–94	66-949 359,-	59-3127 119,-
A2	2.00–8.05	66-948 319,-	59-406 119,-
CITROEN			
Berlingo	96–7.05	66-995 339,-	59-448 115,-
C1 II (Ø 200 x 32 mm)	04.14–	66-9910 219,-	–
C2 (ikke ABS) (Ø 203 x 38 mm)	9.03–	66-9924 319,-	–
C3 I, II (ikke ABS) (Ø 203 x 38 mm)	2.02–	66-9924 319,-	–
DS3 (Ø 203 x 39 mm)	11.09–7.15	66-9937 359,-	–
Saxo (Ø 203 mm x 38 mm)	96–9.03	66-964 359,-	59-415 99,90
Xsara (Ø 203 mm x 38 mm)	98–9.00	66-964 359,-	59-415 99,90
Xsara Picasso	12.99–12.11	66-995 339,-	59-431 84,90
DACIA			
Dokker (Ø 228 x 42 mm)	11.12–	66-9938 359,-	–
Duster (Ø 228 x 42 mm)	6.10–	66-9938 359,-	–
DS3 (Ø 203 x 39 mm)	11.09–7.15	66-9937 359,-	–
Lodgy (Ø 228 x 42 mm)	3.12–	66-9938 359,-	–
Logan I Sedan (Girling)			
(Ø 203 mm x 38 mm)	9.05–	66-964 359,-	59-403 115,-
Logan I, II Sedan (Bosch)			
(Ø 203 x 39 mm)	9.05–	66-9937 359,-	–
Logan II Sedan (Bosch) (Ø 228 x 42 mm)	1.13–	66-9938 359,-	–
Sandero (Girling) (Ø 203 mm x 38 mm)	9.05–	66-964 359,-	59-403 115,-
Sandero I, II (Bosch) (Ø 203 x 39 mm)	9.05–	66-9937 359,-	–
FORD			
Escort Ø 180 mm	1.95–2.99	66-929 299,-	59-416 139,-
Fiesta IV Ø 180x32mm	95–00	66-929 299,-	59-416 139,-
Focus I, II	98–11.04	66-992 339,-	59-407 149,-
Ka	96–00	66-929 299,-	59-416 139,-
Ka (Ø 180 x 32 mm)	10.08–5.10	66-9912 229,-	–
Mondeo Ø (229 x 44 mm) Girling	93–00	66-953 399,-	–
Puma	97–00	66-929 299,-	59-416 139,-
FIAT			
500 (Ø 180 x 32 mm)	10.07–	66-9912 229,-	–
Panda (med ABS) (Ø 180 x 32 mm)	9.03–	66-9912 229,-	–
MAZDA			
626	88–91	66-941 249,-	–
MITSUBISHI			
L 200	8.07–	66-9935 399,-	–
NISSAN			
Micra	93–98	66-973 259,-	59-409 129,-
Micra IV (K13) (Ø 203 x 39 mm)	6.11–	66-9937 359,-	–
Note (E12) (Ø 203 x 39 mm)	6.13–	66-9937 359,-	–
Primera 1,6i 2,0i (Ø 228,6mm)	10.96–7.02	66-994 369,-	–
OPEL			
Agila (Ø 200 x 32 mm)	5.08–10.14	66-9910 219,-	–
Astra 1,4, 1,6, 1,8, 2,0 (Ø 200 x 29 mm)	92–95	66-944 339,-	59-3205 119,-
Astra 1,4, 1,6, 1,8, 2,0 (Ø 200 x 29 mm)	92–1.98	66-944 339,-	59-3205 119,-
Astra St.vogn (Ø 230 x 42 mm)	95–1.98	66-931 299,-	59-417 119,-
Astra 1,6i, 1,7cdti	9.98–1.05	66-931 299,-	59-417 119,-
Combo (Ø 230 x 42 mm)	10.01–	66-931 299,-	59-417 119,-
Corsa B (Ø 200 x 29 mm)	3.93–9.00	66-944 339,-	59-3205 119,-
Corsa C (Ø 200 x 29 mm)	9.00–12.09	66-944 339,-	59-3205 119,-
Tigra (Ø 200 x 29 mm)	7.94–12.00	66-944 339,-	59-3205 119,-
Vectra, alle med tromler bak			
(Ø 200 x 29 mm)	92–95	66-944 339,-	59-3205 119,-
Vectra B 1,6 1,7d	96–7.03	66-931 299,-	59-417 119,-
Zafira (Ø 230 x 42 mm)	4.99–6.05	66-931 299,-	59-417 119,-

PEUGEOT	Årsmøll	Bremsesko	Monteringssett
106 1,0, 1,1, 1,4, 1,5D			
(Ø 203 mm x 38 mm)	5.96–7.04	66-964 359,-	59-415 99,90
107 (Ø 200 x 32 mm)	6.05–12.14	66-9910 219,-	–
108 (Ø 200 x 32 mm)	5.14–	66-9910 219,-	–
206 (Ø 203 mm x 38 mm)	9.98–	66-964 359,-	59-403 115,-
208 (Ø 203 x 39 mm)	3.12–	66-9937 359,-	–
306 (Ø 203 mm x 38 mm)	93–5.01	66-964 359,-	–
1007 (Ø 203 x 38 mm)	4.05–2.11	66-9924 319,-	–
RENAULT			
Captur (Ø 228 x 42 mm)	6.13–	66-9938 359,-	–
Clio II (Girling) (Ø 203 mm x 38 mm)	9.98–	66-964 359,-	59-403 115,-
Clio II, III (Bosch) (Ø 203 x 39 mm)	9.98–12.12	66-9937 359,-	–
Clio IV (Bosch) (Ø 203 x 39 mm)	11.12–	66-9937 359,-	–
Clio IV (Bosch) (Ø 228 x 42 mm)	11.12–	66-9938 359,-	–
Kangoo (Ø 228 x 42 mm)	2.08–	66-9938 359,-	–
Laguna (Ø 203 mm)	94–01	66-964 359,-	59-403 115,-
Megane (Ø 203 x 38 mm)	3.96–8.03	66-932 259,-	–
Thalia I (med ABS) (Ø 203 x 39 mm)	8.00–	66-9937 359,-	–
Twingo (Ø 203 mm)	5.96–6.07	66-964 359,-	59-403 115,-
SEAT			
Arosa (Ø 180 mm)	97–6.04	66-9883 259,-	59-569 99,90
Arosa (Ø 200 mm) ABS	97–6.04	66-948 319,-	59-406 119,-
Cordoba 1,4–2,0 Ø 180 mm	95–6.99	66-9883 259,-	59-569 99,90
Cordoba 1,4–2,0 Ø 200 mm	2.93–11.09	66-948 319,-	59-406 119,-
Ibiza 1,3	93–8.99	66-9883 259,-	59-569 99,90
Ibiza 1,4–2,0 (Ø 200 mm)	94–2.02	66-948 319,-	59-406 119,-
Inca	11.95–6.03	66-949 359,-	59-3127 119,-
Inca (Ø 230 x 32 mm)	11.95–11.09	66-933 359,-	59-3222 119,-
Toledo 1,6 CL, GL	91–3.99	66-9883 259,-	59-569 99,90
(ikke ABS)	91–3.99	66-948 319,-	59-406 119,-
SKODA			
Fabia	8.99–12.07	66-948 319,-	59-406 119,-
Favorit, Forman	12.91–6.95	66-948 319,-	59-406 119,-
Felicia	93–6.01	66-948 319,-	59-406 119,-
Octavia (Ø 230 x 32 mm)	6.97–12.10	66-933 359,-	59-3222 119,-
TOYOTA			
Avensis 1,6i 1,8i 2,0i	9.97–2.03	66-952 339,-	59-419 129,-
Aygo (Ø 200 x 32 mm)	7.05–	66-9910 219,-	–
Corolla (AE92, EE90, CE90)	87–92	66-9928 319,-	59-637 115,-
Corolla AE101, EE101	93–4.97	66-9928 319,-	59-637 115,-
Corolla Verso (ZZE12) (Ø 200 x 32 mm)	4.04–3.09	66-9910 219,-	–
Yaris (13", 14" hjul) (ikke ABS)			
(Ø 200 x 32 mm)	3.03–9.05	66-9910 219,-	–
VOLKSWAGEN			
Caddy (Ø 230 mm)	83–1.04	66-949 359,-	–
Caddy Pickup (Ø 200 x 40 mm)	96–00	66-948 319,-	59-3127 119,-
Caddy 1,9d, sdi TDI Pickup, varebil			
(Ø 230 x 32 mm)	6.99–1.04	66-933 359,-	59-3222 119,-
Fox	4.05–7.11	66-948 319,-	59-406 119,-
Golf alle modeller	79–91	66-9883 259,-	59-569 99,90
Golf (ikke V6)	92–4.99	66-948 319,-	59-406 119,-
Jetta	79–91	66-9883 259,-	59-569 99,90
Lupo (Ø 180 mm)	99–7.05	66-9883 259,-	59-569 99,90
Lupo (Ø 200 mm) ABS	99–7.05	66-948 319,-	59-406 119,-
Passat 1,3	8.78–8.7	66-9883 259,-	59-569 99,90
Passat automat, Variant	8.78–8.7	66-948 319,-	–
Passat 1,8	88–5.97	66-949 359,-	59-3127 119,-
Polo (ikke ABS)	7.78–12.99	66-9883 259,-	59-569 99,90
Polo ABS	95–9.01	66-948 319,-	59-406 119,-
Vento 1,8 CL, GL 1,9 GTD	92–9.98	66-948 319,-	59-406 119,-

Fra **179,-** /stk.



Standardbremse-skiver

Før bremse-skiven monteres, skal den vaskes med bremse-rens, rødsprit eller lignende. Bremsene er en viktig sikker-hetsdetalj, og skivene på samme aksel skal derfor alltid skif-tes samtidig. Kontrollér alltid bremsebeleggene i forbindelse med skifte av bremse-skiver. Skift ut dersom de er slitt.

Fra **339,-** /stk.



Lengre levetid!

Bremse-skiver med belegg

Biltemas nyeste utvalg av bremse-skiver har et belegg som gir god bestandighet mot rust. Det er viktig at skivene ikke rengjøres før montering. Denne typen bremse-skiver fin-nes bare til utvalgte bilmodeller, se anb.tabell.

AUDI	Årsmmodell	Foran pr. stk.	Bak pr. stk.
80 S, LS, GLS	8.76-8.82	64-033	219,-
80 CL, GL 1,6 I	8.82-8.86	64-033	219,-
80 Coupé GL, GT5S	8.81-8.86	64-033	219,-
80 1,8E, 2,0E	8.86-7.91	-	64-037 269,-
80 1,6 (51 kW) (ikke automat)	8.92-9.6	64-234	299,-
80 1,6 (73 kW)	8.92-9.6	64-232 (1)	469,-
80 1,9 diesel, TD ch.nr. 8CP000001- (ikke automat)	8.92-7.96	64-234	299,-
80 1,9 diesel, TD automat	7.93-7.96	64-232 (1)	469,-
80 2,0 (66 kW) ch.nr. 8CP000001-	8.92-9.6	64-234	299,-
80 2,0E, 2,3E ch.nr. 8CP000001-	8.92-9.6	64-232 (1)	469,-
80 alle med skiver bak (ikke Quattro)	8.91-9.6	-	64-037 269,-
Coupé (ikke 16V, ikke Quattro)	8.9-12.96	-	64-037 269,-
90 2,0, 2,3 (100 kW)	5.87-8.91	-	64-037 269,-
100 ventilerte skiver, 4-boltet	8.3-8.8	-	64-037 269,-
100 2,0E	9.1-6.94	64-2623	439,-
100 2,3E, 2,6E, 2,8E	9.1-6.94	-	64-2632 329,-
A1 (pr.nr. 1ZG,1KF,1KS,1KX)	5.10-10.18	64-324 (1)	329,-
A1 (pr.nr. 1LJ,1KT)	5.10-4.15	64-426 (1)	369,-
A1 (pr.nr. 1ZC)	11.11-4.15	64-520 (1)	329,-
A2 (256mm)	00-01	64-324 (1)	329,-
A2	02-8.05	64-324 (1)	329,-
A3 1,8 (ikke turbo), 1,9 TDI Ø 280 mm	9.96-10.03	64-320 (1)	349,-
A3 1,6 Ø 256 mm	9.96-5.03	64-324 (1)	329,-
A3 (pr.nr. 1LE, 1LN, 1ZD)	9.96-5.03	64-520 (1)	329,-
A3 (pr.nr. 1ZE, 1ZP, 1KE, 1KF)	5.03-8.12	64-359 (1)	379,-
A3 (pr.nr. 1ZF, 1ZM, 1KD, 1KQ)	11.03-8.12	64-2647 (1)	449,-
A3 (pr.nr. 1ZD, 1LJ, 1KJ, 1KU)	9.04-3.13	64-426 (1)	369,-
A3 (pr.nr. 1ZA, 1KS, 1KE)	9.04-	64-426 (1)	369,-
A4 1,6, 1,8, 1,9 TDI (66 kW)	9.5-9.7	64-284	249,-
A4 1,8i 16V	9.5-9.7	64-2623	439,-
A4 1,6, 1,8 16V, 1,9, 1,9 TDI (66 kW)	9.97-11.00	64-002 (1)	329,-
A4 1,8T, 1,9 TDI (81 kW), 2,4, 2,6, 2,8	9.5-9.01	-	64-322 299,-
A4 1,8i 16V, Quattro	9.5-9.6	64-2623	439,-
A4 1,8i 16V, Quattro	9.97-9.01	64-002 (1)	329,-
A4 Quattro 1,8T, 1,9 TDI, 2,4, 2,6, 2,8	9.5-11.00	-	64-001 329,-
A4 (Ø 312 mm foran) (16" hjul)	4.02-6.08	64-356 (1)	449,-
A4 (Ø 288 mm foran) (pr.nr. 1LB, 1LE)	9.01-6.08	64-2645 (1)(4)	499,-
A4 (pr.nr. 1LA)	4.08-6.11	64-447 (1)(4)	529,-
A4 (pr.nr. 1KW, 1LT, 1LY)	6.08-5.16	64-448 (1)(4)	529,-
A4 (pr.nr. 1KW, 1LT, 1LY)	6.16-	64-448 (1)(4)	529,-
A5 (pr.nr. 1KW, 1LT, 2EH)	6.07-1.17	64-448 (1)(4)	529,-
A5 (pr.nr. 1KW, 1LT, 2EH)	2.17-	64-448 (1)(4)	529,-
A6 (ikke Quattro Avant bak)	9.4-12.97	64-2623	439,-
A6 (ikke Quattro Avant bak)	9.4-1.05	-	64-2632 329,-
A6 (Ø 288 mm foran) (pr.nr. 1LB, 1LE) (15" hjul)	6.94-1.05	64-2645 (1)(4)	499,-
A6 (Ø 312 mm foran) (16" hjul)	9.7-1.05	64-356 (1)	449,-
A6 (pr.nr. 1LT)	3.05-8.11	64-450 (1)(4)	499,-
A6 (pr.nr. 1LG, 1KD, 2ED)	7.04-3.11	64-449 (1)(4)	499,-
A6 (pr.nr. 1KW)	3.09-9.18	-	64-451 (4) 469,-
TT 1,8 TFSI, 2,0 TFSI, 2,0 TDI (Ø 312 mm foran)	9.04-	64-426 (1)	369,-
Q5 2,0 TDI, 3,0 TDI (pr.nr. 1LA, 1KW, 2EK)	6.08-6.11	64-447 (1)(4)	529,-

BMW	Årsmmodell	Foran pr. stk.	Bak pr. stk.
1-serie (E87) 118i, 118D, 120i (foran Ø 292 mm, bak Ø 296 mm)	11.03-9.12	64-444 (1)(4)	499,-
1-serie (E87) 118i, 118D, 120i (foran Ø 284 mm, bak Ø 280 mm)	11.03-9.12	64-497 (1)	479,-
1-serie (F21) 114i, 114D, 116i, 116D, 118i, 118D	12.10-	64-507 (1)(4)	479,-
2-serie (F22, F23, F87) 218i, 218D	3.15-	64-507 (1)(4)	479,-
300-serien alle med skiver bak	8.3-9.0	-	64-2615 299,-
316i, 318i, 325 TDS	9.1-10.99	64-2634	379,-
318is, 320i, 325i, 325TD/TDS (E36)	9.1-9.9	64-2635 (1)	379,-
323i, 328i (E36)	9.5-9.9	64-2635 (1)	379,-
316i, 318i (E46)	9.8-2.05	64-2635 (1)	379,-
320D, 320i, 323i (E46)	9.8-2.05	64-2635 (1)	379,-
320D (E46) (Ø 300mm fr 294mm bak)	9.02-2.05	64-347 (1)	399,-
325i (E46) (Ø 300mm fr 294mm bak)	9.00-2.05	64-347 (1)	399,-
328i (E46) (Ø 300mm fr 294mm bak)	5.98-6.00	64-347 (1)	399,-
320i, 320d, 325i, 328i, Touring	9.9-2.05	64-347 (1)	399,-
3-serie (E90) 318i, 320i (Ø 292 mm foran)	9.05-3.07	64-444 (1)(4)	499,-
3-serie (E90) 318i, 320i (Ø 312 mm foran)	9.05-3.07	64-445 (1)(4)	499,-
3-serie (E90, E92) (Ø 300 mm foran)	9.05-12.11	64-428 (1)	419,-
3-serie (E91)	9.05-6.12	64-428 (1)	419,-
3-serie (F30, F31, F34, F35, F80)	10.11-10.18	64-445 (1)(4)	499,-
3-serie (F30, F31, F34, F35, F80)	10.11-	-	64-480 (1)(4) 469,-
4-serie (F32, F33, F36, F82, F83)	3.14-	64-445 (1)(4)	499,-
4-serie (F32, F33, F36, F82, F83)	3.14-	-	64-480 (1)(4) 469,-
518i, 520i, 524TD (ikke Touring)	2.88-9.95	64-2636	369,-
520i, 525i, 530i, 525TD	-	64-2637	379,-
525TDS Touring	11.90-11.96	64-2638 (1)	469,-
525i, 530i, 535i	2.88-9.95	64-2638 (1)	469,-
520i, 523i, 525TDS (E39) (ikke Touring)	9.6-6.03	64-005 (1)	429,-
520i, 523i, 525TDS (E39) Touring	9.7-5.04	64-005 (1)	429,-
525i, 530i	01-03	64-005 (1)	429,-
528i, 530D, 535i (E39) (Ø 296 mm)	9.6-9.00	64-005 (1)	429,-
540 (E39)	9.7-6.03	-	64-006 (1) 369,-
5-Serie (E60) 520i, 520d, 523i, 525i, 525d (foran Ø 310 mm)	9.03-3.10	64-459 (1)(4)	499,-
5-Serie (E60) 520i, 520d, 523i, 525i, 525d (foran Ø 324 mm)	9.03-3.10	64-493 (1)(4)	499,-
5-Serie (E61) 520i, 520d, 523i, 525i, 525d (foran Ø 310 mm)	6.04-12.10	64-459 (1)(4)	499,-
5-Serie (E61) 520i, 520d, 523i, 525i, 525d (foran Ø 324 mm)	6.04-12.10	64-493 (1)(4)	499,-
Z3 1,8i, 1,9i 16V	9.6-00	64-2634	379,-
Z3 2,0i, 2,8i	9.7-00	64-2635 (1)	379,-
CHEVROLET			
Aveo 1,2, 1,4	3.06-	64-419 (1)	319,-
Kalos 1,2, 1,4	3.05-	64-419 (1)	319,-
Spark 1,0, 1,2	3.10-	64-419 (1)	319,-
Transport	1.97-9.05	64-360 (1)	459,-

BREMSESKIVER

CHRYSLER	Årsmmodell	Foran pr. stk.	Bak pr. stk.		
Voyager II 15" hjul	95-3.01	64-340 (1)	399,-	-	-
Grand Voyager II	96-3.01	64-340 (1)	399,-	-	-
CITROEN					
Berlingo (MF) Girling	7.96-9.02	64-239 (1)	299,-	-	-
Berlingo (MF) Bosch 1,4i, 1,8D, 1,8i, 1,9D, 2,0Hdi	7.96-12.11	64-332 (1)	419,-	64-342	299,-
Berlingo 1,1, 1,4, 1,8D	7.96-9.02	64-440	319,-	-	-
Berlingo (B9)	4.08-	64-333	429,-	64-486	769,-
C1 I	5.06-9.14	64-436 (1)	439,-	-	-
C1 II	4.14-	64-436 (1)	439,-	-	-
C2 1,4, 1,4Hdi 1,6 (Ø 266 mm foran)	9.03-	64-332 (1)	419,-	64-342	299,-
C2 1,1, 1,4, 1,4Hdi (Ø 266 mm foran)	9.03-	64-440	319,-	64-342	299,-
C3 1,1, 1,4, 1,4Hdi (Ø 266 mm foran)	2.02-	64-440	319,-	64-342	299,-
C3 1,4i 16V, 1,6i 16V	5.03-	64-332 (1)	419,-	64-342	299,-
C3 1,1, 1,4, 1,4Hdi	2.02-	64-440	319,-	-	-
C4 I, II 2,0 Hdi	11.04-	64-515 (1)	359,-	-	-
C4 Cactus 1,2 VTi, 1,6Hdi	9.14-	64-332 (1)	419,-	-	-
C4 Cactus 1,2 VTi, 1,6Hdi	9.14-	64-440	319,-	-	-
C4 Picasso I	2.07-8.13	-	-	64-486	769,-
C4 Grand Picasso I 1,6, 1,8	10.06-	64-333 (1)	429,-	64-486	769,-
C5 II 1,8i 16V	3.01-	64-332 (1)	419,-	64-362	379,-
C5 II 2,0i 16V	3.01-	64-333 (1)	429,-	64-362	379,-
C5 III	2.08-	64-506 (1)	479,-	64-499	319,-
DS4 1,6 BlueHdi	4.11-7.15	64-333 (1)	429,-	64-486	769,-
DS4 1,6 THP, 2,0 Hdi	4.11-7.15	64-515 (1)	359,-	64-486	769,-
DS5	11.11-7.15	64-515 (1)	359,-	64-486	769,-
Saxo 1,6i	96-4.04	64-223 (1)	299,-	-	-
Xantia (Ø 266 mm)	93-12.02	64-239 (1)	299,-	-	-
Xsara 1,4i	98-8.00	64-075	299,-	-	-
Xsara 1,4i, 1,6i, 1,8i, 1,8D, 1,9D (ikke 16V)	97-00	64-223 (1)	299,-	64-011	269,-
Xsara 1,4i, 1,6i 16V	9.00-12.04	64-332 (1)	419,-	-	-
Xsara 2,0 16V (ch.nr -09064)	98-3.05	-	-	64-011	269,-
Xsara Picasso	2.00-	64-239 (1)	299,-	64-011	269,-
Xsara Picasso (Ø 266 mm)	2.00-	64-332 (1)	419,-	-	-
ZX 1,1i, 1,4i, 1,8D, 1,9D (ikke 1,9D Break)	91-98	64-553	259,-	-	-
ZX 1,6, 1,8, 1,9, 2,0 (ikke 2,0 16V)	91-98	64-223 (1)	299,-	-	-
DACIA					
Dokker (uten ESP)	11.12-	64-489 (1)	419,-	-	-
Duster (med ESP)	10.10-	64-484 (1)	419,-	-	-
Lodgy (uten ESP)	3.12-	64-489 (1)	419,-	-	-
Logan 1,2 16V, 1,4, 1,6	9.04-	64-437 (1)	439,-	-	-
Logan 1,2 16V, 1,4, 1,6, 1,5 dCi (uten ABS)	9.04-	64-0605	259,-	-	-
Logan 1,2 16V, 1,4, 1,6 16V, 1,5 dCi (med ABS)	9.04-	64-487	179,-	-	-
Sandero 1,2 16V, 1,6 16V, 1,5dCi	11.08-	64-437 (1)	439,-	-	-
Sandero 1,2 16V, 1,6 16V, 1,5dCi (ikke ABS)	11.08-	64-0605	259,-	-	-
Sandero I, II 1,2 16V, 1,4, 1,6 16V, 1,5 dCi (med ABS)	11.08-	64-487	179,-	-	-
DAEWOO					
Kalos 1,2, 1,4	9.02-	64-419 (1)	319,-	-	-
Lanos (Ø 236 mm), 1,3i, 1,5i	5.97-12.04	64-0507 (1)	259,-	-	-
Lanos (Ø 256 mm), 1,6i 16V	5.97-12.04	64-0508 (1)	319,-	-	-
FIAT					
500 0,9	5.10-	64-245	269,-	-	-
Brava, Bravo 1,4i, 1,6i, 1,9D	95-10.00	64-245	269,-	-	-
Marea 1,4, 1,6, 1,9TD (55 kW)	9.96-12.03	64-245	269,-	-	-
Marea (alle med skiver bak)	97-1.01	-	-	64-2600	259,-
Punto 1,1, 1,2 med ABS, 1,6, 1,7D	1.94-12.99	64-245	269,-	-	-
Punto 1,1, 1,2 (uten ABS, ikke 16V)	93-4.99	64-2600	259,-	-	-
Punto 0,9, 1,2, 1,3D, 1,4	3.12-	64-519 (1)	359,-	-	-
Tipo 1,1, 1,4, 1,6 ABS	88-95	64-245	269,-	64-2600	259,-
FORD					
Escort, Orion (ventilert)	81-90	64-305 (1)	269,-	-	-
Escort, Orion (ikke XR3i)	91-2.99	64-2648 (1)	289,-	-	-
C-Max II	12.10-	64-510 (1)	369,-	-	-
Fiesta 1,1, 1,4, 1,8D (med ABS) XR2i	90-95	64-2648 (1)	289,-	-	-
Fiesta	96-1.00	64-289	249,-	-	-
Fiesta	96-1.02	64-2648 (1)	289,-	-	-
Focus	98-04	64-012 (1)	329,-	64-2601	259,-
Focus II (Ø278mm foran)					
(15", 16" hjul)	11.04-9.12	64-385 (1)	349,-	64-473	319,-
Focus II (Ø300mm foran) (17" hjul)	11.04-9.12	64-424 (1)	449,-	64-387	329,-
Focus III (Ø278mm foran) for kjøretøy uten sportpakke	7.10-	64-510 (1)	369,-	64-509	259,-
Focus III (Ø300mm foran) for kjøretøy med sportpakke	4.11-	64-424 (1)	449,-	-	-
Focus C-Max (17" hjul)	05-07	64-385 (1)	349,-	64-387	329,-
Focus C-Max (Ø300mm foran)	10.03-3.07	64-424 (1)	449,-	64-473	319,-
Galaxy	95-00	64-341 (1)	399,-	64-357	299,-
Galaxy 2,0, 2,0 TDCi, 2,2 TDCi (Ø 300 mm foran)	5.06-6.15	64-425 (1)	469,-	64-471	359,-

	Årsmmodell	Foran pr. stk.	Bak pr. stk.		
Ka	11.95-1.00	64-289	249,-	-	-
Ka	2.00-11.08	64-2648 (1)	289,-	-	-
Kuga I	3.08-11.12	64-424 (1)	449,-	64-471	359,-
Mondeo (ikke 2,5 V6)	93-10.00	64-225 (1)	299,-	64-226 (1)	329,-
Mondeo 2,5 V6	94-10.00	64-225 (1)	299,-	64-226 (1)	329,-
Mondeo III 1,8i 16V, 2,0i 16V, 2,5i 24V, 2,0 16V Di	10.00-8.07	64-343 (1)	399,-	64-344	359,-
Mondeo IV	3.07-9.14	64-425 (1)	469,-	64-471	359,-
Probe	93-98	64-227 (1)	429,-	64-314	299,-
Puma	1.98-2.00	64-2648 (1)	289,-	-	-
Scorpio (ikke 2,9 24V)	95-8.98	64-225 (1)	299,-	64-2601	259,-
Scorpio 2,9	95-8.98	-	-	64-2601	259,-
Scorpio St.vogn (Ø 260 mm foran)	95-98	64-225 (1)	299,-	64-226 (1)	329,-
Sierra (ventilerte skiver og tromler bak) (uten ABS, ikke 2,8, 2,9, 4WD)	82-93	64-305 (1)	269,-	-	-
Sierra alle modeller med skiver bak (ikke 4x4)	83-93	-	-	64-2601	259,-
S-Max 2,0, 2,0 TDCi, 2,2 TDCi (Ø 300 mm foran)	5.06-12.14	64-425 (1)	469,-	64-471	359,-
HONDA					
Accord 2,0i 16V	89-94	64-327 (1)	299,-	-	-
Civic 1,4i, 1,5i, 1,6i (5-dørs)	9.94-2.01	64-291 (1)	269,-	-	-
Civic 1,6i	9.91-10.95	64-291 (1)	269,-	-	-
Civic 1,6 DOHC, VTEC	92-2.01	64-291 (1)	269,-	-	-
CRV (Ø 288mm)	97-02	64-384	459,-	-	-
CRX 1,6i 16V, 1,6i Vtec	92-98	64-291 (1)	269,-	-	-
HYUNDAI					
Accent 1,3, 1,5	95-99	64-253 (1)	299,-	-	-
Atos 1,0i 12V	98-03	64-369	389,-	-	-
Getz	9.02-6.09	64-381	569,-	-	-
i10 1,1, 1,2	1.08-12.13	64-415 (1)	319,-	64-470	319,-
i30 1,6	10.07-6.12	64-414 (1)	439,-	64-416	369,-
i40 1,6GDI, 1,7CRDi, 2,0CRDi, 2,0GDI (16" hjul)	7.11-	64-478 (1)(4)	499,-	64-479 (4)	449,-
Pony	90-1.95	64-253 (1)	299,-	-	-
Santa Fe 2,0i	8.01-3.06	64-363 (1)	459,-	64-368	419,-
Scoupe	90-96	64-253 (1)	299,-	-	-
KIA					
Ceéd 1,4, 1,6, 2,0	12.06-12.12	64-414 (1)	439,-	64-416	369,-
Picanto 1,0, 1,1	4.04-	64-415 (1)	319,-	64-470	319,-
Pro Ceéd 1,4, 1,6, 2,0	2.08-9.12	64-414 (1)	439,-	64-416	369,-
Rio 1,3i, 1,5i	00-02	64-255 (1)	299,-	-	-
Sephia 1,5i	96-4.01	64-367 (1)	379,-	-	-
Sephia 1,6i	93-96	64-367 (1)	379,-	-	-
Sephia 1,8i	97-4.01	64-367 (1)	379,-	-	-
Soul 1,6	2.09-	64-414 (1)	439,-	-	-
Sportage 1,6 GDi, 1,7 CRDi	10.07-	-	-	64-416	369,-
MAZDA					
3 1,6i	11.03-6.09	64-373 (1)	419,-	64-374	229,-
6 1,8i 16v (Ø275mm foran)	06.02-8.07	64-375 (1)	419,-	64-376	439,-
6 2,0i 16v, 2,0i TDi (Ø283mm foran)	06.02-8.07	64-386 (1)	529,-	64-376	439,-
6 (GH) 1,8MZR, 2,0MZR, 2,2MRZ, 2,2D (Ø299mm foran)	8.07-1.10	64-464 (1)	569,-	64-376	439,-
6 (GJ, GL) 2,0, 2,2D, 2,5 (Ø297mm foran)	12.12-	64-513 (1)(4)	419,-	64-514 (1)(4)	339,-
323 (ikke automat, ikke DOHC, ikke 4WD)	90-94	64-235 (1)	349,-	-	-
323 (alle automat)	90-7.94	64-255 (1)	299,-	-	-
323 1,3i (BA1)	95-98	64-235 (1)	349,-	-	-
323 1,5i (BA1)	95-98	64-255 (1)	299,-	-	-
323 1,3i 16V, 1,5i 16V	99-1.01	64-330 (1)	299,-	-	-
323 1,8i 16V	99-5.04	64-331 (1)	369,-	-	-
323 F 2,0 16v Combisedan (275mm foran)	01-04	64-375 (1)	419,-	64-376	439,-
626 1,8, 2,0, 2,5 (ikke St.vogn)	92-7.02	64-227 (1)	429,-	64-314	299,-
626 St.vogn 1,8i 16V, 2,0i 16V	98-7.02	64-227 (1)	429,-	64-314	299,-
CX5 (KE, GH) (Ø297mm foran)	11.11-8.15	64-513 (1)(4)	419,-	64-514 (1)(4)	-
MX-5	90-93	64-235 (1)	349,-	-	-
MINI					
Cooper (Ø 276 mm foran)	6.01-7.06	64-465 (1)	439,-	64-468	359,-
Cooper (Ø 280 mm foran)	10.06-6.15	64-466 (1)	439,-	-	-
Cooper (Ø 294 mm foran)	10.06-4.15	64-467 (1)	549,-	-	-
One (Ø 276 mm foran)	6.01-7.06	64-465 (1)	439,-	64-468	359,-
One (Ø 280 mm foran)	3.07-6.15	64-466 (1)	439,-	-	-
MERCEDES					
A-klasse 140, 160, 170	97-8.04	64-349	429,-	-	-
190E 1,8, 2,0, diesel	83-93	64-455	279,-	64-457	319,-
190E 2,3 16V, 2,5 16V	85-93	64-2604 (1)	439,-	64-457	319,-
190E 2,3, 2,5, 2,6, TDI	87-8.93	-	-	64-457	319,-
200-300 W123	76-85	64-454	319,-	64-452	319,-
200-300 W124 (ikke 300E-24V) ikke ventilerte skiver foran	85-93	64-456	319,-	-	-
200-300 W124 (ikke 300E-24V) ventilerte skiver foran	85-93	64-2604 (1)	439,-	-	-

Årsmødel	Foran pr. stk.	Bak pr. stk.		
200-300 W124 (ikke 300E-24V, ikke St.vogn bak)	85-93	-	64-457	319,-
200-300 W124 alle St.vogn bak	85-93	-	64-017	269,-
260, 300, 420, 500, 560 W126	85-91	-	64-452	319,-
C 180, 200D, 220D, 250D (W202)	93-5.00	64-259	299,-	64-260
C 200, 220, 220TD (W202)	93-4.00	64-261 (1)	369,-	64-260
C 280 (W202)	93-95	64-261 (1)	369,-	64-260
C 280	96-5.00	64-261 (1)	369,-	64-017
C 180, 200, 220D, 230K (T202)	96-3.01	64-261 (1)	369,-	64-017
C 200K, 230K, 240, 250TD, 280, C36 (W202)	96-4.00	-	-	64-017
C 200CDI, 200K, 220CDI (W203)	2.01-2.07	-	-	64-017
C 240, 270CDI, 320 (W203)	2.01-2.07	64-019 (1)	399,-	64-017
E 200, 220, 250, 280, 300 (ikke diesel foran)	93-95	64-2604 (1)	439,-	64-457
E 200K (T210,W210)	97-3.02	64-019 (1)	399,-	64-020
E 220CDI (ikke St.vogn bak) (W210)	98-3.02	-	-	64-017
E 240 (foran Ø 284 mm) (T210,W210)	97-9.00	64-261 (1)	369,-	64-017
E 240 (foran Ø 300 mm) (T210,W210)	97-3.02	64-019 (1)	399,-	64-017
E 280 (T210,W210)	96-3.02	64-019 (1)	399,-	64-020
E 290TD (foran Ø 284 mm) (T210,W210)	96-12.98	64-261 (1)	369,-	64-017
E 290TD (foran Ø 300 mm) (T210,W210)	97-7.99	64-019 (1)	399,-	64-017
E 300TD, 320 (T210,W210)	96-7.99	64-019 (1)	399,-	64-020
E-klasse (W211) E200, E220, E240, E270	11.02-12.08	64-371	459,-	64-372
E-klasse (T211) E200, E220, E240	7.02-7.09	64-371	459,-	-
MITSUBISHI				
Carisma 1,6, 1,8GDI, 1,9TDI (Ø 256 mm)	95-12.04	64-021 (1)	329,-	64-319
Carisma 1,6, 1,9TDI (Ø 236 mm)	95-2.99	64-022 (1)	299,-	64-319
Carisma 1,6, 1,8, 1,9TDI (Ø 281 mm)	99-6.06	64-068 (1)	349,-	64-319
Colt/Lancer 1,6	91-4.96	64-022 (1)	299,-	-
Colt/Lancer 1,3, 1,5, 1,6	96-8.03	64-022 (1)	299,-	-
Lancer VII	04-08	-	-	64-335
Galant (Ø 256 mm)	91-96	64-021 (1)	329,-	-
Galant 2,0, 2,0TD	97-10.03	64-021 (1)	329,-	-
Galant	93-02	-	-	64-335
Space Star 1,3, 1,8GDI	12.98-12.04	64-021 (1)	329,-	64-319
NISSAN				
Almera 1,5, 1,8	00-02	-	-	64-265
Juke (F15)	6.10-	-	-	64-442
Kubistar 1,2, 1,6 16V, 1,5dCi	8.03-	64-437 (1)	439,-	-
Leaf	11.10-	-	-	64-443 (1)
Micra 1,0, 1,2 (K11) (ikke ventilerte skiver)	12.92-1.03	64-263	249,-	-
Micra 1,3 16V	93-8.00	64-263	249,-	-
Micra 1,4 16V	9.00-2.03	64-263	249,-	-
Micra 1,0i, 1,2i, 1,4i, 1,5DCI	3.03-6.10	64-364 (1)	379,-	-
Primera 1,6, 2,0 St.vogn (257 mm) 14" hjul	91-4.98	64-2657 (1)	359,-	-
Primera 1,6, 2,0 (ikke St.vogn) (257 mm) 14" hjul	9.94-7.02	64-2657 (1)	359,-	64-265
Primera 2,0D St.vogn	7.90-12.95	64-2657 (1)	359,-	-
Primera 2,0D (ikke St.vogn)	10.96-12.01	64-2657 (1)	359,-	64-265
Qashqai (J10)	2.07-	64-441 (1)	379,-	64-442
Qashqai (J10)	2.07-12.13	64-441 (1)	379,-	64-443 (1)
X-Trail	6.07-12.13	-	-	64-443 (1)
OPEL				
Adam (M13) (Ø257mm fram)	10.12-	64-519 (1)	359,-	-
Astra 1,4, 1,6 (ikke ventilerte skiver)	8.91-98	64-503	239,-	-
Astra 1,4, 1,6, 1,7D med ventilerte skiver (ikke 16V)	91-98	64-0507 (1)	259,-	-
Astra 1,6i 16V	2.93-98	64-0508 (1)	319,-	-
Astra 1,8i, 2,0i 16V	92-98	64-0508 (1)	319,-	64-366
Astra 2,0	92-98	64-0508 (1)	319,-	-
Astra G 1,2, 1,4, 1,6, 1,7TD, 1,8, 2,0TD uten ABS	98-6.04	64-051 (1)	329,-	64-483
Astra G 1,8, 2,0, 2,0TD med ABS	98-6.04	64-053 (1)	399,-	64-054
Astra H (4-boltet)	3.04-5.14	-	-	64-483
Astra H (5-boltet)	3.04-5.14	64-053 (1)	399,-	64-054
Calibra 2,0i (ikke turbo) (ikke 16V, 4WD bak)	90-3.97	64-0508 (1)	319,-	-
Calibra 2,0T, 2,5	95-97	64-059 (1)	329,-	-
Combo 1,2, 1,4, 1,7D	93-10.01	64-0507 (1)	259,-	-
Corsa (ikke ventilerte skiver)	3.93-9.00	64-503	239,-	-
Corsa A med ventilerte skiver	83-3.93	64-0507 (1)	259,-	-
Corsa B ventilerte skiver foran	3.93-9.00	64-0507 (1)	259,-	-
Corsa D (S07) (Ø257mm fram)	7.06-8.14	64-519 (1)	359,-	-
Corsa E (X15) (Ø257mm fram)	9.14-	64-519 (1)	359,-	-
Corsa E (X15) (Ø308mm fram)	9.14-	64-378 (1)	569,-	-
Insignia (16" hjul) (296mm foran)	7.08-3.17	64-460 (1)(4)	499,-	64-462 (4)
Insignia (17" hjul) (321mm foran)	7.08-3.17	64-461 (1)(4)	529,-	64-463 (1)(4)
Kadett D, E 1,6S, 1,6D	82-12.91	64-503	239,-	-
Kadett E 1,8	9.84-9.92	64-0507 (1)	259,-	-
Kadett E 2,0	87-91	64-0508 (1)	319,-	-

Årsmødel	Foran pr. stk.	Bak pr. stk.		
Kadett E, GSI 16V	88-91	64-0508 (1)	319,-	-
Meriva 1,7 Cdti	9.03-6.15	64-053 (1)	399,-	64-054
Omega 2,0i (286 mm foran)	94-00	-	-	64-361
Omega 2,0DTI, 2,2i, 2,5TD, 2,5i, 3,0i (296 mm foran)	94-7.03	64-358 (1)	399,-	64-361
Sintra	97-99	64-360	459,-	-
Vectra 1,4, 1,6, 1,8	89-91	64-503	239,-	-
Vectra 1,4, 1,6	92-95	64-0507 (1)	259,-	-
Vectra 1,8i (ikke 4WD, ikke automat)	89-91	64-503	239,-	-
Vectra 1,8i automat	89-95	64-0508 (1)	319,-	-
Vectra 2,0 (ikke turbo)	89-95	64-0508 (1)	319,-	-
Vectra 2,0i, 2,0i 16V	93-95	-	-	64-366
Vectra (ikke 16V, ikke 4WD) med skiver bak	89-92	-	-	-
Vectra 1,6, 1,8 (4-boltet)	96-99	64-0508 (1)	319,-	64-056
Vectra 1,6, 1,8 (5-boltet)	00-3.02	64-059 (1)	329,-	64-057
Vectra 2,0 16V, 2,6 V6 (5-boltet)	96-3.02	64-059 (1)	329,-	64-057
Vectra C 1,6i, 1,8i, 2,0i, 2,2i	3.02-1.09	64-350 (1)	419,-	64-353
Zafira 1,6, 1,8	4.99-4.15	64-053 (1)	399,-	64-054
PEUGEOT				
106 XT 1,0, 1,1, 1,4	9.91-12.04	64-553	259,-	-
106 XSi 1,0, 1,1, 1,4, 1,4D, 1,5D, 1,6 (ABS)	9.91-12.04	64-223 (1)	299,-	-
107	5.06-	64-436 (1)	439,-	-
108	5.14-	64-436 (1)	439,-	-
205 (ikke GTI)	3.83-12.96	64-553	259,-	-
205 GTI 1,9	88-10.94	64-223 (1)	299,-	-
206 1,1 (uten ABS)	9.98-	64-553	259,-	-
206 1,1 1,4 (ABS)	9.98-	64-075	299,-	-
206 1,4, 1,6, 1,9D	1.99-	64-223 (1)	299,-	-
206 2,0	4.99-	64-239 (1)	299,-	-
206 2,0 (Ø 247 mm ventilert)	01-	64-223 (1)	299,-	64-011
206 1,6i 16V, 2,0i 16V (266 mm)	12.00-	64-332 (1)	419,-	-
208 1,6i, 1,6 HDi, 1,6 THP	3.12-	64-515 (1)	359,-	-
305 1,6, 1,9 GT/GTX	86-89	64-239 (1)	299,-	-
306 1,1, 1,4, 1,9D	93-97	64-553	259,-	-
306 1,4	5.97-5.01	64-075	299,-	-
306 (ikke 2,0 16V) med ventilerte skiver	93-4.02	64-223 (1)	299,-	-
306 1,8 16V	97-4.02	64-239 (1)	299,-	64-011
306 2,0, 2,0 16V	93-4.02	64-239 (1)	299,-	64-011
307 1,4i (bak -03)	1.01-4.09	64-332 (1)	419,-	64-342
307 1,6i, 2,0i (bak -03)	1.01-12.09	64-333 (1)	429,-	64-342
308	9.07-	64-333 (1)	429,-	64-486
308 Teves foran	6.09-12.14	64-515 (1)	359,-	-
309 (ikke GTI)	10.85-12.93	64-553	259,-	-
309 1,9 GTI	86-12.93	64-223 (1)	299,-	-
405 med ventilerte skiver foran	87-97	64-239 (1)	299,-	-
406 1,9TD (66 kW), 2,0TD, 2,1TD	96-12.98	64-297 (1)	449,-	64-076
406 2,0 16V, 2,0T, 3,0	95-10.04	64-297 (1)	449,-	64-076
407 (foran Ø 283 mm)	5.04-	64-498 (1)	439,-	64-499
508 (foran Ø 283 mm)	11.10-	64-498 (1)	439,-	64-499
607 (foran Ø 283 mm)	2.00-12.04	64-498 (1)	439,-	64-499
3008 1,6 HDi, 1,6 VTi	6.09-	64-333 (1)	429,-	64-486
3008 1,6 THP, 2,0 Hdi	6.09-	64-515 (1)	359,-	-
5008 1,6 THP, 2,0 Hdi	9.09-	64-515 (1)	359,-	-
Partner	6.96-9.02	64-239 (1)	299,-	-
Partner 1,1, 1,4, 1,8	6.96-9.02	64-440	319,-	-
Partner	4.08-	64-333 (1)	429,-	64-486
RENAULT				
Captur 0,9 TCe9	6.13-	64-489 (1)	419,-	-
Clio 1,1	6.92-4.96	64-0605	259,-	-
Clio 1,2, 1,4	90-97	64-0605	259,-	-
Clio 1,4, 1,7, 1,9D (Ø 265 mm)	90-96	64-058	269,-	-
Clio II 1,2, 1,4 (Ø 238 mm)	98-8.00	64-0605	259,-	-
Clio II 1,2, 1,4 (Ø 238 mm)	98-5.01	64-2665 (1)	319,-	-
Clio II 1,1, 1,2, 1,5dCi (Ø 259 mm)	5.01-	64-437 (1)	439,-	-
Clio III 2,0 16V	2.00-	64-388 (1)	439,-	-
Clio III 1,2 16V, 1,4 16V, 1,5 dCi, 1,6 16V	6.05-	64-364 (1)	379,-	64-475
Fluence	2.10-	64-484 (1)	419,-	64-485
Kangoo (KC0, KC1) 1,2, 1,4, 1,9D (uten ABS)	97-01	64-2665 (1)	319,-	-
Kangoo (KC0, KC1) 1,6 16V, 1,5 dCi (med ABS)	6.01-	64-437 (1)	439,-	-
Kangoo (KC0, KC1) 1,6 16V 4x4, 1,9 dCi 4x4	10.01-	64-388 (1)	439,-	-
Kangoo (KW0, KW1) 1,5 dCi (14" hjul)	2.08-	64-489 (1)	419,-	-
Koleos	9.08-	-	-	64-443 (1)
Laguna 1,8, 2,0, 2,2D (4-boltet)	94-00	64-312 (1)	349,-	64-058
Laguna 1,8i 16V, 1,9Tdi, 2,0 8v	99-2.01	64-388 (1)	439,-	64-058
Laguna III 1,5 dCi, 1,6 16V	10.07-12.15	64-484 (1)	419,-	-
Megane 1,4, 1,6, 1,9D (Ø 238 mm)	96-99	64-0605	259,-	-
Megane 1,6 (Ø 238 mm)	96-99	64-2665 (1)	319,-	-
Megane 2,0 2,0 16V (262 mm)	97-99	64-312 (1)	349,-	-
Megane 1,6 16V, 1,8 16V, 2,0 16V	3.99-10.02	64-388 (1)	439,-	-

BREMSESKIVER

Årsmmodell	Foran pr. stk.	Bak pr. stk.
Megane 1,4 16V, 1,6 16V, 1,9dTi (Ø 259 mm)	3.99-8.03	64-437 (1) 439,-
Megane II 1,2 16V, 1,4 16V, 1,5 dCi, 1,6 16V	6.05-	64-364 (1) 379,-
Megane III (ikke St.vogn bak)	11.08-	64-484 (1) 419,-
Megane Scenic (262 mm)	97-99	64-312 (1) 349,-
Megane Scenic (280mm)	97-99	64-388 (1) 439,-
Modus 1,2, 1,4, 1,5 dCi, 1,6	9.04-	64-364 (1) 379,-
Scénic III (15" hjul)	2.09-	64-484 (1) 419,-
Twingo I 1,2 16V	3.93-10.03	64-437 439,-
Twingo I, II 1,2, 1,5 dCi	11.03-	64-487 179,-
Twingo II 1,6 16V, 1,5 dCi	3.07-	64-437 (1) 439,-

SAAB

99 f.o.m. ch.nr C6010842-	82-12.84	64-653 319,-
900	81-87	64-653 319,-
900	88-93	64-657 (1) 429,-
900	94-96	64-272 (1) 299,-
900	8.96-2.98	64-059 (1) 329,-
9000 (ikke turbo)	87-89	64-657 (1) 429,-
9000 (ikke turbo)	90-12.97	64-0658 (1) 439,-
9000 turbo	6.86-12.89	64-657 (1) 429,-
9000 turbo	88-12.97	64-0658 (1) 439,-
9-3	98-9.02	64-059 (1) 329,-
9-3 1,8i 16VT	1.04-2.15	64-350 (1) 419,-
9-3 1,9 8V TiD, 1,9i 16V TiD	9.04-2.15	64-350 (1) 419,-
9-3 2,0i 16VT (15" hjul)	3.03-2.15	64-350 (1) 419,-
9-3 (16" hjul)	9.02-2.15	64-379 (1) 399,-
9-5 (ch.nr -X3025751) (288mm foran)	97-99	64-059 (1) 329,-
9-5 (ch.nr X3025752-) (288mm foran)	99-12.09	64-059 (1) 329,-
9-5 (16" hjul) (308mm foran)	9.01-12.09	64-378 (1) 569,-
9-5 (16" hjul) (296mm foran)	5.10-1.12	64-460 (1)(4) 499,-
9-5 (17" hjul) (321mm foran)	5.10-1.12	64-461 (1)(4) 529,-

SEAT

Altea (pr.nr. 1ZE,1KS)	4.04-	64-359 (1) 379,-
Altea (pr.nr. 1KD,1KQ)	4.04-	64-346 (1) 349,-
Alhambra	4.96-3.10	64-341 (1) 399,-
Arosa	5.97-6.04	64-062 (1) 349,-
Cordoba 1,6, 1,8i (ikke 16V), 1,9D, TD)	94-98	64-033 219,-
Cordoba 1,8, 1,9TD, 1,9TDI (Ø 239 mm)	93-99	64-034 (1) 269,-
Cordoba 2,0i, 2,0i 16V (256 mm)	94-96	64-0828 (1) 279,-
Cordoba 1,0, 1,4	9.99-10.02	64-034 (1) 269,-
Cordoba	10.02-11.09	64-324 (1) 329,-
Exeo (Ø 280 mm foran) (pr.nr. 1LZ) 12.08-		64-002 (1) 329,-
Exeo (Ø 288 mm foran) (pr.nr. 1LB) 12.08-		64-2645 (1)(4)499,-
Ibiza 1,8, 1,9TD, 1,9TDI (Ø 239 mm)	93-99	64-034 (1) 269,-
Ibiza 1,0, 1,4, 1,6, 1,9D, 1,9TDI (Ø 239 mm)	99-1.02	64-034 (1) 269,-
Ibiza 2,0i 2,0i 16V	6.93-8.99	64-0828 (1) 279,-
Ibiza IV (pr.nr. 1LQ, 1LF)	2.02-11.09	64-324 (1) 329,-
Ibiza IV (pr.nr. 1ZC, 1ZD)	5.15-	64-520 (1) 329,-
Inca 1,4, 1,6, 1,9D, 1,9SDI	11.95-3.96	64-0827 319,-
Inca 1,4, 1,6, 1,9D, 1,9SDI (256 mm)	4.96-6.03	64-0828 (1) 279,-
Leon (pr.nr. 1LE)	11.99-6.06	64-520 (1) 329,-
Leon (pr.nr. 1LR, 1LS)	6.00-8.05	64-320 (1) 349,-
Leon (pr.nr. 1LQ)	6.00-8.05	64-324 (1) 329,-
Leon (pr.nr. 1LJ, 1KY, 1KZ)	5.05-12.12	64-426 (1) 369,-
Leon (pr.nr. 1KS, 1KT)	6.06-	- 64-477 419,-
Leon (pr.nr. 1ZA)	9.12-	64-426 (1) 369,-
Toledo 1,6, 1,8i (ikke 16V)	91-98	64-033 219,-
Toledo 1,8i 16V, 2,0i (ikke 16V) (256 mm)	91-98	64-0828 (1) 279,-
Toledo 1,9 TDI (66 kW)	95-98	64-0827 319,-
Toledo 1,4i 16V 1,6 1,6 16V (256 mm)	4.99-5.06	64-324 (1) 329,-
Toledo 1,6, 1,8 20V, 1,9TDI	4.99-5.06	64-320 (1) 349,-
Toledo (Ø 280 mm foran)	12.04-5.09	64-2647 (1) 449,-
Toledo (Ø 288 mm foran)	10.04-5.09	64-359 (1) 379,-
Toledo IV (pr.nr. 1ZC)	7.12-	64-520 (1) 329,-

SKODA

Fabia (pr.nr. 1LQ, 1LR)	12.99-12.07	64-324 (1) 329,-
Fabia (pr.nr. 1LN, 1LP)	12.99-12.14	64-520 (1) 329,-
Fabia III (pr.nr. 1ZG)	8.14-	64-324 (1) 329,-
Fabia III (pr.nr. 1ZC)	8.14-	64-520 (1) 329,-
Felicia 1,3i, 1,6i	95-6.01	64-325 269,-
Octavia (pr.nr. 1LQ)	9.96-12.10	64-324 (1) 329,-
Octavia (pr.nr. 1LS, 1ZM)	9.96-8.04	64-320 (1) 349,-
Octavia (pr.nr. 1LE, 1ZE)	9.96-12.10	64-520 (1) 329,-
Octavia (pr.nr. 1ZM, 1KD)	9.04-6.13	64-2647 (1) 449,-
Octavia (pr.nr. 1ZE, 1KF)	2.04-5.13	64-359 (1) 379,-
Octavia (pr.nr. 1KS, 1KT)	9.04-5.13	- 64-477 419,-
Octavia 2,0 RS (Ø 312 mm foran)	10.05-	64-426 (1) 369,-
Superb (Ø 288 mm foran) (ch.nr. - 3U39046708)	12.01-3.08	64-2645 (1)(4)499,-
Superb	2.02-3.08	- 64-2632 329,-
Superb (Ø 312 mm foran) (16" hjul)	2.02-3.08	64-356 (1) 449,-
Superb (pr.nr. 1LJ, 1ZA, 1KF)	7.08-	64-426 (1) 369,-

Årsmmodell	Foran pr. stk.	Bak pr. stk.
Superb (pr.nr. 1KS)	10.09-5.15	- 64-477 419,-
Yeti (Ø 312 mm foran)	5.09-12.17	64-426 (1) 369,-
Yeti (pr.nr. 1KS)	11.09-12.17	- 64-477 419,-

SUBARU

Forester 2,0 (Ø 276 mm foran)	8.97-	64-411 (1) 489,-
Forester 2,5 (Ø 293 mm foran)	12.03-	64-410 (1) 569,-
Impreza 2,0 (Ø 276 mm foran)	12.00-3.12	64-411 (1) 489,-
Impreza 2,0 Turbo (Ø 276 mm foran)	3.94-12.00	64-411 (1) 489,-
Impreza 2,0 Turbo (Ø 293 mm foran)	3.94-	64-410 (1) 569,-
Legacy 2,0, 2,5i (Ø 276 mm foran) (bak -8.03)	6.96-8.03	64-411 (1) 489,-
Legacy III 2,0, 2,5i (Ø 276 mm foran)	10.98-8.00	64-411 (1) 489,-
Legacy IV 2,0, 2,5, 3,0R	9.03-6.06	- 64-420 319,-
Outback 2,5 (Ø 276 mm foran)	10.00-8.03	64-411 (1) 489,-
Outback 2,5 (Ø 293 mm foran)	10.00-8.03	64-410 (1) 569,-
Outback 2,5 (Ø 293 mm foran)	8.03-9.09	64-410 (1) 569,-

TOYOTA

Auris (E15) 2,0D, 2,2D	3.07-9.12	64-516 (1) 479,-
Auris (E18) (ikke 2,0D)	10.12-	64-511 (1) 369,-
Auris (E18) 2,0D	10.12-	64-516 (1) 479,-
Avenis 1,6, 1,8, 2,0, 2,0TD 14" hjul (260 mm)	97-01	64-072 (1) 469,-
Avenis 1,6 VVT-i, 1,8	7.01-2.03	64-337 (1) 399,-
Avenis 2,0, 2,0D, 2,4	4.03-11.08	64-433 (1) 479,-
Avenis 1,6, 1,8, 2,0	4.03-11.08	64-434 (1) 479,-
Avenis (T27)	11.08-	64-516 (1) 479,-
Aygo	7.05-	64-436 (1) 439,-
Camry 2,2	92-01	64-365 (1) 479,-
Carina E 2,0 (ikke diesel)	92-9.97	64-328 (1) 469,-
Corolla 1,3, 1,6, 1,8, 2,0D	5.92-01	64-316 (1) 329,-
Corolla 1,4 16V, 1,6 16V	1.02-7.07	64-336 (1) 399,-
Corolla 1,4 VVT-i, 1,6VVT-i (Ø 269 mm bak)	1.02-7.07	64-336 (1) 399,-
Corolla Saloon (E18)	6.13-	64-511 (1) 369,-
HiAce IV (foran sentrerings-diameter 84 mm)	8.95-8.06	64-494 (1) 479,-
HiAce IV (foran sentrerings-diameter 100 mm)	8.95-8.06	64-495 (1) 479,-
Previa 2,0 D4-D, 2,4i 16V	8.00-3.04	64-365 (1) 479,-
RAV 4 1,8 VVTi, 2,0 VVTi	6.00-	64-382 569,-
Verso (R2)	4.09-	64-516 (1) 479,-
Yaris (P1)	4.99-9.05	64-073 (1) 469,-
Yaris (P9, P13) (bak -12.12)	1.06-	64-423 (1) 489,-

VOLKSWAGEN

Beetle 1,6, 1,9TDI, 2,0 (Ø 280 mm foran) (Ø 232 mm bak)	10.99-9.10	64-320 (1) 349,-
Bora (pr.nr. 1LS, 1ZM, 1ZP)	10.98-5.05	64-320 (1) 349,-
Bora (pr.nr. 1LN, 1LE)	10.98-5.05	64-520 (1) 329,-
Corado 1,8	88-92	64-0828 (1) 279,-
Corado 2,0	91-95	64-0828 (1) 279,-
Caddy	83-92	64-033 219,-
Caddy	11.95-4.96	64-0827 319,-
Caddy (256 mm)	97-12.00	64-0828 (1) 279,-
Caddy (pr.nr. 1LJ, 1ZA) (bak -8.10)	4.04-	64-426 (1) 369,-
Golf S, LS, GLS	8.74-8.83	64-033 219,-
Golf C, CL, GL 1,5, 1,6	8.75-8.83	64-033 219,-
Golf GTI, GLI (ventilert)	9.75-10.91	64-034 (1) 269,-
Golf TDI	6.82-10.91	64-033 219,-
Golf Jetta II 1,6, 1,8 (ikke ventilerte skiver)	84-91	64-033 219,-
Golf Jetta II (ikke Syncro) 1,6, 1,8 (ventilerte skiver)	84-91	64-034 (1) 269,-
Golf III (ikke ventilerte skiver) Ø 239 mm)	92-7.95	64-033 219,-
Golf III (ikke ventilerte skiver) Ø 256 mm)	94-4.99	64-0827 319,-
Golf III (ikke VR6, ikke GTI) (med ventilerte skiver)	92-2.98	64-0828 (1) 279,-
Golf Jetta samtlige uten V6 med skiver bak	83-10.99	- 64-2614 319,-
Golf IV 1,4, 1,6 (Ø 256 mm)	97-6.05	64-324 (1) 329,-
Golf IV 1,8, 1,9 TDI (Ø 280 mm)	97-1.04	64-320 (1) 349,-
Golf IV (pr.nr. 1LE, 1LN, 1ZD, 1ZE, 1ZH)	8.97-5.04	64-520 (1) 329,-
Golf V, VI (pr.nr. 1ZF, 1ZM, 1KD, 1KQ)	11.03-11.12	64-2647 (1) 449,-
Golf V, VI (pr.nr. 1ZP, 1ZP, 1KE, 1KF)	11.03-11.12	64-359 (1) 379,-
Golf V, VI (pr.nr. 1LJ, 1LL, 1ZD, 1LV, 1ZA)	10.04-11.12	64-426 (1) 369,-
Golf VII (pr.nr. 1KE)	11.12-	- 64-477 419,-
Jetta CL, GL 1,6 i	7.81-83	64-033 219,-
Jetta III (pr.nr. 1LJ, 1ZD, 1LV, 1KJ, 1KV)	10.05-10.10	64-426 (1) 369,-
Jetta III (pr.nr. 1KE, 1KF)	10.05-10.10	- 64-476 339,-
Jetta IV (pr.nr. 1ZA, 1ZB, 1LB, 1KE, 1KF)	12.10-	64-426 (1) 369,-

Årsmmodell	Foran pr. stk.	Bak pr. stk.
Jetta IV (pr.nr. 1ZM, 1ZQ, 1KS, 1KT)	11.12-	64-2647 (1) 449,-
Lupo	98-7.05	64-062 (1) 349,-
Passat C, CL, GL 1,6, 1,8	8.81-87	64-033 219,-

	Årsmo- dell	Foran pr. stk.	Bak pr. stk.
Passat Automatic	8.73-87	64-033	219,-
Passat Variant alle mod.	8.73-87	64-033	219,-
Passat diesel	11.81-87	64-033	219,-
Passat TDI	8.82-87	64-033	219,-
Passat L55, CL5, GL5 (ventilert)	3.81-87	64-034 (1)	269,-
Passat 1,6, 1,8 (66 kW)	88-93	64-0827	319,-
Passat 1,8 (79, 82 kW)	88-93	64-0828 (1)	279,-
Passat 1,8	94-12.96	64-0827	319,-
Passat 1,9 TDI med tromler bak	94-96	64-0827	319,-
Passat 1,9 TDI 66 kW med skiver bak	94-96	64-0828 (1)	279,-
Passat 1,9 TDI 81 kW med skiver bak	3.95-8.96	-	64-2614
Passat 2,0	88-93	64-0828 (1)	279,-
Passat 2,0	94-12.96	64-0828 (1)	279,-
Passat (ikke Syncro) med skiver bak	88-93	-	64-2614
Passat 1,6, 1,8, 1,9 TDI (66 kW)	1.97-11.00	64-002 (1)	329,-
Passat 1,8T, 2,3, 2,8, 1,9 TDI (ch.nr. -124107)	97-11.00	64-067 (1)	499,-
Passat 1,8T, 2,3, 2,8, 1,9 TDI, 2,5 TDI (ch.nr. 124108-)	97-11.00	-	64-2632
Passat 1,9 TDI, 2,3, Syncro/4motion (ch.nr. -124107)	97-11.00	64-067 (1)	499,-
Passat 1,9 TDI, 2,3, Syncro/4motion (ch.nr. 124108-)	97-11.00	-	64-001
Passat (Ø 312 mm foran) (16" hjul)	11.00-5.05	64-356 (1)	449,-
Passat (Ø 312 mm foran)	8.05-12.14	64-426 (1)	369,-
Polo Variant 1,4, 1,9 D	96-12.97	64-033	219,-
Polo Variant 1,4, 1,6, 1,7 D, 1,9 TDI (256 mm)	96-9.01	64-0828 (1)	279,-
Polo Variant 1,4, 1,6, 1,7 D, 1,9 TDI (239 mm)	96-9.01	64-034 (1)	269,-
Polo II 1,0, 1,3, 1,4, 1,6, 1,7 D, 1,9 D	95-9.01	64-062 (1)	349,-
Polo II 1,4 16V	10.99-9.01	64-0828 (1)	279,-
Polo (pr.nr. 1LQ, 1LR, 1ZF, 1ZC)	11.01-11.09	64-324 (1)	329,-
Polo (pr.nr. 1LN, 1ZH, 1ZD)	11.01-11.09	64-520 (1)	329,-
Polo (pr.nr. 1LR, 1ZG, 1ZJ)	11.09-	64-324 (1)	329,-
Polo (pr.nr. 1LN, 1ZC, 1ZD)	11.09-	64-520 (1)	329,-
Scirocco (pr.nr. 1LJ, 1ZA, 1ZD, 1KS)	5.08-11.17	64-426 (1)	369,-
Sharan (Ø 288 mm)	9.95-4.00	64-341 (1)	399,-
Sharan (Ø 312 mm foran)	5.10-	64-426 (1)	369,-
Touran (pr.nr. 1ZE, 1ZP, 1KE, 1KF)	7.03-5.10	64-359 (1)	379,-
Touran (pr.nr. 1KS)	7.03-5.15	-	64-477
Touran (pr.nr. 1KE)	5.15-	-	64-477
Vento 1,8, 1,9 (Ø 239 mm)	92-98	64-033	219,-
Vento 1,6, 1,8, 1,9 (Ø 256 mm)	92-98	64-0827	319,-
Vento 2,0	92-98	64-0828 (1)	279,-
Vento 4-bult	92-98	-	64-2614

VOLVO

240-serien	75-12.93	64-903	319,-
240-260-serien Girdling	75-91	64-906 (1)	379,-
440, 460, 480 (uten nav bak)	86-96	64-0914	279,-
740, 760 (uten ABS) Ø 262,5 mm, foran med nav	84-87	64-909 (1)	439,-
740 Ø 262,5 mm, foran	88-91	64-0912 (1)	379,-

	Årsmo- dell	Foran pr. stk.	Bak pr. stk.
740 Ø 287 mm, foran	88-91	64-0913 (1)	379,-
740 Ø 280 mm, foran	1.91-7.92	64-2670 (1)	269,-
764	88-90	64-0913 (1)	379,-
765	88-90	64-0913 (1)	379,-
850 (4-boltet)	92-93	64-230 (1)	329,-
850 (5-boltet)	1.94-12.96	64-241 (1)	299,-
940 Ø 287 mm foran	9.90-12.94	64-0913 (1)	379,-
940 Ø 280 mm foran	9.90-12.96	64-2670 (1)	269,-
960 St.vogn	91-94	64-2670 (1)	269,-
960 ikke St.vogn	91-94	64-2670 (1)	269,-
960	9.93-12.96	64-241 (1)	299,-
C30 15" hjul (ch.nr. -283457)	10.06-12.12	64-385 (1)	349,-
C30 15" hjul (ch.nr. 283458-)	10.06-12.12	64-510 (1)	369,-
C30 16" hjul (ch.nr. -46012)	10.06-12.12	64-424 (1)	449,-
S40, V40	96-97	64-021 (1)	329,-
S40, V40	98-03	64-068 (1)	349,-
S40 II 15" hjul	4.04-12.12	64-385 (1)	349,-
S40 II 16" hjul	1.04-12.12	64-424 (1)	449,-
S40 II 17" hjul (ch.nr. 361423-)	1.04-12.12	64-431 (1)(4)	499,-
V40 15" hjul (ch.nr. -22948)	02.15-	64-510 (1)	369,-
V40 17" hjul (ch.nr. -25438)	02.15-	64-431 (1)(4)	499,-
V50 15" hjul	4.04-12.12	64-385 (1)	349,-
V50 16" hjul	4.04-12.12	64-424 (1)	449,-
V50 17" hjul (ch.nr. 373967-)	4.04-12.12	64-431 (1)(4)	499,-
S60 Ø 286 mm foran	11.00-4.10	64-0691 (1)	329,-
S60 Ø 305 mm foran	11.00-4.10	64-069 (1)	399,-
S60 Ø 316 mm foran	11.00-4.10	64-492 (1)(4)	529,-
S60 II 16" hjul	4.10-	64-425 (1)	469,-
S60 II 17" hjul	4.10-	64-469 (1)(4)	529,-
V60 16" hjul	4.10-	64-425 (1)	469,-
V60 17" hjul	9.10-	64-469 (1)(4)	529,-
C70	3.98-10.05	64-241 (1)	299,-
C70 16" hjul (ch.nr. -46012)	3.06-10.10	64-424 (1)	449,-
C70 II 15" hjul (ch.nr. 129950-)	3.06-6.13	64-510 (1)	369,-
C70 II 17" hjul (ch.nr. 129950-)	3.06-6.13	64-431 (1)(4)	499,-
S70, V70 2,0, 2,5, 2,5 TDI ikke AWD bak	97-00	64-241 (1)	299,-
V70 II Ø 286 mm foran	8.01-8.07	64-0691 (1)	329,-
V70 II Ø 305 mm foran	3.00-8.07	64-069 (1)	399,-
V70 III 16" hjul	8.07-	64-425 (1)	469,-
V70 III 17" hjul	3.06-	64-469 (1)(4)	529,-
S80 Ø 286 mm foran	6.98-7.06	64-0691 (1)	329,-
S80 Ø 305 mm foran	6.98-7.06	64-069 (1)	399,-
S80 II 16" hjul	4.10-	64-425 (1)	469,-
S80 II 17" hjul	8.07-	64-469 (1)(4)	529,-
S90, V90	11.96-5.98	64-241 (1)	299,-
XC60	5.08-	64-438 (1)(4)	529,-
XC70 II 17" hjul	8.07-	64-469 (1)(4)	529,-
XC 90 I 16" hjul	10.02-12.12	64-492 (1)(4)	529,-
XC 90 I 17,5" hjul	10.02-12.12	64-490 (1)(4)	529,-

- (1) Ventilert.
- (2) Ikke Multilink bak.
- (3) Komplett med nav.
- (4) Bremseskiver med belegg

Verktøy og tilbehør du trenger



Bremserengjøring

Hurtigtørkende, meget effektivt produkt for rengjøring av bremsetromler, belegg, skiver, koblinger, sylindere, rør og lister. Fjerner fett, olje, smøremiddel, tjære og lignende. Skader ikke plast eller lakk. Motvirker ulyder fra bremsene. 400 ml. **36-4550 39,90**
6 stk. **199,-**



Bremserens, refill 5 l

Hurtigtørkende og effektivt produkt for rengjøring av alle bremse- og koblingsdetaljer. Fjerner fett, olje, smuss, bremsevæske og herdet avleiring. Skader ikke plast eller lakk. Motvirker ulyder fra bremsene. Påføres med sprayflaske for refill. 5 l. **36-4554 249,-**



Sprayflaske for refill

Trykkluftdrevet sprayflaske for refill, for eksempel smøremiddel, bremserens, rustløser og lignende. Trykkluften fylles enkelt på ved hjelp av kompressor eller sykkelpumpe. Med kort og langt munnstykke / spredd eller konsentrert stråle. Fungerer også når den er snudd på hodet. Arbeidstrykk: 6,3 bar. Volum: 650 ml. Av aluminium. **20-579 299,-**
Munnstykke for 20-579 **93-5900 59,90**

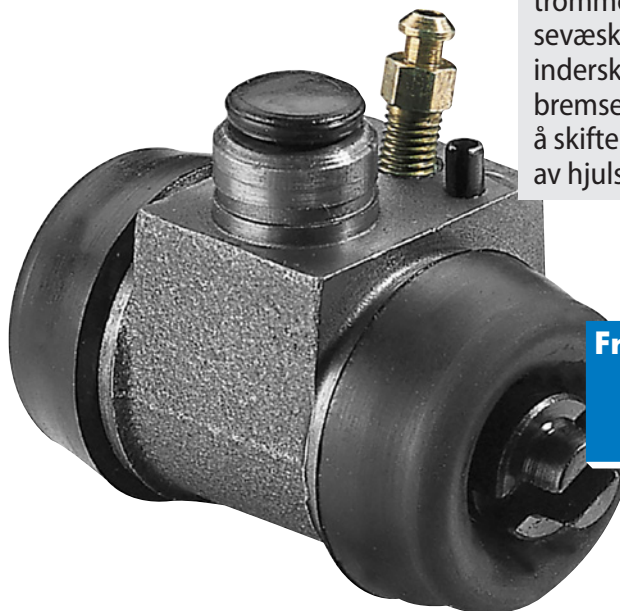

Komplette hjulsylindere for bakke trommelbrems. Skift alltid bremsevæske i forbindelse med hjulsylinderskifte. Ikke glem å kontrollere bremserørene. Det er ofte nødvendig å skifte dem ut samtidig med skifte av hjulsylinder.

Fra
129,- /stk.

Der målopplysninger er angitt i tabellen, gjelder følgende: diameteren regnes innvendig i trommelen og bredden måles utvendig.

AUDI	Årsmmodell	Art.	Pris
50, 80 Ø 180 mm	72-86	64-1950	439,-
CITROEN			
Berlingo 1,4, 1,9D Ø 228 mm	7.96-12.11	64-1505	439,-
DAEWOO			
Lanos	5.97-	64-1620	419,-
Nexia	95-98	64-1620	419,-
Nubira	97-01	64-1620	419,-
FORD			
Escort, Ø 180 mm	7.90-2.99	64-123	599,-
Fiesta Ø 180 mm	4.89-00	64-123	599,-
Mondeo Ø 228 mm	93-00	64-125	599,-
Orion, Ø 180 mm	7.90-12.93	64-123	599,-
Puma Ø 180 mm	97-00	64-123	599,-
OPEL			
Astra (Ø 200 mm x br. 66 mm)	91-98	64-1620	419,-
Astra 1,4i, 1,6i, 1,7D (Ø 230 mm x br. 50 mm)	98-02	64-139	379,-
Kadett E 1,35, 1,6S, diesel 1,8, 2,0 Sedan (Ø 200 mm x br. 66 mm)	8.73-8.84	64-1620	419,-
Vectra	9.88-11.95	64-1620	419,-
PEUGEOT			
306 (Ø 228 mm)	6.94-4.02	64-1505	439,-
405 (Ø 228 mm)	88-97	64-1505	439,-
406 (Ø 228 mm)	11.95-10.04	64-1505	439,-
Partner 1,4, 1,8, 1,9D	6.96-12.15	64-1505	439,-
SEAT			
Arosa (Ø 180 mm)	97-6.04	64-1950	439,-
Arosa (Ø 200 mm)	97-6.04	64-129	439,-
Cordoba (Ø 180 mm)	93-98	64-1950	439,-
Cordoba (Ø 200 mm)	93-98	64-129	439,-
Ibiza (Ø 180 mm)	93-00	64-1950	439,-
Ibiza (Ø 200 mm)	93-00	64-129	439,-
Toledo (Ø 180 mm)	92-98	64-1950	439,-
Toledo (Ø 200 mm)	92-98	64-129	439,-
SKODA			
Felicia (Ø 200 mm)	95-6.01	64-129	439,-
Octavia (Ø 230 mm)	9.96-12.10	64-140	529,-
TOYOTA			
Corolla 1,3i 1,6i (Ø 200mm)	92-2.00	64-141	629,-
VOLKSWAGEN			
Caddy pickup (Ø 200 mm)	96-00	64-129	439,-
Golf, Jetta Ø 180 mm	74-91	64-1950	439,-
Golf III (Ø 200 mm)	92-97	64-129	439,-
Passat, Santana Ø 180 mm	74-3.88	64-1950	439,-
Passat (Ø 230 mm)	89-96	64-120	599,-
Polo, Ø 200 mm	95-9.01	64-129	439,-
Vento Ø 200 mm	92-97	64-129	439,-

AUDI	Årsmmodell	Art.	Pris
80 Ø 15,87 mm	80-86	66-4999	149,-
80, 90 Ø 19,05 mm	87-92	66-4290	149,-
100 Ø 17,46 mm	77-90	66-4912	139,-
100 2,0E Sedan, St.vogn Ø 20,64 mm	91-94	66-014	219,-
BMW			
316i, 318i (E36) Ø 23,81 mm	91-97	66-921	149,-
CITROEN			
Saxo Girling Ø 20,64 mm	96-98	66-981	149,-
ZX ABS Girling 20,64 mm	5.95-6.97	66-981	149,-
FORD			
Escort, Orion Ø 19,05 mm	86-90	66-006	149,-
Escort Ø 19,05 (ikke ABS)	91-10.98	66-006	149,-
Escort Ø 22,20 mm ABS	91-2.99	66-023	179,-
Escort Express	81-94	66-023	179,-
Fiesta Ø 19,05 mm (ikke ABS)	95-00	66-006	149,-
Fiesta Courier Ø 22,20 mm	95-00	66-023	179,-
Focus Sedan Ø 20,64 mm	4.99-11.04	66-024	149,-
Focus St.vogn (ikke ABS) Ø 22,20 mm	99-11.04	66-023	179,-
Granada Ø 22,20 mm	82-85	66-023	179,-
Mondeo St.vogn Ø 22,22 mm	93-00	66-923	129,-
Orion Ø 22,20 mm ABS	91-12.93	66-023	179,-
Puma Ø 19,05 mm	96-02	66-006	149,-
Sierra 2,0, 2,3 Ø 20,64 mm	82-86	66-024	149,-
Sierra 2,0, 2,3 Sedan Ø 20,64 mm	87-92	66-024	149,-
Sierra 2,0, 2,3 St.vogn Ø 22,20 mm	87-92	66-023	179,-
MAZDA			
121 Ø 19,05 mm	3.96-4.03	66-006	149,-
NISSAN/DATSUN			
Micra Ø 17,80 mm	92-00	66-924	169,-
OPEL			
Astra Ø 17,46 mm	9.91-8.02	66-4245	169,-
Astra GT Ø 19,05 mm	92-1.05	66-012	169,-
Astra St.vogn Ø 19,05 mm	92-7.96	66-012	169,-
Combo Ø 19,05 mm	94-00	66-4909	145,-
Corsa Ø 19,05 mm	3.93-12.09	66-012	169,-
Kadett E Sedan (ikke 2,0) Ø 17,46 mm	87-91	66-4245	169,-
Manta B Ø 19,05 mm	76-8.88	66-4909	145,-
Tigra 1,4 16V 1,6 16V Ø 19,05 mm	94-00	66-012	169,-
Vectra Ø 19,05 mm	89-12.98	66-012	169,-
PEUGEOT			
106 ABS Girling 20,64 mm	96-98	66-981	149,-
306 ABS Bendix 20,64 mm	9.95-5.01	66-981	149,-
RENAULT			
Laguna St.vogn Girling 20,64 mm	95-3.01	66-981	149,-
Megane Girling 20,64 mm	9.96-8.03	66-981	149,-
Megane Scenic Girling 20,64 mm	96-9.99	66-981	149,-

SEAT	Årsmmodell	Art.	Pris
Cordoba Ø 17,46 mm	94-9.02	66-4912	139,-
Ibiza Ø 17,46 mm	93-98	66-4912	139,-
Inca Ø 20,64 mm	11.95-6.03	66-014	219,-
Toledo Ø 17,46 mm	92-98	66-4912	139,-
Toledo TDI ABS Ø 19,05 mm	92-98	66-4290	149,-
SKODA			
Felicia	96-6.01	66-989	169,-
Felicia St.vogn	95-98	66-990	199,-
Felicia Pickup	96-6.01	66-990	199,-
Octavia Ø 20,64 mm	6.96-12.10	66-014	219,-
Octavia Ø 19,05 mm	9.96-9.04	66-4290	149,-
TOYOTA			
Corolla AE100, AE101, EE100, EE101, EE111	93-00	V 66-926	169,-
Corolla AE100, AE101, EE100, EE101, EE111	93-00	H 66-927	169,-
VOLKSWAGEN			
1300, 1302, 1303, 1500 bak Ø 17,45 mm	68-75	66-4934	149,-
Caddy Ø 19,05 mm	87-93	66-4290	149,-
Caddy Ø 20,64 mm	96-1.04	66-014	219,-
Golf, Jetta, Scirocco Ø 14,30 mm	74-91	66-4913	139,-
Golf, Jetta, Scirocco Ø 17,46 mm	74-91	66-4912	139,-
Golf 1,8 (ikke GT, ikke Syncro, ikke Variant) Ø 17,46 mm	92-94	66-4912	139,-
Golf 1,4, 1,9TD (ikke Variant) Ø 15,87 mm	92-98	66-4999	149,-
Golf 1,8 (ikke GT, ikke Syncro) Ø 19,05 mm	95-98	66-4290	149,-
Passat, Santana 4-syl bensin (ikke aut.) Ø 15,87 mm	83-88	66-4999	149,-
Passat, Santana 4-syl bensin (Automatic) Ø 17,46 mm	83-88	66-4912	139,-
Passat, Santana 5-syl Ø 17,46 mm	83-88	66-4912	139,-
Passat Ø 20,64 mm	89-96	66-014	219,-
Polo L Ø 14,29 mm	75-2.85	66-4913	139,-
Polo S, LS Ø 17,46 mm	75-2.85	66-4912	139,-
Polo Ø 15,87 mm	3.85-94	66-4999	149,-
Polo Ø 19,05 mm	3.85-94	66-4290	149,-
Polo Ø 17,46 mm	95-9.01	66-4912	139,-
Polo St.vogn Ø 19,05 mm	97-01	66-4290	149,-
Vento Ø 17,46 mm	92-6.94	66-4912	139,-
Vento Ø 19,05 mm	95-98	66-4290	149,-
VOLVO			
Amazon B18 Ø 25,40 mm	65-67	66-4919	179,-

Verktøy og tilbehør du trenger



Rørkutter

For kobber-, messing- og aluminiumrør. Kapasitet: Ø 3–22 mm (1/8"–7/8")..... **19-1220 49,90**



Rørkutter

For kobber-, messing- og aluminiumrør. Kapasitet: Ø 3–30 mm (1/8"–1 1/8"), også tett inntil rørlens. Ekstra skjæretrinse og utfellbart gradverktøy medfølger. **19-1221 84,90**



Rørbøyeverktøy

For kobber-, messing- og aluminiumrør. Gradering 0–180°. Ø 3, 4, 6 mm..... **12-1181 99,90**
Ø 6, 8, 10 mm **12-1182 219,-**



Bremsecaliperfil

Av hardmetall med sliping på begge sider. **19-1296 199,-**

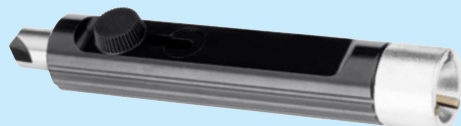

Gradeverktøy for rør

Håndverktøy for innvendig og utvendig grading av rør (3–12 mm / 4–14 mm). **19-1232 149,-**



125,-

Fastnøkler, åpne, 5 stk.

Åpne 6-kantnøkler til bremserør med mer. Str.: 8/10, 9/11, 10/12, 13/14 og 15/17. Av mattpolert CrV-stål. **71-5603 125,-**



Bremsestempelverktøy, 5 deler

Presser/skrur bremsestempelen tilbake på caliper med selvjusterende håndbrems. Nødvendig ved skifte av bremseklosser. **OBS!** Kun for venstregjengede stempler. Settet består av pressverktøy, trykkplate og 3 ulike adapterskiver. Passer Citroen, Renault, Audi m.fl. ... **19-1424 299,-**



Bremsestempelverktøy

Trykkluftdrevet pressverktøy for tilbakepressing av bremsestempel i bremsecaliper, uten risiko for skade på stempel eller gummimansjett. **19-1440 479,-**

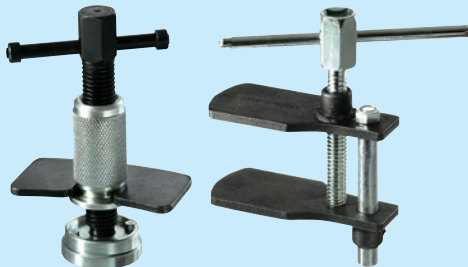

Bremsestempelverktøy

For innjustering av bakre bremsecaliper på bl.a. Ford Scorpio, Ford Sierra og Audi med ABS-bremser. **19-234 179,-**

Bremsestempelverktøy

For innpressing av bremsestempel ved montering av bremsebelegg. Med innv. 1/2" fatning for skralle, og utv. 21 mm sekskantfatning for fastnøkkel. Kapasitet: 0–65 mm. **19-287 179,-**



Bremsefjærverktøy, låsende

Letter arbeidet ved montering/demontering av bremsefjærer. Lengde: 200 mm. **19-1442 79,90**



Bremsefjærverktøy

Letter arbeidet ved montering/demontering av bremsefjærer og vaier. Lengde: 320 mm. **12-1017 89,90**

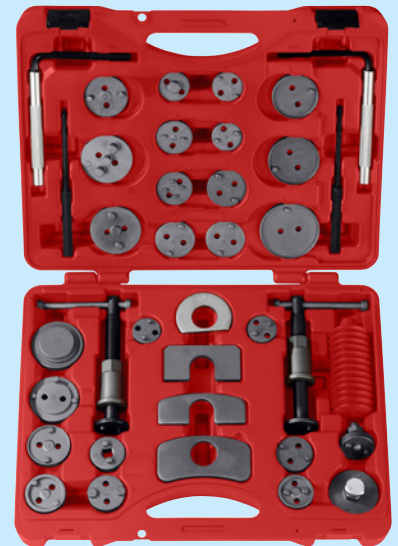

Bremsestempelverktøy, 37 deler

Presser tilbake bremsestempelen ved skifte av bremseklosser. Adapter med 3/8" innvendig firkantfeste medfølger. Passer Audi, BMW, Ford, Honda, Mazda, Mitsubishi, Nissan, Opel, Saab, Toyota, Volvo, VW m.fl. ... **19-1548 799,-**

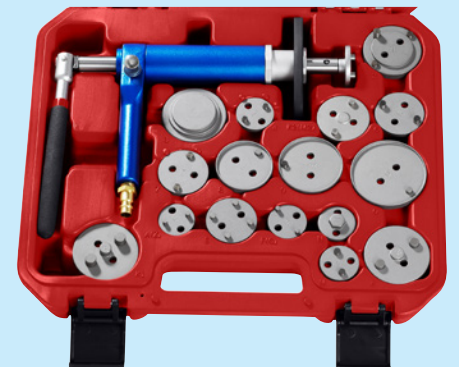

Bremsestempelverktøy, trykkluftdrevet

Trykkluftdrevet pressverktøy for enkel tilbakepressing av bremsestempel i bremsecaliper uten at man risikerer skade på stempel eller gummimansjett. Leveres med 18 stk. modelltilpassede trykkplater i ulike størrelser. **19-1262 1099,-**



Bremsestempelverktøy, 15 deler

Presser tilbake bremsestempelen ved skifte av bremseklosser. For stempler i calipere med selvjusterende håndbrems. Adapter med 3/8" innvendig firkantfeste medfølger. Passer Audi, BMW, Ford, Honda, Mazda, Mitsubishi, Nissan, Opel, Saab, Toyota, Volvo, VW m.fl. **19-1255 469,-**



Ekstra lang unbrakonøkkel, 7 mm

Til f.eks. bremsecalipere. Med faset kant. Av S2-stål. 7 mm. Lengde: 146 mm. **19-2330 29,90**
9 mm. Lengde: 163 mm. **19-2332 29,90**

BREMSECALIPERE

Fabrikknye bremsecalipere til konkurransedyktige priser. Oppfyller de høye kravene som stilles til reservedeler for dagens moderne biler. **OBS!** Ikke overhalte såkalte byttecalipere.

For elektroniske parkeringsbremseser!



Fra **799,-** /stk.

Kombinasjonsnøkkelsett, kort

Av blankpolert CrV-stål. 5 deler. I kort utførelse for arbeid på trange steder. Str. 8/10, 9/11, 10/12, 13/14 og 15/17.

.....71-5602 125,-



Bremsecalipere med innebygd håndbremsesfunksjon må monteres og justeres i samsvar med bilprodusentens anbefalinger.

AUDI	Årsmo- dell		foran	bak	
80	92-95	V	-	-	66-5092 899,-
80	92-95	H	-	-	66-5093 899,-
A1 (for PR-nummer 1ZC)	3.11-4.15	V	66-6068	829,-	-
A1 (for PR-nummer 1ZC)	3.11-4.15	H	66-6069	829,-	-
A1 (for PR-nummer 1ZG)	3.11-4.15	V	66-5044	829,-	-
A1 (for PR-nummer 1ZG)	3.11-4.15	H	66-5045	829,-	-
A2	00-8.05	V	66-5044	829,-	-
A2	00-8.05	H	66-5045	829,-	-
A3 (bak -6.99)	9.96-5.03	V	66-5044	829,-	66-5042 949,-
A3 (bak -6.99)	9.96-5.03	H	66-5045	829,-	66-5043 949,-
A3 (for PR nummer 1KD, 1KQ, 1XO)	5.03-3.13	V	66-5044	829,-	66-6030 899,-
A3 (for PR nummer 1KD, 1KQ, 1XO)	5.03-3.13	H	66-5045	829,-	66-6031 899,-
A3 (for PR-nummer 1LJ, 1ZA, 1ZD, 1ZE)	9.04-3.13	V	66-6068	829,-	-
A3 (for PR-nummer 1LJ, 1ZA, 1ZD, 1ZE)	9.04-3.13	H	66-6069	829,-	-
A4 vent. skiver foran -ch.nr 8DV168350	95-2.97	V	66-5040	829,-	66-5060 949,-
A4 vent. skiver foran -ch.nr 8DV168350	95-2.97	H	66-5041	829,-	66-5061 949,-
A4 vent. skiver foran ch.nr 8DV168351	3.97-01	V	66-5040	829,-	66-5010 899,-
A4 vent. skiver foran ch.nr 8DV168351	3.97-01	H	66-5041	829,-	66-5011 899,-
A4 (for PR-nummer 1LZ)	1.95-12.04	V	66-6020	829,-	-
A4 (for PR-nummer 1LZ)	1.95-12.04	H	66-6021	829,-	-
A4 (for PR-nummer 1KD, 1KP)	4.01-12.04	V	66-6032	949,-	-
A4 (for PR-nummer 1KD, 1KP)	4.01-12.04	H	66-6033	949,-	-
A4 (for PR-nummer 1LA, 1LB, 1KW)	8.08-6.11	V	66-6034	899,-	66-6064 (1) 1899,-
A4 (for PR-nummer 1LA, 1LB, 1KW)	8.08-6.11	H	66-6035	899,-	66-6065 (1) 1899,-
A5 (for PR-nummer 1LA, 1LB, 1KW, 2EH)	8.08-6.11	V	66-6034	899,-	66-6064 (1) 1899,-
A5 (for PR-nummer 1LA, 1LB, 1KW, 2EH)	8.08-6.11	H	66-6035	899,-	66-6065 (1) 1899,-
A6 Ate fr C5	97-04	V	66-5040	829,-	66-5010 899,-
A6 Ate fr C5	97-04	H	66-5041	829,-	66-5011 899,-
Q3 (for PR nummer 1KU)	6.11-4.15	V	-	-	66-6062 (1) 1899,-

	Årsmo- dell		foran	bak	
Q3 (for PR nummer 1KU)	6.11-4.15	H	-	-	66-6063 (1) 1899,-
Q5 (for PR nummer 1KW)	11.11-	V	-	-	66-6064 (1) 1899,-
Q5 (for PR nummer 1KW)	11.11-	H	-	-	66-6065 (1) 1899,-
BMW					
3 (E90)	10.05-12.11	V	66-6036	899,-	-
3 (E90)	10.05-12.11	H	66-6037	899,-	-
3 Touring (E91)	9.05-6.12	V	66-6036	899,-	-
3 Touring (E91)	9.05-6.12	H	66-6037	899,-	-
Z4 (E89)	5.09-8.16	V	66-6036	899,-	-
Z4 (E89)	5.09-8.16	H	66-6037	899,-	-
CITROEN					
C5 1,8 16V, 2,0 16V, 2,0 HDI, 3,0 V6	3.01-1.08	V	-	-	66-6024 949,-
C5 1,8 16V, 2,0 16V, 2,0 HDI, 3,0 V6	3.01-1.08	H	-	-	66-6025 949,-
FORD					
Escort abs	1.95-2.99	V	66-5064	799,-	-
Escort abs	1.95-2.99	H	66-5065	799,-	-
Focus	98-10.04	V	66-5094	829,-	66-5096 949,-
Focus	98-10.04	H	66-5095	829,-	66-5097 949,-
Focus II	11.04-9.12	V	66-6028	829,-	66-6016 1049,-
Focus II	11.04-9.12	H	66-6029	829,-	66-6017 1049,-
Focus II 2,5 RS, 2,5 RT	1.09-9.12	V	-	-	66-6044 949,-
Focus II 2,5 RS, 2,5 RT	1.09-9.12	H	-	-	66-6045 949,-
Focus III	1.11-	V	66-6028	829,-	-
Focus III	1.11-	H	66-6029	829,-	-
Focus C-Max	10.03-3.07	V	66-6028	829,-	66-6016 1049,-
Focus C-Max	10.03-3.07	H	66-6029	829,-	66-6017 1049,-
Galaxy (uten elektronisk håndbrekk)	8.06-6.15	V	66-6074	949,-	66-6044 949,-
Galaxy (uten elektronisk håndbrekk)	8.06-6.15	H	66-6075	949,-	66-6045 949,-
Kuga I	3.10-11.12	V	66-6028	829,-	66-6044 949,-
Kuga I	3.10-11.12	H	66-6029	829,-	66-6045 949,-
Kuga II	3.13-	V	66-6028	829,-	-
Kuga II	3.13-	H	66-6029	829,-	-
Mondeo	93-00	V	66-5056	799,-	-
Mondeo	93-00	H	66-5057	799,-	-
Mondeo St.vogn	93-00	V	66-5056	799,-	-
Mondeo St.vogn	93-00	H	66-5057	799,-	-
Mondeo III (B4Y, B5Y)	11.00-2.07	V	66-6038	829,-	66-6042 949,-

	Årsmødell		foran		bak	
Mondeo III (B4Y, B5Y)	11.00–2.07	H	66-6039	829,-	66-6043	949,-
Mondeo III St.vogn (BWY) (bak -9.04)	11.00–2.07	V	66-6038	829,-	66-6040	949,-
Mondeo III St.vogn (BWY) (bak -9.04)	11.00–2.07	H	66-6039	829,-	66-6041	949,-
Mondeo IV	3.07–1.15	V	66-6074	949,-	66-6044	949,-
Mondeo IV	3.07–1.15	H	66-6075	949,-	66-6045	949,-
Scorpio ikke 24V	95–11.00	V	66-5056	799,-	-	-
Scorpio ikke 24V	95–11.00	H	66-5057	799,-	-	-
S-Max (uten elektronisk håndbrekk)	5.06–12.14	V	66-6074	949,-	66-6044	949,-
S-Max (uten elektronisk håndbrekk)	5.06–12.14	H	66-6075	949,-	66-6045	949,-
HYUNDAI						
i30 (FD)	10.07–11.11	V	66-6046	829,-	-	-
i30 (FD)	10.07–11.11	H	66-6047	829,-	-	-
KIA						
Cee'd Hatchback, St.vogn ...	12.06–6.12	V	66-6046	829,-	-	-
Cee'd Hatchback, St.vogn ...	12.06–6.12	H	66-6047	829,-	-	-
MAZDA						
3	10.03–6.09	V	66-6028	829,-	66-6016	1049,-
3	10.03–6.09	H	66-6029	829,-	66-6017	1049,-
MITSUBISHI						
Carisma (Girling)	9.00–6.06	V	66-5020	829,-	66-6018	949,-
Carisma (Girling)	9.00–6.06	H	66-5021	829,-	66-6019	949,-
OPEL						
Astra G	12.98–9.04	V	66-5052	829,-	-	-
Astra G	12.98–9.04	H	66-5053	829,-	-	-
Astra H	9.04–10.10	V	66-5052	829,-	-	-
Astra H	9.04–10.10	H	66-5053	829,-	-	-
Vectra 1,6i, 1,8i, 1,7D, 2,0TD ...	96–7.03	V	-	-	66-5054	829,-
Vectra 1,6i, 1,8i, 1,7D, 2,0TD ...	96–7.03	H	-	-	66-5055	829,-
Vectra 2,0i 16V, 2,5i	96–9.00	V	66-5052	829,-	66-5054	829,-
Vectra 2,0i 16V, 2,5i	96–9.00	H	66-5053	829,-	66-5055	829,-
Vectra B 2,2i 16V, 2,6i V6	9.00–4.02	V	66-5052	829,-	66-6026	949,-
Vectra B 2,2i 16V, 2,6i V6	9.00–4.02	H	66-5053	829,-	66-6027	949,-
Vectra C 1,6, 1,8, 1,9 CDTI, 2,0 16V, 2,2 16V	5.02–8.10	V	66-6056	829,-	66-6026	949,-
Vectra C 1,6, 1,8, 1,9 CDTI, 2,0 16V, 2,2 16V	5.02–8.10	H	66-6057	829,-	66-6027	949,-
Vectra C 1,6, 1,8, 1,9 CDTI, 2,0 16V, 2,2 16V	5.02–8.08	V	-	-	66-6066	949,-
Vectra C 1,6, 1,8, 1,9 CDTI, 2,0 16V, 2,2 16V	5.02–8.08	H	-	-	66-6067	949,-
Vectra C 2,8V6, 3,0V6, 3,0 CDTI ..	8.05–8.08	V	66-6050	1099,-	66-6066	949,-
Vectra C 2,8V6, 3,0V6, 3,0 CDTI ..	8.05–8.08	H	66-6051	1099,-	66-6067	949,-
PEUGEOT						
406 Sed/St.vogn 1,8 16V 2,0 16V ..	96–00	V	-	-	66-5080	949,-
406 Sed/St.vogn 1,8 16V 2,0 16V ..	96–00	H	-	-	66-5081	949,-
SAAB						
900	8.96–2.98	V	66-5052	829,-	66-5054	829,-
900	8.96–2.98	H	66-5053	829,-	66-5055	829,-
9-3	98–9.02	V	66-5052	829,-	66-5054	829,-
9-3	98–9.02	H	66-5053	829,-	66-5055	829,-
9-3 (15" hjul)	8.05–7.12	V	66-6056	829,-	66-6066	949,-
9-3 (15" hjul)	8.05–7.12	H	66-6057	829,-	66-6067	949,-
9-3 (fremre bremseskiven Ø314mm)	9.02–7.12	V	66-6050	1099,-	66-6026	949,-
9-3 (fremre bremseskiven Ø314mm)	9.02–7.12	H	66-6051	1099,-	66-6027	949,-
9-3 (fremre bremseskiven Ø302mm)	9.02–7.12	V	66-6054	949,-	66-6026	949,-
9-3 (fremre bremseskiven Ø302mm)	9.02–7.12	H	66-6055	949,-	66-6027	949,-
9-5	1.98–12.09	V	66-5052	829,-	66-6012	899,-
9-5	1.98–12.09	H	66-5053	829,-	66-6013	899,-
SEAT						
Alhambra	6.10–	V	-	-	66-6062 (1)	1899,-
Alhambra	6.10–	H	-	-	66-6063 (1)	1899,-
Altea (for PR nummer 1KD, 1KQ, 1ZF)	3.04–	V	66-5044	829,-	66-6030	899,-
Altea (for PR nummer 1KD, 1KQ, 1ZF)	3.04–	H	66-5045	829,-	66-6031	899,-
Altea (for PR-nummer 1LJ, 1ZE) ..	3.04–	V	66-6068	829,-	-	-
Altea (for PR-nummer 1LJ, 1ZE) ..	3.04–	H	66-6069	829,-	-	-
Cordoba	11.93–5.99	V	-	-	66-5068	899,-
Cordoba	11.93–5.99	H	-	-	66-5069	899,-
Exeo (for PR-nummer 1KD, 1KP) ..	12.08–	V	66-6032	949,-	-	-
Exeo (for PR-nummer 1KD, 1KP) ..	12.08–	H	66-6033	949,-	-	-
Exeo (for PR-nummer 1LB) ..	12.08–	V	66-5040	829,-	-	-
Exeo (for PR-nummer 1LB) ..	12.08–	H	66-5041	829,-	-	-
Ibiza	9.91–8.99	V	-	-	66-5068	899,-
Ibiza	9.91–8.99	H	-	-	66-5069	899,-
Ibiza (for PR-nummer 1LR, 1LQ, 1ZF, 1ZG)	2.02–	V	66-5044	829,-	-	-
Ibiza (for PR-nummer 1LR, 1LQ, 1ZF, 1ZG)	2.02–	H	66-5045	829,-	-	-
Ibiza (for PR-nummer 1LC, 1ZC) ..	6.09–	V	66-6068	829,-	-	-

	Årsmødell		foran		bak	
Ibiza (for PR-nummer 1LC, 1ZC) ..	6.09–	H	66-6069	829,-	-	-
Toledo vent. skive	11.96–3.99	V	66-5038	799,-	-	-
Toledo vent. skive	11.96–3.99	H	66-5039	799,-	-	-
Toledo	4.99–3.04	V	66-5044	829,-	-	-
Toledo	4.99–3.04	H	66-5045	829,-	-	-
Toledo III (for PR-nummer 1LQ, 1LR, 1KD, 1ZG)	4.04–5.09	V	66-5044	829,-	66-6030	899,-
Toledo III (for PR-nummer 1LQ, 1LR, 1KD, 1ZG)	4.04–5.09	H	66-5045	829,-	66-6031	899,-
Toledo III, IV (for PR-nummer 1ZE)	10.04–	V	66-6068	829,-	-	-
Toledo III, IV (for PR-nummer 1ZE)	10.04–	H	66-6069	829,-	-	-
Toledo 1,2TSI, 1,4TSI IV (for PR nummer 1ZG)	7.12–	V	66-5044	829,-	-	-
Toledo 1,2TSI, 1,4TSI IV (for PR nummer 1ZG)	7.12–	H	66-5045	829,-	-	-
SKODA						
Fabia	8.99–	V	66-5044	829,-	-	-
Fabia	8.99–	H	66-5045	829,-	-	-
Fabia (for PR-nummer 1ZC, 1ZD) ..	3.10–	V	66-6068	829,-	-	-
Fabia (for PR-nummer 1ZC, 1ZD) ..	3.10–	H	66-6069	829,-	-	-
Octavia ikke 1,8 turbo foran ...	9.96–5.03	V	66-5044	829,-	66-5042	949,-
Octavia ikke 1,8 turbo foran ...	9.96–5.03	H	66-5045	829,-	66-5043	949,-
Octavia (for PR nummer 1KD, 1ZF, 1ZM)	5.03–3.13	V	66-5044	829,-	66-6030	899,-
Octavia (for PR nummer 1KD, 1ZF, 1ZM)	5.03–3.13	H	66-5045	829,-	66-6031	899,-
Octavia (for PR-nummer 1ZE) ..	11.04–3.13	V	66-6068	829,-	-	-
Octavia (for PR-nummer 1ZE) ..	11.04–3.13	H	66-6069	829,-	-	-
Superb 3U4	2.02–3.08	V	66-5040	829,-	66-5010	899,-
Superb 3U4	2.02–3.08	H	66-5041	829,-	66-5011	899,-
Superb 3T4, 3T5 (for PR-nummer 1LJ, 1ZA, 1ZE)	3.08–5.15	V	66-6068	829,-	-	-
Superb 3T4, 3T5 (for PR-nummer 1LJ, 1ZA, 1ZE)	3.08–5.15	H	66-6069	829,-	-	-
VOLKSWAGEN						
Bora	98–5.05	V	66-5044	829,-	-	-
Bora	98–5.05	H	66-5045	829,-	-	-
Caddy III (for PR-nummer 1ZM, 1ZF)	3.04–8.10	V	66-5044	829,-	-	-
Caddy III (for PR-nummer 1ZM, 1ZF)	3.04–8.10	H	66-5045	829,-	-	-
Caddy III (for PR-nummer 1LJ, 1ZA, 1ZE)	3.04–5.15	V	66-6068	829,-	66-6052	949,-
Caddy III (for PR-nummer 1LJ, 1ZA, 1ZE)	3.04–5.15	H	66-6069	829,-	66-6053	949,-
Golf 1,8 GTI 16V	89–91	V	66-5038	799,-	-	-
Golf 1,8 GTI 16V	89–91	H	66-5039	799,-	-	-
Golf/Vento 1,6i 1,8i solid skive ..	92–98	V	-	-	66-5068	899,-
Golf/Vento 1,6i 1,8i solid skive ..	92–98	H	-	-	66-5069	899,-
Golf/Vento 1,6i 1,8i	92–98	V	66-6022	799,-	-	-
Golf/Vento 1,6i 1,8i	92–98	H	66-6023	799,-	-	-
Golf/Vento 2,0i vent. Skive	92–98	V	66-5038	799,-	66-5068	899,-
Golf/Vento 2,0i vent. skive	92–98	H	66-5039	799,-	66-5069	899,-
Golf IV Hatchback	98–5.05	V	66-5044	829,-	66-5042	949,-
Golf IV Hatchback	98–5.05	H	66-5045	829,-	66-5043	949,-
Golf V	1.05–11.08	V	66-5044	829,-	66-6030	899,-
Golf V	1.05–11.08	H	66-5045	829,-	66-6031	899,-
Golf V, VI (for PR-nummer 1LJ, 1ZE)	1.04–7.13	V	66-6068	829,-	-	-
Golf V, VI (for PR-nummer 1LJ, 1ZE)	1.04–7.13	H	66-6069	829,-	-	-
Golf VI (for PR nummer 1KD) ..	11.08–11.12	V	-	-	66-6030	899,-
Golf VI (for PR nummer 1KD) ..	11.08–11.12	H	-	-	66-6031	899,-
Passat (10.92-8.95 bak)	10.89–5.97	V	66-5038	799,-	66-5068	899,-
Passat (10.92-8.95 bak)	10.89–5.97	H	66-5039	799,-	66-5069	899,-
Passat	6.97–11.00	V	66-6020	829,-	-	-
Passat	6.97–11.00	H	66-6021	829,-	-	-
Passat	6.97–5.05	V	66-5040	829,-	66-5010	899,-
Passat	6.97–5.05	H	66-5041	829,-	66-5011	899,-
Passat (3C2, 3C5) (pr.nr. 1KU, 1LJ, 1LH, 1ZM)	3.05–7.07	V	66-6068	829,-	66-6058 (1)	2099,-
Passat (3C2, 3C5) (pr.nr. 1KU, 1LJ, 1LH, 1ZM)	3.05–7.07	H	66-6069	829,-	66-6059 (1)	2099,-
Passat (3C2, 3C5) (pr.nr. 1KU, 1LJ, 1LH, 1ZM)	8.07–11.10	V	66-6068	829,-	66-6060 (1)	1899,-
Passat (3C2, 3C5) (pr.nr. 1KU, 1LJ, 1LH, 1ZM)	8.07–11.10	H	66-6069	829,-	66-6061 (1)	1899,-
Passat (3C2, 3C5) (pr.nr. 1KW, 1LJ, 1LH, 1ZM)	3.05–11.10	V	66-6068	829,-	66-6062 (1)	1899,-
Passat (3C2, 3C5) (pr.nr. 1KW, 1LJ, 1LH, 1ZM)	3.05–11.10	H	66-6069	829,-	66-6063 (1)	1899,-
Polo Ate foran	4.97–9.01	V	-	-	66-5042	949,-
Polo Ate foran	4.97–9.01	H	-	-	66-5043	949,-
Polo Ate foran	4.97–9.01	V	66-5038	799,-	66-5042	949,-
Polo Ate foran	4.97–9.01	H	66-5039	799,-	66-5043	949,-

BREMSECALIPERE

Årsmodell	foran	bak
Polo (6R, 6C) (for PR-nummer 1LN, 1ZC)6.09–5.14	V 66-6068 829,-	-
Polo (6R, 6C) (for PR-nummer 1LN, 1ZC)6.09–5.14	H 66-6069 829,-	-
Sharan (for PR nummer LOL / LOR).....5.10–11.15	V -	66-6062 (1) 1899,-
Sharan (for PR nummer LOL / LOR).....5.10–11.15	H -	66-6063 (1) 1899,-
Tiguan (for PR nummer 1KU) . .9.07–	V -	66-6062 (1) 1899,-
Tiguan (for PR nummer 1KU) . .9.07–	H -	66-6063 (1) 1899,-
Touran (for PR-nummer 1ZA, 1ZD, 1ZE, 1ZP).....2.03–5.15	V 66-6068 829,-	-
Touran (for PR-nummer 1ZA, 1ZD, 1ZE, 1ZP).....2.03–5.15	H 66-6069 829,-	-
VOLVO		
200-serien Girling vent.skive foran 76–7.93	V 66-6000 829,-	66-6002 829,-
200-serien Girling vent.skiva foran .76–7.93	H 66-6001 829,-	66-6003 829,-
700-serien Bendix foran ikke multilink bak.....84–93	V -	66-5000 799,-
700-serien Bendix foran ikke multilink bak.....84–93	H -	66-5001 799,-
700-serien Girl. foran (2x40mm) ikke multilink bak.....84–93	V -	66-5000 799,-
700-serien Girl. foran (2x40mm) ikke multilink bak.....84–93	H -	66-5001 799,-
700-serien Girl. foran (1 x 57 mm) ikke multilink bak.....92–93	V -	66-5000 799,-
700-serien Girl. foran (1 x 57 mm) ikke multilink bak.....92–93	H -	66-5001 799,-
800-serien92–96	V 66-5006 829,-	66-5002 799,-
800-serien92–96	H 66-5007 829,-	66-5003 799,-
900-serien Bendix foran (2x40mm) ikke multilink bak.....91–92	V -	66-5000 799,-
900-serien Bendix foran (2x40mm) ikke multilink bak.....91–92	H -	66-5001 799,-
900-serien Girl. foran (2x40mm) ikke multilink bak.....91–92	V -	66-5000 799,-
900-serien Girl. foran (2x40mm) ikke multilink bak.....91–92	H -	66-5001 799,-
900-serien Girl. foran (1x57mm) ikke multilink bak.....93–98	V -	66-5000 799,-
900-serien Girl. foran (1x57mm) ikke multilink bak.....93–98	H -	66-5001 799,-
C3010.06–12.12	V 66-6028 829,-	66-6016 1049,-
C3010.06–12.12	H 66-6029 829,-	66-6017 1049,-
C7010.06–6.13	V 66-6028 829,-	66-6016 1049,-
C7010.06–6.13	H 66-6029 829,-	66-6017 1049,-
S/V 40 foran 98– ch nr -426761 bak.....96–6.00	V 66-5020 829,-	66-5022 949,-

Årsmodell	foran	bak
S/V 40 foran 98– ch nr -426761 bak.....96–6.00	H 66-5021 829,-	66-5023 949,-
V407.00–6.04	V 66-5020 829,-	66-6018 949,-
V407.00–6.04	H 66-5021 829,-	66-6019 949,-
S407.00–12.03	V 66-5020 829,-	66-6018 949,-
S407.00–12.03	H 66-5021 829,-	66-6019 949,-
S40 II1.04–5.12	V 66-6028 829,-	66-6016 1049,-
S40 II1.04–5.12	H 66-6029 829,-	66-6017 1049,-
S60 (ikke 17" hjul)7.00–4.10	V 66-5074 899,-	66-5076 899,-
S60 (ikke 17" hjul)7.00–4.10	H 66-5075 899,-	66-5070 899,-
S60 II (16" hjul)4.10–12.15	V 66-6074 949,-	-
S60 II (16" hjul)4.10–12.15	H 66-6075 949,-	-
S60 II (17" hjul)4.10–12.15	V 66-6071 949,-	-
S60 II (17" hjul)4.10–12.15	H 66-6070 949,-	-
S60 II (17,5" hjul)4.10–12.15	V 66-6072 949,-	-
S60 II (17,5" hjul)4.10–12.15	H 66-6073 949,-	-
S/V 701.97–3.00	V 66-5006 829,-	66-5002 799,-
S/V 701.97–3.00	H 66-5007 829,-	66-5003 799,-
S80 (ikke 17" hjul)99–7.06	V 66-5074 899,-	66-5076 899,-
S80 (ikke 17" hjul)99–7.06	H 66-5075 899,-	66-5070 899,-
S80 II (16" hjul)8.06–	V 66-6074 949,-	-
S80 II (16" hjul)8.06–	H 66-6075 949,-	-
S80 II (17" hjul)8.06–12.11	V 66-6071 949,-	66-6077 829,-
S80 II (17" hjul)8.06–12.11	H 66-6070 949,-	66-6076 829,-
S80 II (18" hjul)8.06–	V 66-6072 949,-	-
S80 II (18" hjul)8.06–	H 66-6073 949,-	-
V5012.03–5.12	V 66-6028 829,-	66-6016 1049,-
V5012.03–5.12	H 66-6029 829,-	66-6017 1049,-
V607.10–12.15	V 66-6071 949,-	-
V607.10–12.15	H 66-6070 949,-	-
V60 (16" hjul).....7.10–12.15	V 66-6074 949,-	-
V60 (16" hjul).....7.10–12.15	H 66-6075 949,-	-
V60 (17,5" hjul)10.13–12.15	V 66-6072 949,-	-
V60 (17,5" hjul)10.13–12.15	H 66-6073 949,-	-
V70 II (ikke 17" hjul).....3.00–8.07	V 66-5074 899,-	66-5076 899,-
V70 II (ikke 17" hjul).....3.00–8.07	H 66-5075 899,-	66-5070 899,-
V70 III (16" hjul)4.07–12.15	V 66-6074 949,-	-
V70 III (16" hjul)4.07–12.15	H 66-6075 949,-	-
V70 III (17" hjul)4.07–12.15	V 66-6071 949,-	-
V70 III (17" hjul)4.07–12.15	H 66-6070 949,-	-
V70 III (18" hjul)4.07–12.15	V 66-6072 949,-	-
V70 III (18" hjul)4.07–12.15	H 66-6073 949,-	-
XC70 II (16" hjul)8.07–	V 66-6074 949,-	-
XC70 II (16" hjul)8.07–	H 66-6075 949,-	-
XC70 II (17" hjul)8.07–	V 66-6071 949,-	-
XC70 II (17" hjul)8.07–	H 66-6070 949,-	-
XC70 II (18" hjul)8.07–12.15	V 66-6072 949,-	-
XC70 II (18" hjul)8.07–12.15	H 66-6073 949,-	-

V = Venstre H = Høyre (1) = for kjøretøy med elektronisk håndbrems

! Verktøy og tilbehør du trenger



Glideboltsett for bremsecaliper

For mer detaljert info om hvilke bilmodeller artiklene passer til, søk på reg.nummer.	
Passer Audi, BMW, Ford, VW m.fl.59-315	115,-
Passer Audi, Saab, Volvo, VW m.fl.59-316	115,-
Passer Seat, Skoda, VW.59-317	115,-

BREMSESKJOLD



VOLVO	Foran	Bak
700-serien89–	V 66-900 189,-	-
.....83–92	H 66-900 189,-	-
.....83–92	V -	66-901(1) 189,-
.....83–92	H -	66-901(1) 189,-
900-serien91–	V 66-900 189,-	66-901(1) 189,-
.....91–	H 66-900 189,-	66-901(1) 189,-
800-serien91–96	V 66-906 139,-	-
.....91–96	H 66-907 139,-	-
S6011.00–	V 66-912 169,-	66-911 279,-
.....11.00–	H 66-913 169,-	66-911 279,-
S/V7097–00	V 66-906 139,-	-
.....97–00	H 66-907 139,-	-
V70 II3.00–	V 66-912 169,-	66-911 279,-
.....3.00–	H 66-913 169,-	66-911 279,-
S805.98–7.06	V 66-912 169,-	66-911 279,-
.....5.98–7.06	H 66-913 169,-	66-911 279,-

(1) ikke multilink

RENOVERINGSSETT TIL BREMSECALIPER

Renoveringssett til bremsecaliper

En nyhet i Biltemas sortiment er reparasjonssett til bremsecalipere som passer både OE-calipere og calipere fra Biltema. Hvis du ikke vil bytte hele caliperen, kan du bruke dette reparasjonssettet, som inneholder stempel og pakninger, til å bytte ut slidedelene. Husk å kjøpe luftnippel og bremssylindarfett, da dette ikke medfølger.



Verktøy og tilbehør du trenger



Bremsevæske DOT 4

Glykolbasert. Til trommel- og skivebremse-system som krever petroleumsfri bremsevæske. Egnert for krevende forhold takket være høyt koke- og tørrpunkt (170/270 °C). Gode smøreegenskaper for gummi og metall. Spesifikasjoner: SAE J 1703, SAE J 1704, FMVSS 116. Kan blandes med andre bremsevæsker med samme spesifikasjoner.

0,5 l. 36-1795 49,90
1 l. 36-1751 84,90



Bremsevæske DOT 5.1

Racing-bremsevæske for bil/MC som oppfyller følgende spesifikasjoner: US FMVSS 116 DOT 5.1. Glykolbasert væske med høyt kokepunkt (ikke silikonbasert). Anbefales også for ABS-system. Blandbar med andre DOT 3, DOT 4 og DOT 5.1-godkjente væsker.

0,25 l. 36-459 64,90

ALFA ROMEO	Årsmodell	foran	bak
147	1.01-3.10	-	66-749 249,-
156	2.97-5.06	-	66-749 249,-
159	6.05-12.07	66-746 329,-	66-749 249,-
166	9.98-6.07	-	66-749 249,-
Brera (foran -12.07)	1.06-5.11	66-746 329,-	66-749 249,-
Spider (foran -12.07)	3.06-3.11	66-746 329,-	66-749 249,-
GT	11.03-9.10	-	66-749 249,-
AUDI			
100 (med ABS)	12.90-7.94	66-751 229,-	-
A1 (8X1, 8XK, 8XA) (for PR-nummer 1KT)	5.10-10.18	-	66-749 249,-
A3 (8L1, 8P1) (for PR-nummer 1KF, 1KK)	9.96-8.12	-	66-749 249,-
A4 (for PR-nummer 1LB)	11.94-11.00	66-751 229,-	-
A4 (for PR-nummer 1LB, 1LE, 1LF, 1LT)	11.00-6.08	66-751 229,-	-
A4 (for PR-nummer 1LA, 1LC, 1KD, 1KP)	3.03-6.08	66-746 329,-	66-749 249,-
A6 (for PR-nummer 1LT)	6.94-3.11	66-751 229,-	-
A6 (for PR-nummer 1LG, 1LA, 1LZ)	11.98-3.11	66-746 329,-	66-749 249,-
A8 (for PR-nummer 1LG)	7.03-7.10	66-746 329,-	-
TT (for PR-nummer 1KZ, 1KK, 1KF, 2ED)	9.05-6.14	-	66-749 249,-
BMW			
3 (E46)	10.99-7.06	-	66-748 299,-
5 (E39)	4.96-5.04	66-746 329,-	-
5 (E60, E61)	7.03-12.10	66-746 329,-	-
5 (F11)	11.09-2.17	66-746 329,-	-
6 (F13)	7.11-10-17	66-746 329,-	-
X3	1.04-8.10	-	66-748 299,-
X5	10.08-7.18	66-746 329,-	66-748 299,-
CITROËN			
Berlingo (B9)	4.08-	66-746 329,-	66-749 249,-
C2 (med ABS)	9.03-	-	66-749 249,-
C3 I, II	2.02-	-	66-749 249,-
C3 III (bakre bremsekiven Ø249mm)	7.16-	-	66-749 249,-
C4 II	11.09-	66-746 329,-	66-749 249,-
C5 III (RD, RW)	2.08-	66-746 329,-	66-749 249,-
C6	9.05-12.12	-	66-749 249,-
C8	7.02-	-	66-749 249,-
DS3 (bakre bremsekiven Ø249mm)	11.09-7.15	-	66-749 249,-
DS4	4.11-7.15	-	66-749 249,-
DS5	11.11-7.15	-	66-749 249,-
DS3	4.15-	-	66-749 249,-
DS4	7.15-	66-746 329,-	66-749 249,-
DS5 (fremre bremsekiven Ø302mm)	4.15-	66-746 329,-	66-749 249,-

FORD	Årsmodell	foran	bak
C-Max I, II	2.07-	-	66-747 249,-
Focus II, III	7.04-8.14	-	66-747 249,-
Galaxy (WA6)	5.06-6.15	66-746 329,-	66-749 249,-
Galaxy (CK) (16" hjul)	1.15-	66-746 329,-	-
Kuga I	2.08-11.12	-	66-749 249,-
Kuga II (uten elektrisk parkeringsbrems)	3.13-	-	66-747 249,-
Mondeo IV	3.07-1.15	66-746 329,-	66-749 249,-
Mondeo V	9.14-	66-746 329,-	-
S-Max (WA6)	5.06-12.14	66-746 329,-	66-749 249,-
S-Max (CJ) (16" hjul)	1.15-	66-746 329,-	-
HONDA			
Accord VI	10.98-5.08	-	66-749 249,-
MAZDA			
3 (BK, BL)	10.03-9.14	-	66-747 249,-
5 (CR19, CW)	2.05-5.10	-	66-747 249,-
MITSUBISHI			
Carisma	6.99-6.06	-	66-749 249,-
NISSAN			
Primera (P12, WP12)	1.02-	-	66-747 249,-
OPEL			
Astra G (fremre bremsekiven Ø280mm)	9.98-12.09	66-751 229,-	-
Astra H	3.04-10.10	66-751 229,-	-
Corsa E	9.14-	66-751 229,-	-
Meriva A, B	5.03-3.17	66-751 229,-	-
Signum Hatchback	8.03-12.08	66-746 329,-	-
Vectra B	10.95-7.03	66-751 229,-	-
Vectra C	2.03-7.05	66-746 329,-	66-747 249,-
Zafira A, B	4.99-4.15	66-751 229,-	-
PEUGEOT			
207 (WA, WC, SW, WK)	10.08-10.13	-	66-749 249,-
208	3.12-	-	66-749 249,-
307 (3A, 3B, 3C, 3E, 3H)	8.00-11.07	-	66-749 249,-
308 (4A, 4C, 4E, 4H)	9.07-10.14	-	66-749 249,-
407 (6D, 6E)	05.04-12.10	66-746 329,-	66-749 249,-
607 (9D, 9U)	1.05-7.11	-	66-749 249,-
807	6.02-	-	66-749 249,-
1007 (KM)	4.05-	-	66-749 249,-
2008 (CU) (bakre bremsekiven Ø249mm)	3.13	-	66-749 249,-
3008	6.09-8.16	-	66-749 249,-
5008 (OU, OE)	9.09-	66-746 329,-	66-749 249,-

RENOVERINGSSETT TIL BREMSECALIPER

RENAULT	Årsmo- dell	foran	bak
Avantime (DEO)	9.01-	-	66-749 249,-
Clio III (med ABS)	2.06-	-	66-749 249,-
Espace III	10.98-10.02	-	66-749 249,-
Espace IV	1.06-	66-746 329,-	66-747 249,-
Grand Scenic II, III, IV	4.04-	-	66-749 249,-
Laguna II, III	3.01-12.15	66-746 329,-	66-747 249,-
Megane II	5.04-	-	66-749 249,-
Megane III Coupe	5.09-	-	66-749 249,-
Scénic III, IV	2.09-	-	66-749 249,-
Scirocco (for PR-nummer 1KD, 1KZ)	5.08-11.17	-	66-749 249,-
Vel Satis (BJO)	6.02-	66-746 329,-	66-747 249,-
SAAB			
9-3 (YS3D)	2.98-8.03	66-751 229,-	-
9-3 (YS3F) (fremre bremsekiven Ø314mm)	9.02-2.15	66-746 329,-	66-747 249,-
9-3X (bak 15", 16" hjul)	2.09-12.12	66-746 329,-	66-747 249,-
9-5 (YS3E)	9.97-12.09	66-751 229,-	-
SEAT			
Alhambra (7V8, 7V9)	6.00-3.10	-	66-749 249,-
Altea (5P1) (for PR-nummer 1KJ, 1KQ, 1KD)	3.04-	-	66-749 249,-
Cordoba (6K1, 6K2, 6L2)			
(for PR-nummer 1KK, 1KT)	3.99-11.09	-	66-749 249,-
Exeo (for PR-nummer 1LA, 1KD, 1KP)	12.08-	66-746 329,-	66-749 249,-
Exeo (for PR-nummer 1LB, 1LT)	12.08-	66-751 229,-	-
Ibiza II (for PR-nummer 1KE, 1KK)	3.99-2.02	-	66-749 249,-
Ibiza III (for PR-nummer 1KK, 1KT)	2.02-2.08	-	66-749 249,-
Ibiza IV	3.08-	-	66-749 249,-
Leon (for PR-nummer 1KY, 1KK, 1KQ)	11.99-6.06	-	66-749 249,-
Leon (for PR-nummer 1KD, 1KZ, 1KY)	6.06-12.12	-	66-749 249,-
Leon (for PR-nummer 1KD, 1KS)	12.12-	-	66-749 249,-
Toledo II (for PR-nummer 1KK, 1KQ)	1.00-5.06	-	66-749 249,-
Toledo III (for PR-nummer 1KD, 1KZ)	4.04-5.09	-	66-749 249,-
Toledo IV (for PR-nummer 1KT)	7.12-4.19	-	66-749 249,-
SKODA			
Fabia I (for PR-nummer 1KP)	12.99-12.07	-	66-749 249,-
Fabia II	10.07-12.14	-	66-749 249,-
Fabia III (for PR-nummer 1KT)	8.14-	-	66-749 249,-
Octavia I (for PR-nummer 1KK, 1KS)	9.96-12.10	-	66-749 249,-
Octavia II (for PR-nummer 1KD)	2.04-6.13	-	66-749 249,-

	Årsmo- dell	foran	bak
Octavia III (for PR-nummer 1KD, 1KS, 1KT)	11.12-	-	66-749 249,-
Rapid (for PR-nummer 1KT)	7.12-	-	66-749 249,-
Superb I (med ABS)	12.01-3.08	66-751 229,-	66-749 249,-
Yeti I (for PR-nummer 1KD)	5.09-12.17	-	66-749 249,-
TOYOTA			
Avensis (T22)	8.01-2.03	66-751 0	66-749 0
Corolla (E11)	11.99-1.02	-	66-749 0
VOLKSWAGEN			
Beetle (for PR-nummer 1KD, 1KU)	4.11-	-	66-749 0
Bora (for PR-nummer 1KY, 2EE)	10.98-5.05	-	66-749 0
Eos (for PR-nummer 1KZ, 1KD)	3.06-8.15	-	66-749 0
Golf IV (for PR-nummer 1KK, 1KS, 1KV)	8.97-6.05	-	66-749 0
Golf V (for PR-nummer 1KD, 1KQ, 1KZ, 1KY)	3.10-12.08	-	66-749 0
Golf VI (for PR-nummer 1KD, 1KZ, 1KY)	10.08-11.12	-	66-749 0
Jetta III (for PR-nummer 1KV)	10.05-10.10	-	66-749 0
Jetta IV (for PR-nummer 1KD, 1KU)	6.10-	-	66-749 0
Passat (for PR-nummer 1LB, 1KD, 1ZC, 1LE, 1LT)	10.96-11.00	66-751 0	66-749 0
Passat (for PR-nummer 1KD, 1KF, 1ZC, 1LE, 1LT)	11.00-5.05	66-751 0	66-749 0
Polo (for PR-nummer 1KK, 1KT, 2EJ)	6.09-	-	66-749 0
VOLVO			
C30	10.06-12.12	-	66-747 0
C70 II	3.06-6.13	-	66-747 0
S40 II (ch.nr. 426761-)	9.95-12.04	-	66-749 0
S40 II	1.04-12.12	-	66-747 0
S60 I (15", 16" hjul)	7.00-4.10	66-746 0	66-748 0
S60 II (16", 17" hjul)	4.10-12.15	66-746 0	-
S80 I (15", 16" hjul)	5.98-7.06	66-746 0	66-748 0
S80 II (16", 17" hjul)	3.06-	66-746 0	-
V40	3.12-	-	66-747 0
V50	4.04-12.12	-	66-747 0
V60 (16", 17" hjul)	10.13-	66-746 0	-
V70 II (15", 16" hjul)	1.01-8.07	66-746 0	66-748 0
V70 III (16", 17" hjul)	4.07-12.15	66-746 0	-
XC70 (15", 16" hjul)	9.02-8.07	66-746 0	66-748 0
XC70 II (16", 17" hjul)	8.07-	66-746 0	-

! Verktøy og tilbehør du trenger

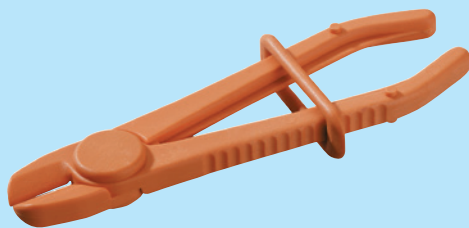

Tang for drivstoffslange

Hindrer at drivstoff renner ut ved demontering av drivstoffslange. Avrundede kjefter. Av plast (ikke-ledende). Lengde: 154 mm. **19-000 79,90**



Bremsevæsketester

For rask måling av fuktinnholdet i bremsevæsken. Kan lese av DOT 3, 4, 5.1. Enkel avlesning med LED-dioder. Lengde: 15 cm. Batteri: 1,5 V AAA-batteri. **15-242 219,-**



Bremseylinderfett

Silikonfett for gummitettinger og støvbeskyttelse i bremseylindere og bremsecalipere ved montering. 6 g. **36-1826 44,90**



Gjengereparasjonssett, bremsecaliper

Sett for reparasjon av glideboltgjengene i kalipere. Med innsats av rustfritt stål, som erstatter skadde gjenger. Passer VAG, Ford og Opel. Ikke til kalipere av aluminium.

- Bor
 - Gjengetapp
 - 10 stk. gjengeinnsatser i rustfritt stål M9 x 1,25, med kobberskiver
 - Unbrakonøkkel 7 mm
 - Mal
- 19-1523 569,-**



Verktøy til lufting av bremser

For enkel lufting av bremser uten søl. Kort vinkel gjør det enklere å bruke når det er trangt rundt kalipere. Med slange-tilkobling, gummitetting, innebygd håndtak og pipe med nøkkel.

- 7 mm **19-0007 79,90**
- 8 mm **19-0008 79,90**
- 9 mm **19-0009 79,90**
- 10 mm **19-0012 79,90**
- 11 mm **19-0013 79,90**



Bremselufter

Solid modell for regelmessig bruk. Gjør det enkelt å luften bremser og samle opp bremsevæske. Med silikonslange og tilbakeslagsventil, metallfeste for opphenging og tett-luttende gummitilkobling for de fleste luftnippel. Volum, plastbeholder: 1 l. **19-0043 199,-**

Fra
115,- stk.



AUDI	Årsmodell	Art.	Pris
100 (ikke Quattro) skiver bak 2/bil	91-93	66-655	269,-
100 skiver bak 2/bil	93-94	66-6931	249,-
A3 skiver bak 2/bil	96-02.99	66-6905	189,-
A3 (8P1) (pr.nr 1X0/1SA/1SB)	5.03-8.12	66-6976	149,-
A3 (8P1) skiver bak (venstre) (pr.nr. 1SA/1SB/1SK)	5.03-8.12	66-6977	149,-
A3 (8P1) skiver bak (høyre) (pr.nr. 1SA/1SB/1SK)	5.03-8.12	66-6978	149,-
A3 (8PA) (prod.nr 1SA/1SB)	3.06-8.12	66-6976	149,-
A3 (8PA) skiver bak (venstre) (pr.nr. 1SA/1SB/1SK)	3.06-8.12	66-6977	149,-
A3 (8PA) skiver bak (høyre) (pr.nr. 1SA/1SB/1SK)	3.06-8.12	66-6978	149,-
A4 skiver bak 2/bil	95-00	66-6947	469,-
A4 skiver bak (venstre) (ikke Quattro)	12.00-6.08	66-6982	269,-
A4 skiver bak (høyre) (ikke Quattro)	12.00-6.08	66-6983	269,-
A6 skiver bak 2/bil	95-97	66-6931	249,-

CITROËN	Årsmodell	Art.	Pris
C4	11.04-7.11	66-6985	219,-

FORD	Årsmodell	Art.	Pris
Fiesta tromler	95-02	66-6954	299,-
Fiesta varebil tromler	98-1.02	66-6954	299,-
Escort Orion	6.91-1.95	66-659	369,-
Focus tromler bak	98-04	66-6937	399,-
Focus tromler bak ytre 2/bil	98-04	66-6903	139,-
Focus skiver bak	98-04	66-6926	479,-
Ka tromler	9.96-11.98	66-6954	299,-
Mondeo tromler bak 2/bil	8.94-00	66-6923	249,-
Mondeo skiver bak St.vogn 2/bil	6.94-00	66-6914	249,-
Mondeo III (foran)	11.00-8.07	66-6979	279,-
Mondeo III Sedan, Hatchback (bak)	11.00-3.07	66-6980	329,-
Mondeo III St.vogn (bak)	11.00-3.07	66-6981	259,-
Puma tromler	7.97-11.98	66-6954	299,-

MERCEDES	Årsmodell	Art.	Pris
124-serien 2/bil	86-95	66-6877	229,-
190 (W201) 2/bil	83-93	66-6877	229,-

NISSAN	Årsmodell	Art.	Pris
Micra K12 tromler bak (venstre)	7.03-1.07	66-6987	189,-
Micra K12 tromler bak (høyre)	7.03-1.07	66-6988	189,-

OPEL	Årsmodell	Art.	Pris
Astra tromler bak St.vogn	92-97	66-6966	269,-
Astra G tromler bak	98-04	66-6928	379,-
Astra G tromler bak ytre 2/bil	98-04	66-6910	115,-
Astra H tromler bak	3.04-5.14	66-6984	499,-
Astra H Hatchback skiver bak	8.05-5.14	66-6990	599,-
Astra H St.vogn skiver bak	8.05-5.14	66-6989	629,-
Corsa tromler bak venstre	93-00	66-6922	179,-
Vectra med skiver bak (ikke 4WD), venstre	89-95	66-602	119,-
Vectra med skiver bak	10.95-3.07	66-6958	329,-

PEUGEOT	Årsmodell	Art.	Pris
206 skiver bak 2/bil	99-04	66-6918	169,-
307 Hatchback med skiver bak 2/bil	10.03-	66-6985	219,-
307 St.vogn med skiver bak 2/bil	3.02-	66-6986	169,-

RENAULT	Årsmodell	Art.	Pris
Clio Grandtour tromler bak (venstre)	2.08-12.12	66-6991	219,-
Clio Grandtour tromler bak (høyre)	2.08-12.12	66-6992	219,-
Clio Grandtour skiver bak (venstre)	2.08-	66-6993	179,-
Clio Grandtour skiver bak (høyre)	2.08-	66-6994	179,-
Clio III Hatchback tromler bak (venstre)	6.05-12.12	66-6991	219,-
Clio III Hatchback tromler bak (høyre)	6.05-12.12	66-6992	219,-
Clio III Hatchback skiver bak (venstre)	6.05-	66-6993	179,-
Clio III Hatchback skiver bak (høyre)	6.05-	66-6994	179,-
Laguna St.vogn tromler 2/bil	94-6.98	66-6962	149,-

SAAB	Årsmodell	Art.	Pris
95, 96 2/bil	10.65-8.80	66-6814	139,-
900	94-98	66-6953	279,-
9000 v (hus 1645/tot. l. 2040)	87-12.98	66-6842	299,-
9-3	98-9.02	66-6953	279,-
9-3	9.02-2.15	66-6975	629,-
9-5	1.98-	66-6948	529,-



Reparasjonssett, håndbrems

Feste for håndbremskobling. Volvo 700/900. Ikke multilink. 66-920

115,-

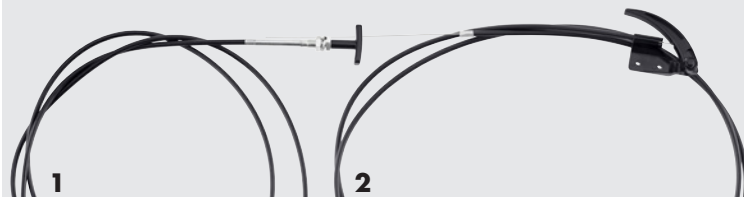

Reguleringsvaier

1. For stopp, choke, motorpanser m.m. 2,5 m vaier med trekkhåndtak i isolasjon. Kan kappes til passe lengde. 63-750 99,90

2. For panser, luker m.m. Kraftig metallhåndtak. 2,5 m vaier med isolasjon. Håndtaket monteres med to skruer, Ø 5 mm (medfølger ikke). Avstand mellom festehull: ca. 23 mm. 63-751 99,90

SEAT	Årsmodell	Art.	Pris
Altea XL	10.06-	66-6976	149,-
Altea (5P1) (venstre)	1.06-	66-6977	149,-
Altea (5P1) (høyre)	1.06-	66-6978	149,-
Leon skiver bak 2/bil	11.99-6.06	66-6905	189,-
Leon	5.06-5.09	66-6976	149,-
Leon (1P1) (venstre)	7.05-12.12	66-6977	149,-
Leon (1P1) (høyre)	7.05-12.12	66-6978	149,-
Toledo II skiver bak 2/bil	99-5.06	66-6905	189,-
Toledo III	9.04-5.09	66-6976	149,-

SKODA	Årsmodell	Art.	Pris
Felicia tromler bak	93-01	66-6960	169,-
Octavia skiver bak 2/bil	7.98-7.00	66-6905	189,-
Octavia (1Z3)	2.04-12.05	66-6976	149,-
Octavia Combi (1Z3) (venstre)	1.06-6.13	66-6977	149,-
Octavia Combi (1Z3) (høyre)	1.06-6.13	66-6978	149,-

VOLKSWAGEN	Årsmodell	Art.	Pris
Bora skiver bak 2/bil	98-6.99	66-6905	189,-
Golf med tromler bak 2/bil	92-95	66-674	199,-
Golf IV skiver bak 2/bil	8.97-6.99	66-6905	189,-
Golf Caddy	84-07.92	66-6896	199,-
Golf V	10.03-12.05	66-6976	149,-
Golf V (venstre) (pr.nr. 1SA, 1SB)	1.06-11.08	66-6977	149,-
Golf V (høyre) (pr.nr. 1SA, 1SB)	1.06-11.08	66-6978	149,-
Golf VI (venstre) (pr.nr. 1SA, 1SB)	10.08-11.12	66-6977	149,-
Golf VI (høyre) (pr.nr. 1SA, 1SB)	10.08-11.12	66-6978	149,-
Jetta III	8.05-6.06	66-6976	149,-
New Beetle skiver bak 2/bil	1.98-9.10	66-6905	189,-
Passat med tromler bak	88-8.96	66-6897	159,-
Passat skiver bak venstre	97-00	66-6933	529,-
Passat skiver bak høyre	97-00	66-6938	479,-
Vento med tromler bak, 2/bil	92-9.98	66-674	199,-

VOLVO	Årsmodell	Art.	Pris
240-, 260-ser. 2/bil	8.78-12.93	66-6821	199,-
440, 480 GLT, turbo bakre, skiver	87-7.96	66-639	229,-
740, 760 venstre	82-87	66-6899	279,-
740, 760 høyre	82-87	66-6900	115,-
740, 760 (ikke Multilink) venstre (1)	88-7.92	66-6901	439,-
740, 760 (ikke Multilink) høyre	88-7.92	66-6902	149,-
850/855 ch.nr. -47065, 2/bil	9.91-8.92	66-672	369,-
850/855 ch.nr. 47066-, 2/bil	8.92-12.96	66-6950	279,-
940, 960 (ikke Multilink) venstre (1)	91-8.94	66-6901	439,-
940, 960 (ikke Multilink), venstre (1)	94-10.98	66-6974	419,-
940, 960 (ikke Multilink) høyre (1)	91-10.98	66-6902	149,-
S40 V40 skiver bak venstre	96-00	66-6949	219,-
S40 V40 skiver bak høyre	96-00	66-6951	219,-
S40 V40 skiver bak venstre	01-6.04	66-6972	319,-
S40 V40 skiver bak høyre	01-6.04	66-6973	279,-
S/V70, 2/bil	97-00	66-6950	279,-
V70, 2/bil	3.00-7.07	66-6955	289,-
V70 AWD, 2/bil	9.01-7.06	66-6971	319,-
XC70, 2/bil	11.97-9.02	66-6971	319,-
S80 ikke bi fuel, 2/bil	5.98-7.06	66-6971	319,-

(1) Komplet med innfesting for høyre vaier.

ABS-SENSOR

Fra
189,- /stk.



ABS-ring

Monteres på ytre drivknute.

Passer	Tenner	Innv. Ø	Art.	Pris
Volvo 850, C70, S70, V70	48	72 mm	65-620	94,90
Audi	45	64 mm	65-621	89,90
Saab 900, 9-3	29	67 mm	65-622	94,90
Saab 9-5	29	75,6 mm	65-623	94,90
Peugeot, Citroën	48	90 mm	65-624	94,90
Audi, VW, Seat	43	69 mm	65-625	89,90



Klemhylse ABS-sensor

For montering av ABS-sensor. Ø 17,5 mm. Lengde: 31,2 mm. Tykkelse: 0,6 mm. Vekt: 5 g. Av kobber.

.....65-650 79,90

AUDI	Årsmoell	Art.	Pris
A3	9.96-5.03	VF 65-605	279,-
		HF 65-600	279,-
		B 65-601	259,-
A3	5.03-	VF 65-632	379,-
		HF 65-633	379,-
		VB 65-634	359,-
		HB 65-635	359,-
A4 ch.nr. -8D-X199999	9.95-11.00	F 65-612	419,-
A4 ch.nr. 8D-X200001-	9.95-11.00	F 65-611	419,-
A4 ch.nr. 8E-4-000001-	12.00-12.04	F 65-637	469,-

BMW	Årsmoell	Art.	Pris
1 (E81)	9.04-8.07	F 65-640	379,-
		B 65-641	429,-
1 (E87)	9.06-5.11	F 65-640	379,-
		B 65-641	429,-
3 (E90)	2.06-12.11	F 65-640	379,-
		B 65-641	429,-
3 (E91)	9.05-5.12	F 65-640	379,-
		B 65-641	429,-
3 (E36)	9.90-4.99	F 65-609	419,-
5 (E39)	11.95-9.00	F 65-610	419,-
5 (E39)	11.95-9.00	B 65-606	399,-
5 (E39)	9.00-6.03	F 65-608	339,-
5 (E39)	9.00-6.03	B 65-607	459,-

FORD	Årsmoell	Art.	Pris
C-MAX	10.03-3.07	B 65-631	319,-
C-MAX	3.07-10.10	F 65-639	359,-
Focus II	11.04-11.10	F 65-639	359,-
		B 65-631	319,-
Galaxy	5.06-6.15	F 65-639	359,-
		B 65-631	319,-
Mondeo III	10.01-2.07	F 65-638	319,-
Mondeo IV	3.07-9.14	F 65-639	359,-
		B 65-631	319,-

MAZDA	Årsmoell	Art.	Pris
3	10.03-11.13	F 65-639	359,-
5	3.05-5.10	F 65-639	359,-

SAAB	Årsmoell	Art.	Pris
900 II	9.95-2.98	F 65-644	529,-
9-3	3.98-8.02	F 65-644	529,-
9-5 2,0 t.	10.98-8.01	F 65-645	479,-
9-5 2,3 t.	9.97-2.10	F 65-645	479,-

SEAT	Årsmoell	Art.	Pris
Alhambra	9.10-	VF 65-632	379,-
		HF 65-633	379,-
Altea	3.04-	VF 65-632	379,-
		HF 65-633	379,-
		VB 65-634	359,-
		HB 65-635	359,-
Arosa	5.97-6.04	VF 65-605	279,-
		HF 65-600	279,-
		B 65-601	259,-
Cordoba Sedan	2.93-8.96	VF 65-605	279,-
		HF 65-600	279,-
Cordoba Hatchback	6.99-2.02	VF 65-605	279,-
		HF 65-600	279,-
Ibiza	3.93-2.02	VF 65-605	279,-
		HF 65-600	279,-
Inca	11.95-6.03	VF 65-605	279,-
		HF 65-600	279,-

AUDI	Årsmoell	Art.	Pris
Leon	11.99-7.05	VF 65-605	279,-
		HF 65-600	279,-
		B 65-601	259,-
Leon	8.05-12.12	VF 65-632	379,-
		HF 65-633	379,-
		VB 65-634	359,-
		HB 65-635	359,-
Toledo	4.99-5.06	VF 65-605	279,-
		HF 65-600	279,-
		B 65-601	259,-

SKODA	Årsmoell	Art.	Pris
Octavia (1U2, 1U5)	4.97-6.10	VF 65-605	279,-
		HF 65-600	279,-
		B 65-601	259,-
Octavia (1Z3, 1Z5)	6.04-6.13	VF 65-632	379,-
		HF 65-633	379,-
		VB 65-634	359,-
		HB 65-635	359,-
Superb (3U4)	2.02-3.08	F 65-611	419,-
Superb (3T4, 3T5, 3V5)	3.08-	VF 65-632	379,-
		HF 65-633	379,-
		VB 65-634	359,-
		HB 65-635	359,-
Yeti	9.09-	VF 65-632	379,-
		HF 65-633	379,-
		VB 65-634	359,-
		HB 65-635	359,-

VOLKSWAGEN	Årsmoell	Art.	Pris
Amarok	9.10-	VF 65-632	379,-
		HF 65-633	379,-
Beetle	9.99-5.10	VF 65-605	279,-
		HF 65-600	279,-
		B 65-601	259,-
Beetle	4.11-	VF 65-632	379,-
		HF 65-633	379,-
		VB 65-634	359,-
		HB 65-635	359,-
Bora	10.98-6.01	VF 65-605	279,-
		HF 65-600	279,-
		B 65-601	259,-
Caddy II	11.95-1.04	VF 65-605	279,-
		HF 65-600	279,-
Caddy III, IV	9.10-	VF 65-632	379,-
		HF 65-633	379,-
Golf III	11.91-8.97	VF 65-605	279,-
		HF 65-600	279,-
		B 65-604	189,-
Golf IV	8.97-6.05	VF 65-605	279,-
		HF 65-600	279,-
		B 65-601	259,-
Golf V	10.03-11.08	VF 65-632	379,-
		HF 65-633	379,-
		VB 65-634	359,-
		HB 65-635	359,-
Golf VI	10.08-11.12	VF 65-632	379,-
		HF 65-633	379,-
		VB 65-634	359,-
		HB 65-635	359,-
Lupo (ikke 1,2 TDI)	9.00-7.05	VF 65-605	279,-
		HF 65-600	279,-
		B 65-601	259,-

AUDI	Årsmoell	Art.	Pris
Jetta III	8.05-10.10	VF 65-632	379,-
		HF 65-633	379,-
		VB 65-634	359,-
		HB 65-635	359,-
Passat	2.90-5.97	VF 65-605	279,-
		HF 65-600	279,-
Passat ch.nr. -3B-X199999	10.96-11.00	F 65-612	419,-
Passat ch.nr. 3B-X200001-	10.96-11.00	F 65-611	419,-
Passat (3C2, 3C5)	8.10-7.10	VF 65-632	379,-
		HF 65-633	379,-
		VB 65-634	359,-
		HB 65-635	359,-
Polo	10.94-9.01	VF 65-605	279,-
		HF 65-600	279,-
Touran	9.06-5.10	VF 65-632	379,-
		HF 65-633	379,-
		VB 65-634	359,-
		HB 65-635	359,-
Tiguan	2.08-7.18	VF 65-632	379,-
		HF 65-633	379,-
		VB 65-634	359,-
		HB 65-635	359,-
Vento	11.91-9.98	VF 65-605	279,-
		HF 65-600	279,-
		B 65-604	189,-

VOLVO	Årsmoell	Art.	Pris
700 ser.	9.85-7.92	F 65-613	339,-
900 ser.	8.90-10.98	F 65-613	339,-
850/855 (bak ikke AWD)	6.91-12.96	F 65-614	359,-
		B 65-615	569,-
C30	10.06-12.12	F 65-639	359,-
		B 65-631	319,-
C70 I	3.97-12.98	F 65-614	359,-
		B 65-615	569,-
C70 II	3.06-7.13	F 65-639	359,-
		B 65-631	319,-
S40 II	1.04-5.12	F 65-639	359,-
		B 65-631	319,-
S60	11.00-4.10	VF 65-616	419,-
		HF 65-617	459,-
		VB 65-618	379,-
		HB 65-619	379,-
S80	12.99-7.06	VF 65-616	419,-
		HF 65-617	459,-
		VB 65-618	379,-
		HB 65-619	379,-
V50	4.04-5.12	F 65-639	359,-
		B 65-631	319,-
S/V70	9.97-12.98	F 65-614	359,-
		B 65-615	569,-
V70	1.99-8.07	VF 65-616	419,-
		HF 65-617	459,-
		VB 65-618	379,-
		HB 65-619	379,-
XC70	9.02-8.07	VF 65-616	419,-
		HF 65-617	459,-
		VB 65-618	379,-
		HB 65-619	379,-

BREMSESLANGER

Fra **99⁹⁰** stk.



Skift ut bremseslangene i tide. Alle bremseslanger er trykktestet og godkjent i.h.t. US standard: FMVSS 106, SAE standard J1401= DIN-ISO 3996 for bremseslanger.

AUDI	Årsmo- dell	Foran	Bak
A3	96-03	66-354 169,-	66-355 169,-
A3 (foran prod.nr. 1LJ/1ZE/1ZF/1ZM)	6.03-8.12	66-195 179,-	66-196 139,-
A4	12.00-6.08	66-178 149,-	66-179 149,-
A6	94-96	66-356 169,-	BI 66-256 149,-
			Y 66-346 149,-
A6 (7.95-12.97 bak)	7.95-1.05	66-348 169,-	BI 66-256 149,-
BMW			
316, 318, 320 (E30)	83-91	66-0236 129,-	66-260 149,-
323, 325 (E30)	83-91	66-0236 129,-	-
3-serien (E36) tromler bak	91-10.99	66-352 169,-	66-358 169,-
3-serien (E46)	3.98-9.06	66-180 189,-	66-181 179,-
5-serien (E34)	88-95	66-359 179,-	BI 66-260 149,-
5-serien (E39)	2.96-5.04	66-361 179,-	-
Z4 (E85)	10.03-12.08	66-180 189,-	-
CITROËN			
C2 (Org.nr. 10570-)	9.03-12.09	-	66-189 115,-
C3 (Org.nr. 10570-)	2.02-8.09	-	66-189 115,-
C4	11.04-9.10	66-188 115,-	66-189 115,-
FORD			
C-Max	3.07-10.10	-	66-183 129,-
Focus skiver bak	98-9.04	66-363 179,-	-
Focus tromler bak	98-8.00	66-363 179,-	-
Focus	11.04-2.11	-	66-183 129,-
Mondeo	11.00-3.07	66-184 179,-	66-185 149,-
MAZDA			
3	10.03-6.09	-	66-199 129,-
5 15" hjul	3.05-5.10	-	66-199 129,-
MERCEDES			
190 (W201)	83-93	66-210 149,-	66-280 149,-
200, 220, 230, 240, 250, 280, (W123, W124)	80-95	66-210 149,-	66-280 149,-
280-500 W126	80-91	66-210 149,-	66-280 149,-
W202 T202 W210 T210	96-2.03	66-373 179,-	66-280 149,-
180-320 W203	10.00-2.07	66-373 179,-	66-280 149,-
200-430 CLK/SLK	6.97-4.09	66-373 179,-	66-280 149,-
400-500 R107	86-8.89	66-210 149,-	-
OPEL			
Astra	92-98	66-0247 149,-	66-285 149,-
Astra	4.98-12.04	66-186 179,-	66-187 139,-
Calibra	90-96	66-0247 149,-	66-285 149,-
Corsa	93-98	-	66-285 149,-
Omega A	87-94	-	66-285 149,-
Omega B	94-03	-	66-285 149,-
Signum	5.03-5.08	-	66-193 139,-
Tigra	94-00	-	66-285 149,-
Vectra A	89-95	66-0247 149,-	66-285 149,-
Vectra B	96-4.02	-	66-285 149,-
Vectra C	5.02-10.08	-	66-193 139,-
Zafira	4.99-6.05	66-186 179,-	66-187 139,-
PEUGEOT			
307	8.00-7.07	66-188 115,-	66-189 115,-
308	9.07-7.13	-	66-189 115,-
3008	6.09-	-	66-189 115,-
RENAULT			
Clio	9.98-12.12	-	66-191 99,90
Laguna ikke ABS	93-01	66-242 179,-	66-243 145,-
Twingo	4.02-	-	66-191 99,90
SAAB			
900	94-97	66-0247 149,-	-
9000	86-5.98	66-0253 179,-	66-293 169,-
9-3	98-02	66-0247 149,-	V 66-250 179,-
			H 66-251 179,-
9-3	9.02-6.12	66-202 179,-	66-193 139,-
9-5	10.98-12.09	66-209 179,-	Y 66-249 179,-
			I 66-285 149,-
SEAT			
Cordoba	11.93-6.99	66-211 189,-	BI 66-212 149,-
			Y 66-213 149,-
Cordoba	10.02-6.09	66-194 179,-	66-355 169,-

Årsmo- dell	Foran	Bak
Exeo	4.09-6.13	66-178 149,-
Ibiza tromler bak	93-98	66-211 189,-
Ibiza	2.02-6.10	66-194 179,-
Leon	99-05	66-354 169,-
Leon (foran prod.nr. 1ZA/1ZB/1ZE/1ZF)	7.05-10.12	66-195 179,-
Toledo	92-98	66-200 169,-
Toledo skiver bak	92-98	66-200 169,-
Toledo	99-9.04	66-354 169,-
Toledo	10.04-5.09	66-195 179,-

SKODA

Fabia	10.00-12.14	66-194 179,-	66-355 169,-
Octavia	10.96-6.10	66-354 169,-	BI 66-355 169,-
Octavia	6.04-1.13	66-195 179,-	66-196 139,-
Roomster	9.06-4.15	-	66-355 169,-
Superb (foran prod.nr. 1ZE/1LJ)	8.08-2.15	66-195 179,-	66-196 139,-

VOLKSWAGEN

Beetle	1.98-5.10	66-354 169,-	BI 66-355 169,-
Bora	9.00-5.05	66-354 169,-	BI 66-355 169,-
Caddy	82-92	66-200 169,-	-
Caddy	95-6.03	66-211 189,-	-
Caddy	4.04-	66-195 179,-	-
Golf, Jetta ATE bermser	10.78-83	HG 66-200 169,-	66-256 149,-
Golf, Jetta Girling brems	10.78-83	-	66-256 149,-
Golf, Jetta	84-91	66-200 169,-	66-256 149,-
Golf skiver bak	92-97	66-211 189,-	BI 66-212 149,-
			Y 66-213 149,-
Golf tromler bak	92-97	66-211 189,-	66-212 149,-
Golf	10.97-3.10	66-354 169,-	BI 66-355 169,-
Golf	3.10-	66-195 179,-	66-196 139,-
Jetta	8.05-10.10	66-195 179,-	66-196 139,-
Passat med tromler bak	4.88-7.93	66-345 169,-	66-256 149,-
Passat skiver bak	88-96	66-345 169,-	66-256 149,-
Passat	97-5.05	66-348 169,-	-
Passat (foran prod.nr. 1LJ/1LH/1ZG)	10.07-	66-197 129,-	66-196 139,-
Polo, Derby	75-94	-	66-256 149,-
Polo	95-01	66-354 169,-	66-213 149,-
Polo	11.01-5.09	66-194 179,-	66-355 169,-
Touran	2.03-5.10	66-195 179,-	66-196 139,-
Vento	91-98	66-211 189,-	66-213 149,-

VOLVO

140-serien (fra bremsørør til bremsørør foran)	67-74	66-226 149,-	66-305 169,-
140-serien (fra bremsørør til bremssecalipere foran)	67-74	66-227 149,-	-
240, 260-serien	75-12.77	-	66-306 139,-
240, 260-serien	1.78-8.93	66-203 139,-	66-306 139,-
740, 760	82-7.92	66-0242 139,-	66-314 139,-
850	6.91-12.96	66-0242 139,-	66-260 149,-
940, 960	90-12.94	66-0242 139,-	66-314 139,-
C30	10.06-12.12	66-198 139,-	66-199 129,-
S/V40	97-12.03	66-223 169,-	66-221 149,-
S40 16" hjul	1.04-5.12	66-198 139,-	66-199 129,-
V50 16" hjul	4.04-5.12	66-198 139,-	66-199 129,-
S60 15", 16" hjul	11.00-1.09	66-387 169,-	66-299 169,-
S70/V70 15" hjul	1.97-5.00	66-0242 139,-	66-260 149,-
S70/V70 16" hjul	1.97-5.00	66-389 169,-	66-392 149,-
V70 II 15", 16" hjul	3.00-7.07	66-387 169,-	66-299 169,-
S80	11.98-7.06	66-387 169,-	66-299 169,-

I=Indre Y=Ytre H=Høyre VG=Venstre gjenge HG=Høyre gjenge BI=Bak indre



Klips for bremseslanger, 2 stk.

For enkelt og sikkert feste av bremseslanger.

Passer Audi, BMW, Citroen, VW m.fl.	66-483	34,90
Passer Saab, Volvo, Skoda, noen VW m.fl.	66-484	34,90
Passer Daewoo, Ford, Isuzu, Opel, Rover, Saab, Vauxhall m.fl.	66-448	34,90
Passer Fiat, Mercedes, Skoda, VW m.fl.	66-449	34,90

BREMSEØR



	Ref.nr.	Art.	Pris
Audi	A-A-0200	66-0200	59,90
Bmw	A-A-0260	66-0260	59,90
Citroen	A-A-0320	66-0320	59,90
Mercedes	A-A-0440	66-0440	59,90
Renault	A-A-0510	66-0510	99,90
Saab	A-A-0560	66-0560	99,90
Seat	A-A-0610	66-0610	99,90
Skoda	A-A-0650	66-0650	99,90
Volvo	A-A-0700	66-0700	99,90
	A-A-0800	66-0800	99,90
	A-A-1000	66-1000	115,-
	A-A-1300	66-1300	115,-
	A-A-1550	66-1550	115,-
	A-A-1600	66-1600	119,-

Saab	A-E-0620	66-06201	94,90
	A-E-0780	66-07801	94,90
	A-E-0990	66-09901	109,-
	A-E-1100	66-11001	109,-

Volvo	A-EV-1170	66-11702	109,-
-------	-----------	----------	-------

Toyota	D-D-0315	66-03154	54,90
--------	----------	----------	-------

Nissan	TX-TX-0735	66-07355	94,90
--------	------------	----------	-------

Det siste tallet i Biltemas artikkelnummer angir

Nippeltype	Målopplysninger	Nipler
0 = A-A	A = M10 x 1	11 x 16,7
1 = A-E	B5 = M12 x 1	12 x 20,0
2 = A-EV	D = M10 x 1	10 x 16,7
3 = B5-A	E = M10 x 1	14 x 13,0
4 = D-D	EV = M10 x 1	14 x 15,0
5 = TX-TX	TX = M10 x 1	10 x 18,0

Eksempel:

66-0700, 0700 = Lengde i mm, 0 = Nippel A-A



Bremserør 3/16"

Av materiale som oppfyller internasjonale spesifikasjoner. Ruster ikke. Lette å bøye og tilspisse.

Kobbernikkel, 5 m	66-499	289,-
Kobber, 5 m	66-486	199,-
Kobber, 10 m	66-485	359,-
Kobber, 50 m	66-482	1249,-



Monteringsklips for bremserør, 10 stk.

For enkel og sikker montering av bremserør til karosseriet. Monteres i forhåndsborede hull med \varnothing 6 mm.

	66-480	49,90
--	--------	-------



Bremserørnipler, 2 stk.

Løse. Passer til de fleste bilmodeller.

1. Med utv. gjenge

Gjenge	Lengde	Nøkkelvidde	Art.	Pris
M10 x 1,0	16,7 mm	11 mm	66-498	34,90
M10 x 1,0	16,7 mm	10 mm	66-497	34,90
M10 x 1,0	18,0 mm	10 mm	66-488	34,90
M10 x 1,25	14,2 mm	10 mm	66-490	34,90
M10 x 1,25	19,5 mm	10 mm	66-491	34,90
3/8" x 24 UNF	18,0 mm	10 mm	66-489	34,90
3/8" x 24 UNF	21,0 mm	11 mm	66-494	34,90

2. Med innv. UNF-gjenge

Gjenge	Lengde	Nøkkelvidde	Art.	Pris
3/8" x 24 UNF	16,0 mm	12 mm	66-492	34,90
3/8" x 24 UNF	17,5 mm	14 mm	66-493	34,90

3. Med innv. gjenge

Gjenge	Lengde	Nøkkelvidde	Art.	Pris
M10 x 1,0	13,0 mm	14 mm	66-496	34,90
M10 x 1,0	15,0 mm	14 mm	66-495	34,90

4. Med innv. gjenge

Gjenge	Lengde	Nøkkelvidde	Art.	Pris
M10 x 1,0	-	-	66-487	34,90

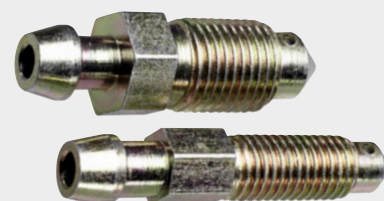

Luftnipler, 2 stk.

For bremsekalipere, bremtesyndrer og clutchsyndrer.

Gjenge	Lengde	Nøkkelvidde	Art.	Pris
M7 x 1	38,3 mm	7 mm	66-456	59,90
M10 x 1	34,0 mm	10 mm	66-457	59,90
3/8" x 24 UNF	31,0 mm	10 mm	66-459	59,90
M6 x 1	38,0 mm	7 mm	66-461	59,90
1/4" x 28 UNF	28,0 mm	8 mm	66-463	59,90
M10 x 1	36,0 mm	11 mm	66-465	59,90
M8 x 1,25	32,4 mm	9 mm	66-467	59,90
M7 x 1	30,5 mm	7 mm	66-469	59,90
M10 x 1	30,0 mm	11 mm	66-472	59,90
M7 x 1	28,7 mm	7 mm	66-474	59,90
M8 x 1,25	35,5 mm	9 mm	66-475	59,90
M6 x 1	29,0 mm	7 mm	66-478	59,90
1/4" x 28 UNF	28,0 mm	8 mm	66-479	59,90
M7 x 1	33,0 mm	9 mm	66-481	59,90
M8 x 1	33,5 mm	9 mm	66-452	59,90



Gummihette

For luftenippel. 10-pk. 66-412 24,90



Bremseluftingsnipler, 110 stk.

I de 11 vanligst forekommende utførelsene. 20 stk. gummihetter medfølger. 66-411 769,-



Bremserørnipler, 110 stk.

I de 12 vanligst forekommende utførelsene. 66-403 829,-



69⁹⁰

Bremselufter

Solid modell for regelmessig bruk. Gjør det enkelt å luften bremses og samle opp bremsevæske. Med silikonslange og tilbakeslagsventil, metallfeste for opphenging og tett-sluttende gummitilkobling for de fleste luftnipplere. Volum, plastbeholder: 1 l.19-0043 199,-

Bremselufter

Med innebygget fast tilbakeslagsventil.19-146 69,90



Bremselufter

For enklere lufting av bremsesystem. Fungerer på både bil og MC. Trykkluftdrevet. • Beholder 1l. • Arbeidstrykk 5–8 bar.19-1531 199,-



869,-

Bremselufter

For å luften bremses eller skifte bremsevæske. Også for arbeid med transmisjonsolje. Trykkluftdrevet. Kobles til luftenippel for å suge ut bremsevæske/transmisjonsolje. Beholder: 6,0 liter. Arbeidstrykk: 5–8 bar.19-1551 869,-



Bremselufter, trykkluftdrevet

Beholder: 2,0 liter. Arbeidstrykk: 2,7–11 bar. Tilkobling: R 1/4". Universaladapter med oppsugingslange av PVC.19-1577 799,-

Oppsugingslange

Komplett sugeslange til bremselufter 19-1577.19-1677 99,90



Verktøy til lufting av bremses

For enkel lufting av bremses uten søl. Kort vinkel gjør det enklere å bruke når det er trangt rundt kalippere. Med slange-tilkobling, gummitetting, innebygd håndtak og pipe med nøkkel.

7 mm	19-0007	79,90
8 mm	19-0008	79,90
9 mm	19-0009	79,90
10 mm	19-0012	79,90
11 mm	19-0013	79,90



Bremseverktøy

For enklere montering og demontering av låseskive ved bremsearbeid. Passer de fleste trommelbremses. Lengde 180 mm.19-1511 239,-



Honingsverktøy

For rengjøring av åpne, blinde og trinnborede hjulbremsesylindere. Bøyelig aksel. Drives med boremaskin. Arbeidsvidde: 11/16–2 1/2". Lett utskiftbare bryner, K220.

.....	19-2276	94,90
Løse stener, K220, 2 stk.	19-2286	42,90



Tang for drivstoffslange

Hindrer at drivstoff renner ut ved demontering av drivstoffslange. Avrundede kjefter. Av plast (ikke-ledende). Lengde: 154 mm.19-000 79,90



Bremselufter

Med innebygget faste tilbakeslagsventiler. For lufting av begge kretsene samtidig.19-148 69,90



Bremserørtang

For maks. 3/16" (4,75 mm) stål- og kobberør.12-118 219,-



Bremsevæsketestes

For rask måling av fuktinnholdet i bremsevæsken. Kan lese av DOT 3, 4, 5.1. Enkel avlesning med LED-dioder. Lengde: 15 cm. Batteri: 1,5 V AAA-batteri.15-242 219,-



Gjengereparasjonssett, bremsecaliper

Sett for reparasjon av glideboltgjengene i kalippere. Med innsats av rustfritt stål, som erstatter skadde gjenger. Passer VAG, Ford og Opel. Ikke til kalippere av aluminium. Bor, gjengetapp, 10 stk. gjengeinnsatser i rustfritt stål M9 x 1,25, med kobberskiver, unbrakonøkkel 7 mm, Mal.19-1523 569,-



Dobbelkoningsverktøy

Rørflensverktøy i to trinn for tynnveggede stål-, aluminium- og kobberør: 3/16", 1/4", 5/16", 3/8" og 1/2". Rørkutter (4–28 mm). 2 adaptere for dobbelkoning.

.....19-837 299,-



Koningsverktøy

Koning kan skje under bilen (bremserøret må ikke demonteres). Skruhydraulikk med spennverktøy av aluminium. Med rørbakker og stanser for følgende rørdimensjoner: 3/16", 1/4", 4,75 mm.19-1261 1299,-



Spesialpiper, rør 1/2", 8 stk.

Åpne piper for vanskelig tilgjengelige rørbokninger. 1/2" fir-kantfeste. Størrelser: 12–19 mm. Lengde: 98 mm. Av CrMo.19-1615 499,-



Dobbelkoningsverktøy

For enkel- og dobbelkoning av bremserør. Med rørbakker og stanser for følgende rørdimensjoner: 3/16", 1/4", 5/16", 3/8".19-1260 1499,-

14999,-



Quick Jack

Flyttbar billøfter med høy ytelse, for racing, dekkfirmaer, garasjen med mer. Stabil og praktisk konstruksjon med smarte funksjoner, som løfter hele bilen på 20 sekunder og gir et sikkert arbeidsmiljø uten behov for bukker. To faste låseposisjoner: 371/451 mm med liten kloss, 396/476 mm med stor kloss. Løftekapasitet: 2268 kg. Høyde, felt sammen: 76 mm. Råmmebredde: 278 mm. Rammelengde: 1749 mm. Rammevekt: 35 kg. Aggregatets vekt: 16 kg. Brukstemperatur: -6 til 50 °C. Kobles til bilens 12 V batteri. Modell: BL-5000SLX. 15-8407 14999,-

Løfter bilen på 20 sekunder!



Oppkjøringsrampe, 2 stk.

Kraftig modell for plassering foran og bak en sakselift. Gir 45 mm mer frigang, og gjør det enklere å komme opp med lave biler. Skaper også mer plass mellom bilen og liften til løfteblokk/løftegummi. Med to hull for fast montering. Mål: 900 x 400 x 45 mm. Vekt: 12,7 kg/stk. Av stål, med overflate av dørkplate. Forbruk: 2 par.

.....15-8412 699,-

Sakseløfter, 3 tonn

Stabil og sikker elektrohydraulisk løfter for arbeid som ikke krever høy løftehøyde. Passer for mindre verksteder, dekk-service og hobbymekaniker. Lav profil: 105 mm. Maks løftehøyde: 1 m. Skal plasseres på plant, stabilt betonggulv. Betjeningsenhet med trykknapper for enkel heving/senking og nødstop. Plattformene kan forlenges ved at oppkjøringsrampene låses i oppfelt posisjon. Hydraulisk system med innebygd sikkerhetsventil, samt ekstra pneumatisk sikkerhetslåsing. Ekstra tilbehør: hjulsett for enkel flytting av løfter. 230 V. OBS! Krever kompressor.

.....15-8406 18999,-



Proffkvalitet!

Løftepute til sakselift/lavlift, 2 stk.

Formbar løftepute for raskere og mer skånsom løfting av de fleste biler. Former seg etter understelet og fordeler kraften over en større overflate. Man slipper å finne bilens løftepunkter. Selges parvis. Normalt brukes én under hver kanal. Mål: 1500 x 150 x 50 mm. Materiale: PE.15-8204 499,-



Jekk, «Sport», 1500 kg

Utmerket jekk med imponerende løftehøyde, fra 70 mm til hele 600 mm. Utstyrt med fotpedal og doble stempler for raske løft med minimal belastning på armer og ledd. Gummibelagte hjul og løftesadel. Kapasitet: 1500 kg. Lengde: 830 mm. Vekt: 44,5 kg.15-892 1999,-



Jekk, «Racing», 2000 kg

Lett og praktisk jekk av aluminium, i fin racing-design. Med bærehåndtak og doble stempler for raske løft. Kapasitet: 2000 kg. Løftehøyde: 90-460 mm. Lengde: 705 mm. Vekt: 26,8 kg.15-893 2499,-



Jekk, «SUV», 3000 kg

Sterk jekk i moderne design, med doble stempler for raske løft. Kapasitet: 3000 kg. Løftehøyde: 110-580 mm. Lengde: 805 mm. Vekt: 55 kg.15-894 2499,-



Garasjejekk, 2 tonn

Lettrullende hjul, to av dem svingbare. Av kraftig stål. Løftehøyde: 130-350 mm. Dreibar løftesadel: Ø 50 mm. Jackpad: Ø 44 mm. Pumpehåndtak, lengde: 480 mm. Mål: 495 x 232 x 165 mm. Vekt: 11 kg.15-847 499,-



Garasjejekk, lavprofil, 2,5 tonn

Av kraftig stål. Meget lav profil. Løftekapasitet: 2,5 tonn. Løftehøyde: 85-455 mm. 2 faste og 2 dreibare hjul. Dreibar løftesadel. 2-delt pumpehåndtak, lengde 990 mm. Mål: 640 x 342 x 174 mm. Vekt: 35 kg.15-818 1199,-



Garasjejekk 2,5 tonn

Høytløftende med mekanisk hurtigløft. Håndtaket er roterbart 360°, noe som gjør den lettere å arbeide med. 2 svingbare hjul. Dreibar løftesadel Ø 55 mm. Høyde uten adapter: 145-440, med adapter: 238-530 mm. Lengde: 635 mm. Vekt: 20 kg.15-872 799,-



Garasjejekk 3,5 tonn

Sterk og lettmanøvrert for tunge løft. Hurtigløftende med doble pumper. Kapasitet: 3,5 tonn. Løftehøyde: 100-485 mm. Vekt: 43 kg.15-884 1899,-



Garasje-/verkstedjekk, 2 tonn

Høytløftende. Lettrullende hjul, hvorav to svingbare. Dreibar løftesadel. Løftehøyde: 140-800 mm. Løftesadel: Ø 130 mm. Lengde: 1220 mm. Håndtakslengde: 1130 mm. Vekt: 60 kg.15-854 2499,-



Jekk aluminium/stål 2,5 tonn

Hurtigløftende, doble pumper. Av aluminium og stål for lavere vekt. Lavtløftende. 2-delt gripevennlig pumpehåndtak. 2 svingbare hjul. Dreibar løftesadel Ø 110 mm. Høyde: 100 - 470 mm. Lengde: 610 mm. Vekt: 26,4 kg.15-784 1499,-



Garasjejekk 1,5 tonn

Med 2 svingbare hjul, bærehåndtak og vridbar løftesadel. Ø 50 mm. Høyde: 128-300 mm. Lengde: 420 mm. Skaftlengde: 370 mm. Vekt: 7 kg.15-886 169,-



Jekk aluminium/stål 1,5 tonn

Av aluminium og stål for lavere vekt. Lavprofil. 2-delt gripevennlig pumpehåndtak. 2 svingbare hjul. Dreibar løftesadel Ø 95 mm. Høyde: 85 - 350 mm. Lengde: 500 mm. Vekt: 14,7 kg.15-816 999,-



Jack-Pad

Løftebeskyttelse av hardgummi. Plasseres på jekkens løfteplate. Hindrer skader og fordeler trykket. Går tilbake til opprinnelig form.
 Ø 100 x 30 mm (h)15-8200 49,90
 Ø 120 x 25 mm (h)15-8201 44,90
 Ø 145 x 25 mm (h)15-8202 59,90
 Ø 160 x 28 mm (h)15-8203 69,90

LØFTEUTSTYR



Bilrampe, 1 tonn

Av lakkert stål. Med hjulstopp. Mål 840 x 320 x 260 mm (lxbxh). Maks. belastning 2000 kg/par. Selges enkeltvis.15-803 199,-

Storselger!

Hydraulisk jekk

Støpt på plate. Stillskrue for ekstra løftehøyde. Med pumpehåndtak.

Kapasitet	Laveste høyde	Totalhøyde	Løftehøyde	Vekt	Art.	Pris
2 tonn	181 mm	345 mm	116 mm	2,9 kg	15-222	119,-
4 tonn	194 mm	371 mm	118 mm	3,6 kg	15-221	179,-
6 tonn	216 mm	413 mm	127 mm	4,8 kg	15-224	219,-
10 tonn	230 mm	460 mm	150 mm	7,1 kg	15-225	329,-
20 tonn	242 mm	452 mm	150 mm	11,9 kg	15-227	429,-
30 tonn	285 mm	465 mm	180 mm	18 kg	15-228	649,-



Bilrampe

Av kraftig plastmateriale med forsterket konstruksjon. Riflet friksjonsoverflate for høy sikkerhet. Kan stables. Kapasitet: 2,5 tonn/par. Maks. dekkbredde: 24 cm. Vekt. 4 kg/stk. Selges enkeltvis.15-800 459,-

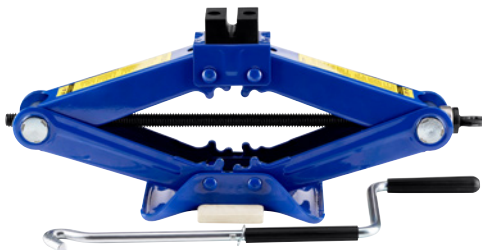

Saksejekk

Mekanisk jekk av saksemodell. Egnert for dekkskift og montering av kjettinger på mindre personbiler.

1 tonn. Høyde: 85–350 mm. Vekt: 2,5 kg.15-890 129,-
1,5 tonn. Høyde: 95–390 mm. Vekt: 3,5 kg.15-891 149,-

Jekk, trykkluft

Stabil trykkluftjekk for verksted og garasje. Anbefalt arbeidstrykk: 6–8 bar. Maks. last: 2000 kg. Løftehøyde: 142–385 mm.15-812 3399,-

Selges parvis!



Støttebukk, 2 stk.

Støttebukker med justerbar høyde og sikkerhetssplint for ekstra sikkerhet. Selges i par.

Høyde	Kapasitet	Art.	Pris
278-420 mm	2 ton	15-808	199,-
280-420 mm	3 ton	15-118	299,-
382-600 mm	6 ton	15-119	499,-

Støttebukk

Av lakkert stålplate.

Justerbar høyde	Faste posisjoner	Maks. Belastning	Vekt	Art.	Pris
330-420 mm	4 stk.	1,5 tonn	2,2 kg	15-1098	74,90
345-545 mm	8 stk.	3 tonn	4,2 kg	15-109	199,-
405-675 mm	4 stk.	5 tonn	11,2 kg	15-116	599,-

Støttebukk, alu, 3 tonn

Av aluminium. Maks. belastning: 3 tonn. Med 6 faste posisjoner. Justerbar høyde: 270–390 mm. Vekt: 2,2 kg. Selges parvis.15-117 599,-



Skapvogn

Meget solid og funksjonell vogn for arbeid og oppbevaring. Med skap, 4 skuffer med kulelager, 3 siderom og papirholder. Sortimentrom og arbeidsflate på toppen, samt kraftige håndtak. Sentrallås med nøkkel: 2 stk. låsbare hjul. Mål med hjul: 724 x 470 x 1032 mm. Av pulverlakkert metall. Kan utvides med sortimentskuff 71-7613.

.....**71-7612 3599,-**
 Overdel til 71-7612. Med 4 skuffer med kulelager samt toppskuff med selvløftende lokk. Mål: 724 x 470 x 446 mm.
**71-7613 2099,-**



Verktøyvogn

Robust oppbevaringsvogn med 6 skuffer med kulelager. Sentrallås med nøkkel. 2 stk. låsbare hjul. Mål med hjul: 680 x 458 x 851 mm. Av pulverlakkert metall. Kan utvides med sortimentskuff 71-7611.....**71-7610 2499,-**
 Overdel til 71-7610. Med 3 store og 3 små skuffer med kulelager samt toppskuff med lokk.....**71-7611 1099,-**



Verktøyvogn

Transportabel verktøyvogn for garasje, verksted etc. Overdel med lokk og stort rom, 3 stk. mindre skuffer, 2 stk. mellomstore skuffer, 1 stk. stor skuff samt trekkhåndtak. Lokket og skuffene på overdelen er låsbare. Totale mål (overdel): 600 x 260 x 340 mm (bxdxh). Underdel med 2 stk. skuffer og skap med luke. Totale mål (underdel, inkl. hjul): 616 x 330 x 742 mm (bxdxh). Kulelagrede skuffer med gummiert bunn. Av epoksy-lakkert stålplate. Svingbare hjul Ø 75 x 20 mm. Vekt: 29,4 kg (12,3 kg + 17,1 kg).

.....**19-3727 1499,-**



1599,-

Garasjevogn

Robust arbeidsvogn med åpen bunn- og toppskuff med skyvelokk samt 2 skuffer med kulelager, papirholder, skruetrekkerstativ og siderom. Sentrallås med nøkkel. 2 stk. låsbare hjul. Maks. lastevekt: 100 kg. Mål med hjul: 705 x 370 x 830 mm. Av pulverlakkert metall. Leveres umontert.

.....**71-7601 1599,-**



Arbeidsmatte, sammenleggbar

Allsidig underlag av EVA-materiale for knestående, sittende eller liggende arbeidsstilling. Perfekt i garasjen, på camping, jakt, trening, bygg med mer. Med borrelås. Mål: 1210 x 420 x 30 mm**19-0011 299,-**



399,-

Storselger!

Arbeidskrakk med hjul

Dreibart sete (360°) med myk polstring og justerbar sitte-høyde 425-540 mm. Svingbare hjul. Bunnplate/verktøyhylle Ø 380 mm av stål. Vekt: 5,7 kg.....**38-883 399,-**



Oppfyller SBFs krav!

Depotpresenning

Oppfyller SBFs krav til presenning under konkurransekjøretøy. Med innsydd kjetting som gir stabilitet og beskyttelse mot eventuelt søl. Flammebeskyttet og resistent mot kjemikalier som etanol, metanol, bensin, diesel og olje med mer. Blank overflate som er lett å rengjøre. Mål: 5,5 x 3 m. Vekt: 16 kg. Tetthet: 650 g/m².....**19-0000 1399,-**



Montørvogn

Slitesterk montørvogn med hodepute som gir god støtte til hode og nakke, samt god sidestøtte. Med 6 stk. svingbare hjul, og plass til verktøy på sidene. Mål: 1010 x 475 x 130 mm. Maks. belastning: 120 kg. Vekt: 4,9 kg. Av PVC-plast.**38-876 299,-**



Arbeidskrakk med hjul

Praktisk arbeidskrakk til verksted eller bygningen. Med bevegelige hjul, myk pute og tre rom til skruer og verktøy. Av kraftig stålramme. Maks. belastning: 115 kg. Mål: 36 x 36,5 x 37 cm.**38-882 239,-**



Monteringsmaskin for dekk, med hjelpearms

Halvautomatisk monteringsmaskin med pneumatisk hjelpearms for montering/demontering av dekk på felg. Hjelpearmsen gjør det enklere å montere og demontere for eksempel lavprofildekk eller dekk med stivere sider. Hjelpearmsen kan både løfte og presse mot dekket. Manuell låsing av monteringsarm. Utvendig fastspenning: 12–22". Innvendig fastspenning: 14–26". Maks. dekkdiameter: 45". Maks. felgbredde: 16". Anbefalt lufttrykk: 8–10 bar. Dimensjoner: 1130 x 900 x 1030 mm. Vekt: 226 kg. 230 V.17-3200 **11999,-**

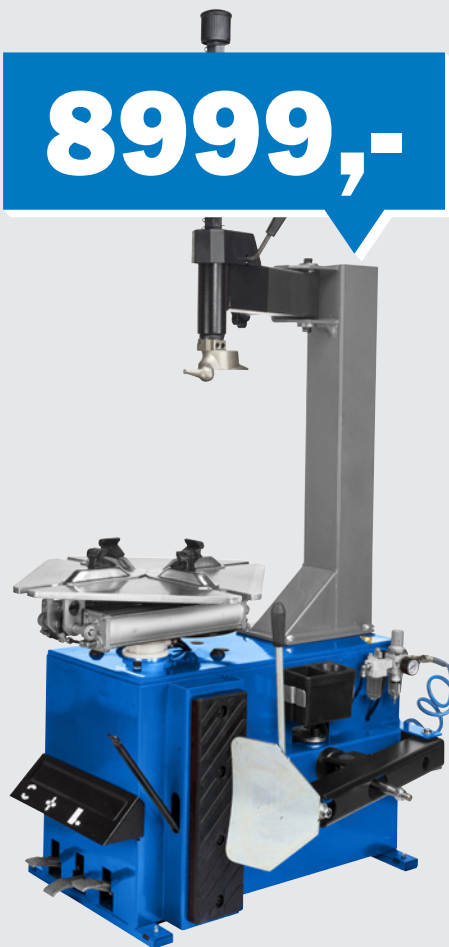

Monteringsmaskin for dekk

Halvautomatisk monteringsmaskin med manuell låsing av monteringsarm. For demontering/montering av dekk på felg. Utvendig fastspenning: 10–20". Innvendig fastspenning: 12–24". Maks. dekkdiameter: 41". Maks. felgbredde: 14". Anbefalt lufttrykk: 8–10 bar. Dimensjoner: 960 x 760 x 930 mm. Vekt: 173 kg. 230 V.17-3210 **8999,-**



MC-adapter for dekkmonteringsmaskin

Adapter for å montere 7–27" MC-dekk på dekkmonteringsmaskin.17-3201 **1899,-**



699,-

Dekkverktøy, bærbart

For demontering og montering av dekk på standardfelger. Av overflatebehandlet stål. Maks. felgbredde: 16,5". Anbefalte felgdiameter: 8-18". Anbefalt tilbehør: Biltemas felgbeskytter.19-1639 **699,-**



Dekkmonteringspasta

Med korrosjonsbeskyttelse. Letter arbeidet når dekket monteres på felgen. Påføres med pensel. 2 kg.36-000 **249,-**

Dekkbørste

For dekkmonteringspasta. I kraftig utførelse med trehåndtak. Lengde: 44 cm.33-00 **69,90**



Ventilnålverktøy

For montering/demontering av ventilnåler.19-1333 **46,90**



Ventilverktøy

For skånsomme bytter av dekkventiler på slangeløse dekk. Med tosidig beskyttelsesblokk: Plast for aluminiumsfelg, og nylon for stålfelg. Lengde: 300 mm. Av krombelagt stål.33-086 **99,90**



Ventilverktøy

For montering/demontering av dekkventiler på slangeløse dekk. Med ventilnålverktøy.19-1527 **99,90**



Dekkventil, 50 stk.

Gummiventil for slangeløse dekk. Av EPDM-gummi. Maks. 4,5 bar ved +20 °C.

Gripevidde	Lengde	Art.	Pris
TR 412	33 mm	33-084	179,-
TR 414	48.5 mm	33-080	179,-



Dekkjern med plastbeskyttelse

For montering/demontering av dekk. Med avrundede kanter og plastbeskyttelse som gjør det ekstra velegnet til aluminiumsfelger når man vil unngå riper. Av CrV. 380 mm.19-1626 **99,90**
500 mm.19-1627 **169,-**

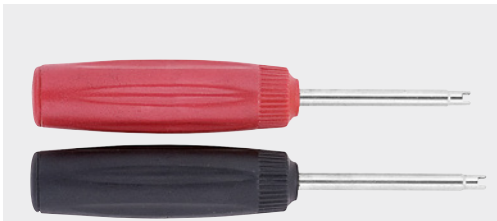

Ventilnålverktøy moment

For montering/demontering av ventilnåler. Innebygd momentbegrensning, hhv. 0,25 og 0,45 Nm.19-1340 **199,-**



Avbiter for gummiventil

Gjør det enklere å demontere gummiventil på alle typer felger. Gripevidde: 30 mm. Lengde: 230 mm.33-085 **219,-**



Dekkspak

Av CrV-stål. Med avrundede kanter. For montering/demontering av dekk på MC, moped etc. Proffkvalitet. Lengde: 600 mm.10-204 **149,-**
Lengde: 350 mm10-201 **79,90**
Lengde: 530 mm10-203 **119,-**



Automatisk dekkbalanseringsmaskin

Samme som 17-3230, men også med balanseringsprogram for skjulte vekter, automatisk måling av avstand og hjuldiameter, selvkalibrering med diagnosefunksjon og bremse for enkel vektmontering.17-3220 9999,-



Dekkbalanseringsmaskin

Motorrevet med beskyttelseshette og 5 stk. balanseringsprogrammer for klistervekter og klemvekter. Velegnet for alle typer aluminiums- og stålfelger, også for MC-hjul ved hjelp av tilbehør. Digitalt display Maks. hjulvekt: 65 kg. Maks. felgdiameter: 10-24" (265-615 mm). Maks. felgbredde: 1,5-20" (40-510 mm). Balanseringsnøyaktighet: ±1 g. Balanseringshastighet: 200 o/min. Måletid: 8 sekunder. Motoreffekt: 0,27 hk (0,2 kW). Vekt: ca. 77 kg. 230 V.17-3230 8199,-



Vekttang

Av CrV-stål. For bytte av vekter ved montering/balansering av dekk. Lengde: 250 mm.19-1347 125,-



Balansevekter

Limvekter av sink for alufelger. Bredder: 18,5 mm. Tykkelse: 5 mm. 25 stk. x 60 g (4 x 5 g + 4 x 10 g). Svart.33-049 229,- Grå33-016 229,-



MC-adapter for dekkbalanseringsmaskin

Monteres på Biltemas dekkbalanseringsmaskin for å kunne balansere MC-dekk.17-3222 3499,-



Balansevekter, 25 stk.

Av sink, grålakkerte.		Klæmvekter for plåtfelgar.		Klæmvekter for alufelgar.	
5 g	33-000	24,90	5 g	33-007	24,90
10 g	33-001	29,90	10 g	33-008	29,90
15 g	33-002	32,90	15 g	33-009	32,90
20 g	33-003	46,90	20 g	33-011	46,90
25 g	33-004	56,90	25 g	33-012	56,90
30 g	33-005	74,90	30 g	33-013	74,90
35 g	33-006	89,90	35 g	33-014	89,90
			40 g	33-015	99,90

DEKK & HJUL



450 Nm!

Hjulummertrekker IW 450

Meget kraftfull modell på 450 Nm med 1/2" drivtapp. 1010 W, turtall (ubelastet): 2 200 rpm. Praktisk plastkofert. 17, 19, 21 og 22 mm kraftpiper medfølger. Vekt: 3,9 kg. 230 V17-185 449,-



Hjulummernøkkel

Av CrV-stål. Vendbar pipe: 17 og 19 mm. Uttrekkbart skaft og 1/2" firkantfeste for bruk også som krafthåndtak for kraftpiper. Lengde: 360-530 mm....10-2606 69,90



Hjulummernøkkel

Stålskaft med glassfiberbelegg og gummihåndtak. Regulerbar lengde: 350-510 mm. 1/2" firkantfeste. Vendbar pipe av CrV-stål med hhv. 19 og 21 mm Round Corner®-fatning. Kan også brukes som krafthåndtak for kraftpiper.10-2608 129,-



Storselger!

Hjulkryss

Galvanisert. Kraftig utførelse. Nøkkellvidde: 17, 19 og 21 mm. 1/2" feste for piper.....10-2605 49,90

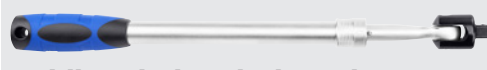

Leddhandtak, teleskopisk

For ekstra kraft. Justerbar lengde 457-610 mm,. Firkantfeste 1/2". Av CrV-stål.....10-523 249,-



Leddhandtak

Tilkobling 1/2" i heavy-duty utførelse. Lengde: 600 mm. Farge: blå.....19-1438 169,-



Skrallehode

Av CrMo-stål. For bruk på leddhandtak. Reversibelt/låsbart med 24-tenners låsesystem og 15° omtaksvinkel. Feste 1/2" x 1/2".19-1490 129,-



Dekkposer, 4 stk.

For transport og oppbevaring av dekk. Skrivefelt for dekkplassering etc.....39-021 34,90

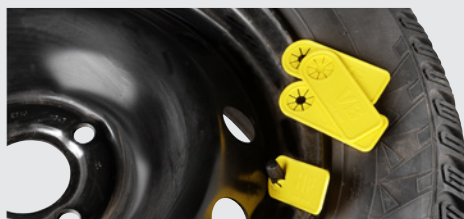

Dekkmerkingssett

For merking ved skifte av sommer-/vinterdekk.33-935 34,90



Dekkstativ

Sammenleggbart stativ som festes på vegg. Justerbar bredde mellom 860 og 1260 mm for å passe ulike bredder på dekkene. Av pulverlakkert stål. Maks. last 90 kg. Mål: 710 x 730 x 860-1260 mm.41-292 419,-



Dekkstativ

Av galvanisert stål. Enkelt montering. For inntil 10 dekk. Bærebjelkene monteres i ønsket høyde. Maks. belastning: 290 kg/bjelkepar. Plastføtter (8 stk.) medfølger. Mål: 1180 x 1000 x 450 mm (h x b x d). Vekt: 9 kg.41-293 449,-

Dekkstativ på hjul

Gjør det enkelt å flytte dekkene. Motvirker deformering og fuktproblem. Maks. belastning. 100 kg. For 4 dekk med maks. dekkbredde 225 mm. Høyde 102 cm.41-289 169,-



Dekkposer, 4 stk.

For praktisk oppvaring av dekk. Størrelsestilpasning med strammesnor. Praktisk bærerem. Dekkmerking. Vaskbare i 30 °C. Mål: 102 x 42 cm.41-294 179,-

Dekkpose

For praktisk oppbevaring av inntil fire dekk. Av 100 % polyester. Passer de fleste dekkstørrelser. Mål 76 x 99 cm.41-295 99,90



Dekkhenger, 2 stk.

Til veggmontering. Gjenget stålstang med mutter som låser hjulet. Lengde: 230 mm. Maks. belastning 20 kg per henger.33-477 74,90



Reparasjonssett, dekk

Komplett sett for reparasjon av punktering. For slangeløse dekk. Inneholder verktøy/monteringsnål med T-håndtak, 5 stk. tetningsplugg, lim, kniv, 3 stk. kullsyrepatroner (16 g) og luftpåfyller/adapter.82-573 249,-



Kullsyrepatron, 16 g

Påfyllingsflasker for 27-527, 82-058 og 82-573. 3 stk. Kolsyrepatron, 16 g82-574 74,90

Tetningsplugg

Påfyllingssett for 82-573. 5 stk.82-741 36,90



Pipebitssett, 38 deler

Piper av CrV-stål, bits av S2-stål.19-1401 **799,-**



Hjulmutterpiper, 3 stk.

Av CrMo-stål. 1/2" firkantfeste. Str.: 17, 19, 21 mm. Lengde: 75 mm.19-1332 **199,-**



Hjulmutterpiper, lange, 3 stk.

Lange piper som gjør det enkelt å stramme hjulmuttere uten at momentnøkkelen kommer i kontakt med felg og dekk. Med plasttrekk som beskytter felgen mot riper. Fargekodet i størrelsene 17, 19 og 21 mm. 1/2" firkantfeste. Lengde: 150 mm. Av CrMo-stål.....19-1143 **329,-**



Hjulmutterpiper, 4 stk.

Lange piper av CrMo-stål. 1/2" firkantfeste. Str.: 17, 19, 21, 22 mm. Lengde: 85 mm.71-152 **199,-**



Hjulnavpiper, 6 stk.

Av CrMo-stål. 1/2" firkantfeste. XZN-piper (tolvkant) for maskinstramming.
• 3 stk. piper 43 mm: M14, M16 og M18
• 3 stk. piper 78 mm: M14, M16 og M18
.....71-023 **249,-**



Momentstaver, 5 stk.

Av CrMo-stål. 1/2" firkantfeste. For stramning av muttere/bolter med forhåndsbestemt moment. Perfekt ved bl.a. hjulskifte. Innebygd moment: 90 Nm, 100 Nm, 110 Nm, 120 Nm, 135 Nm. Lengde: 200 mm. **OB!** For bruk sammen med muttertrekker.....19-1501 **349,-**



Spesialpipesett for dynamo

Spesialpipesett for demontering av dynamoer og remskiver (av frihjultype) av fabrikat Bosch, Marelli og Valeo. For de fleste typer kjøretøy.....19-1385 **569,-**



Nøkkelsett, ring og åpen

Av CrV-stål. Med en fast ringnøkkel og en åpen, 230° vinkelingsbar nøkkel for å komme godt til. 8-14 mm.11-490 **499,-**



Vinkel-/momentmåler 1/2"

Angir moment og stramning i grader: 0-360°. Brukes på en nøyaktig vinkelstyrt etterstramning kreves. 1/2" firkantfeste.10-254 **119,-**



Rørutvider for avgassrør

Praktisk sett med utvidningsverktøy og adaptere for å utvide avgassrør på en enkel måte, selv når røret er montert på bilen. Brukes med pipe eller muttertrekker. Egnert til både vanlige og rustfrie rør med inntil 1,5 mm godstykkelse. Dimensjoner: 1 5/8" - 4 1/4".19-0040 **1399,-**



Brytejern, justerbart

Av CrV-stål. Justerbar/vinkelingsbar klo (180°), låsbar i 15 posisjoner. Lengde: 300 mm.19-1472 **129,-**



Ringnøkkelsett, åpen

Av CrV-stål. Med en fast og en 90° vinkelingsbar nøkkel for å komme godt til. 8-14 mm.11-492 **699,-**



Stiftepistol til reparasjon av plast

For hurtig og kraftig reparasjon av sprukne eller knekte plastdeler på bilen eller i hjemmet. Den håndholdte maskinen varmer opp en stift som kan presses inn i plasten, siden materialet smelter av varmen. Dette gir en slitesterk strukturell reparasjon som deretter kan slipes og males. 300 stifter i tre ulike utforminger medfølger. 20 W. 240 V.19-1621 **1199,-**
Ekstra stift til 19-1621, 300 stk.19-1622 **299,-**



Magnetholder

Med holder for muttertrekker, 4 piper samt krok for opphenging av trykkluftslange eller elkabel. Spesiell magneter som tåler vekt på opptil 15 kg.19-1293 **239,-**

TRYKKLUFT



Kompressor 30V-50

Oljesmurt kompressor med 50 liters tank. Utstyrt med 2-sylinders V-blokk. For litt kraftigere trykkluftsarbeid så som spikerpistol m.m. Motor 3 hp / 2,2 kW. Maks. arbeidstrykk 10 bar. Gjennomløpt sylindervolum: 412 l/min. Fritt avgitt luftmengde ved 6 bar: 195 l/min. Vekt: 46 kg. 230 V.
.....17-672 1999,-

Flere modeller i vår hovedkatalog!



Kompressor 40B-90

Remdrevet med ettrinns pumpehus. Motor: 4 hp (3 kW) med kobbervikling. Tank: 90 l. Fritt avgitt luftmengde ved 6 bar: 295 l/min. Maks. trykk: 10 bar. IP54. Vekt: 83 kg. Modell 40-90, 3-fase, 230 V.....17-661 7699,-
Modell 40B-90, 3-fase, 400 V (lagføres vanlig ikke men kan bestilles i varehuset).....17-658 7699,-

Godt kjøp!

Stabil maskin som jobber godt og fylles raskt. Gjør det selv #17,2016



Kompressor OL 20-24

Oljefri kompressor med 24 liters tank. For renblåsing, luftpåfylling, dykkert- og stiftepistol m.m. Motor 2 hp / 1,5 kW. Maks. arbeidstrykk 8 bar. Gjennomløpt sylindervolum: 201 l/min. Fritt avgitt luftmengde ved 6 bar: 85 l/min. Vekt: 23 kg. 230 V.
.....17-669 1199,-



Luftpåfyller med manometer

0-8 bar. Nippel for hurtigkobling medfølger.
.....15-458 119,-



Muttertrekker 1/2", AIW 610

Robust muttertrekker med maskinhus i kompositt. For montering og demontering av muttere og bolter. Velegnet for dekkskifte på personbiler. Med komfortabelt og sikkert gummigrep. Twin-mekanisme for balanserte og kraftfulle slag. Innstillbart moment. Reversibel rotasjonsretning. Anbefalt arbeidstrykk: 6,3 bar. Størrelse: 1/2". Turtall: 7500 rpm. Moment: 610 Nm. Lengde: 185 mm. Vekt: 2,3 kg.
.....15-016 699,-



Punktsandblåser

For fjerning av rust, lakk, maling og belegg. Leveres med 4 stk. munnstykker, innstikksnippel, oppsamlingspose og beholder 7,5 dl. Luftforbruk ca. 130 l/min. Blåsemiddel medfølger ikke.....17-354 219,-



Trykkluftslange, fleksibel

Meget lettbygd og slitesterk polyesterarmert PVC-slange med hurtigkobling og nippel. Arbeidstemperatur mellom -40 og +40°C. Maks. arbeidstrykk 20 bar.

Innv. Ø	Lengde	Art.	Pris
6 mm	10 m	15-024	149,-
9 mm	10 m	15-025	199,-
13 mm	10 m	15-026	269,-



Platesaks

For tynnplate, maks. 1,0 mm stålplate. Dreibart skjærhode. Luftforbruk: ca. 300 l/min. Nippel for hurtigkobling. Vekt: 1,4 kg.15-1870 699,-



Rettt kappemaskin ACT3

Maskinhus av kompositt. Høyt turtall. Beregnet for kappeskiver maks. Ø 76 mm, med senterhull Ø 9,5 mm. Beskyttelsesdeksel av stålplate. Bakoverrettet luftstrøm. Sikkerhetsperre hindrer uønsket start. Turtall (ubelastet) maks. 18 000 rpm. Anbefalt arbeidstrykk 6 bar. Luftforbruk ca. 127 l/min. Tilkoblingsgjenger G (R) 1/4". Leveres med kappeskive, umbraconøkkel og chucknøkkel, samt nippel for hurtigkobling. Vekt: 0,7 kg.15-018 299,-



Luftskralle

Velegnet der det er begrenset plass. Luftforbruk ca. 250 l/min. Arbeidstrykk 6 bar. Med innstikksnippel for hurtigkobling. Pipefeste 1/4". Maks. moment 41 Nm. Turtall maks. 250 rpm. Vekt 0,6 kg.....17-349 359,-
Pipefeste 3/8". Maks. moment 68 Nm. Turtall maks. 160 rpm. Vekt 1,2 kg.....17-350 359,-



Tørkerull, centerfeed

For ren og lofri avtørring innen bil, båt, industri, kjøkken og hjem. Høy våtstyrke, og rask absorpsjon. Hylseløs rull som passer alle dispensere på markedet. Næringsmiddelgodkjent. Bredde: 20 cm. Diameter: 11,5 cm. Lengde: 110 m. Vekt: 500 g. Av hvit, ny fiber.....**26-667 24,90**

Papirdispenser

Til sentermatet tørkerull, maks. 15,5 x 26 cm (ø x h). Med taggete kant for enkel avrivning. Mål: 33,2 x 18,7 x 18,3 cm (h x d x b). Monteringsdetaljer medfølger. Vekt: 690 g. Av hvit plast.**26-965 129,-**

Tørkerull

For ren og lofri avtørring. Høy våtstyrke, og rask absorpsjon. Rull uten papphylse. Passer i dispenser, men kan også brukes i rullholder. Egnet ved håndtering av næringsmidler. Av hvit, ny fiber. Bredde: 20 cm. Diameter: 18 cm. Lengde: 300 m. Vekt: 1,35 kg.**26-620 94,90**

Papirdispenser

For sentermatet tørkerull, maks. 18 x 26 cm (ø x h). Med taggete kant for enkel avrivning. Mål: 32,0 x 22,2 x 22,1 cm (h x d x b). Monteringsdetaljer medfølger. Vekt: 810 g. Av hvit plast.**26-9650 135,-**

Tørkerull M

For ren og lofri avtørring. Høy våtstyrke og hvithet. Rask og effektiv absorpsjon. Egnet ved håndtering av næringsmidler. Av hvit, ny fiber. Bredde: 27 cm. Diameter: 25 cm. Lengde: 550 m. Vekt: 3,6 kg.....**26-627 159,-**



Næringsmiddelgodkjent

Tørkerull, L

For ren og lofri avtørring innen bil, båt, industri, kjøkken og hjem. Høy våtstyrke, og rask absorpsjon. 1-lag. Næringsmiddelgodkjent. Av hvit, ny fiber. Bredde: 30 cm. Diameter: 33 cm. Lengde 1000 m. Vekt: 7 kg.**26-688 349,-**



Tørkerull

Tilpasset for rask og effektiv absorpsjon av olje og fett. Papirull med hylse, perfekt når du arbeider i verkstedet og garasjen. 1-lags beige resirkulert fiber. Bredde: 32 cm. Diameter: 33 cm. Lengde: 825 m. Vekt: 7 kg.**26-800 249,-**



Rengjøringservietter, kraftige, 40 stk

Disse kraftige, skånsomme og frostsikre våtserviettene er effektive mot olje, fett, maling, silikon, PU-skum, sot, trykksverte med mer. De har en grov side for skuring og en myk overflate for oppsuging. Perfekte for rengjøring av hender, verkøy og overflater i verkstedet, bilen, båten, hjemmet og naturen. Mål 22 x 20 cm.**36-9880 79,90**

Håndrens

Grovt og effektivt rengjøringsmiddel som løser opp olje, fett og annet vanskelig smuss. Biologisk nedbrytbart slipemiddel. Brukes på tørre hender.

1 l**36-9800 84,90**
4 l**36-9801 225,-**



Tørkerull 26-627, 26-688, 26-800 passer på begge tørkerullholderne

Gulvstativ for tørkerulle

For opptil 340 mm brede tørkeruller.**26-664 219,-**

Tørkerullholder, vegg

For opptil 340 mm brede tørkeruller. Av stål. Størrelse, sammenfoldet: 40 x 38 cm.**26-663 219,-**



Absorpsjonsmiddel, 20 l

Naturprodukt av furubark og trefiber, helt uten tilsetningsstoffer. Middelet suger effektivt opp og sanerer søl, for eksempel olje, bensin, parafin, kjemikalier, emulsjoner, løsemiddel, maling og blod. Fungerer like godt på land som i vann. 20 l.**36-1774 145,-**

Oljematte

For oppsuging av olje og andre petroleumsbaserte væsker. Suger ikke opp vann. Allsidig bruk der det foreligger risiko for oljesøl. Størrelse: 40 x 50 cm.**36-2571 59,90**



Tørkeklut, 36 stk

Lofrie engangskluter for rengjøring i hjemmet, bilen eller båten. Egnet for spill, benker, utstyr med mer. Av 9 lag papir som blir mykt og sterkt når det fuktes med papir. Meget god sugeevne når den er tørr.**26-923 24,90**

SPESIALVERKTØY



Induksjonsvarmer

Svært praktisk og effektiv induksjonsvarmer av høy kvalitet, som raskt og enkelt varmer opp fastrustedde skruer, muttere med mer. Siden induksjonen bare varmer opp jern og enkelte ikke-jernholdige metaller, er det et tryggere alternativ enn gass, siden flammen kan skade omkringliggende deler. Dermed kan bolter som sitter godt fast, demonteres på mindre enn 60 sekunder, samtidig som materialet rundt boltene ikke påvirkes. Denne praktiske induksjonsvarmeren anbefales til alle typer kjøretøy, båter, maskiner med mer. Leveres med 3 stk. spoler (18, 22, 28 mm) og en formlar sløyfe (100 cm). Effekt: 500-900 W. Strømstyrke, inn: 4 A. Strømstyrke, ut: 180 A. Spenning ut: 40 V. Strømforsyning: 230 V.19-1656 3799,-

Spole til 19-1656

Passer til induksjonsvarmer 19-1656.
 18 mm19-1657 89,90
 22 mm19-1658 89,90
 28 mm19-1659 89,90
 1 m, fleksibel19-1660 99,90



Glidehammersett

For demontering av dypliggende nav, lager, drev, remskiver m.m.19-1289 999,-



Glidehammersett, 12 deler

Velegnet for karosseriskader, demontering av bremseklosser, lager m.m.19-1320 499,-



Glidehammersett

Med 9 deler. For reparasjon av plateskader på trange steder, demontering av bremseklosser, lager m.m. Vekt: 1,6 kg.19-0025 369,-



Mutterklyver

Løser fastrustedde muttere uten å skade gjenger eller bolt. 12-16 mm19-1243 54,90
 16-22 mm19-1244 69,90

Avtrekker

For de fleste bremsetromler19-1139 329,-



Mutteravtrekkere, 10 stk.

For løsning av skadede muttere, også slike som sitter på pinnebolter. Inneholder 10 stk. avtrekkere med 6-kantfatning. Dim.: 8, 10, 11, 12, 13, 14, 15, 16, 17 og 19 mm. OBS! Kun for bruk med håndkraft (IKKE muttetrekker).19-1346 499,-



Avtrekker for skadede bolthoder, 9 stk.

For demontering av skadede bolthoder og muttere. Inneholder 9 stk. avtrekkere med 3/8" firkantfeste og 1 stk. drivdor. Størrelser: 8 mm, 10 mm, 11 mm, 12 mm, 13 mm, 14 mm, 16 mm, 17 mm, 19 mm. Av CrV-stål. OBS! Kun for bruk med håndkraft (IKKE muttetrekker).19-1269 549,-



Pinneboltavtrekker, 4 deler

Av CrV-stål. For løsning av skadde, rustne eller brukte pinnebolter. Utvendig 21 mm 6-kantfeste. Mål (Ø x lengde): 6 x 60 mm, 8 x 60 mm, 10 x 70 mm, 12 x 70 mm.19-1316 239,-



Slagtrekker

For bruk med 1/2" piper. Vendbar for bruk med både venstre- og høyregjengede skruer.19-1579 149,-



Slagskrutrekker

Sett med 1/2" slagskrutrekker, chuck 5/16", 3/8" pipeadapter og 12 stk. bits. Leveres i plastskrin.71-506 169,-



Kraftbits 5/16", 20 stk.

Rettsporbits: 5, 6, 8, 10 og 12 mm.
 Torxbits: T20, T25, T27, T30, T40, T45 og T50.
 Kryssporbits: PH1, PH2, PH3 og PH4.
 Unbrakobits: 4, 5, 6 og 8 mm.71-507 94,90



Skrueuttrekkersett, 25 deler

Kvalitetssett med 5 bor, 10 borguider og 5 skruetrekker med mutter.19-2247 399,-



Skrueuttrekkere, 15 stk.

Koniske med 12 og 16 mm 6-kantfeste. Dim.: 3, 4, 5, 5,5, 6, 8, 10, 11, 12 og 14 mm. 1/8", 3/16", 1/4", 3/8" og 1/2". For uttrekking av skadede/brukte høyregjengede bolter og skruer, også unbrakoskruer.19-1350 299,-



Skrueuttrekkere, 6 stk.

Koniske med 3/8" firkantfeste. Dim.: 2, 3, 4, 6, 8 og 10 mm. For uttrekking av skadede/brukte høyregjengede bolter og skruer, også unbrakoskruer.19-1345 249,-



Skrueuttrekkere, 5 stk.

Koniske. I forskjellige dimensjoner.19-2257 42,90



Storselger!

Fettpresse

Av stål, med støpt pumpehode. For 400 g fettpatron eller fett i løs vekt. Arbeidstrykk: 700 kg. Med standardnippel og metallrør.20-724 129,-



Fettpumpe, trykkluftdrevet

Pumpehode av fiberforsterket komposittmateriale. Vinklet patronholder. Avgir en kontinuerlig strøm av fett så lenge avtrekkeren holdes inntrykt. Lufterventil. Lufttilkobling: R 1/4". Arbeidstrykk: 3-8,5 bar. Kapasitet: 400 g. Vekt: 1 kg. Komplet med standardnippel og metallrør.19-1476 599,-



Høytrykkslange for fettpumpe

Fleksibel høytrykkslange av nylon. Lengde: 450 mm. Arbeidstrykk: maks. 4500 psi.19-1477 59,90



Munnstykke til fettpresser

Sitter godt fast med 4 gripeklør. NPT 1/8 - 28. Av galvanisert stål.19-1179 24,90



Fettsprøyte

Lett fettsprøyte med høytrykksytelse. Perfekt for vanskelige oppgaver, som for eksempel i høyden. Av aluminium og stål. Lufterventil. Beholder: 400 g patron eller løsvækt. Standardnippel: 1/8" NPT. Arbeidstrykk: <10 000 PSI. Vekt: 1,2 kg. Størrelse: 385 mm.20-795 219,-

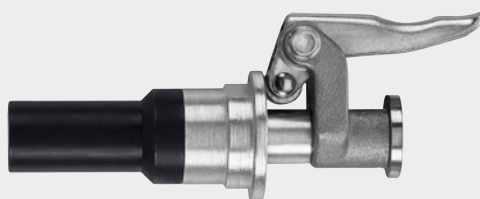

Låsbart smøremunnstykke, Quick Lock

Passer alle smøretilkoblinger: Metric, SAE, BS, ISI, JS, m.fl. Maks.: 8000 PSI (550 BAR). Standardnippel: 1/8" NPT. Størrelse: 110 mm.20-797 219,-



Fettpresse, enhånds

For 400 grams fettpatron eller fett i løs vekt. Enhåndsgrep. Med standardnippel og høytrykkslange.20-723 189,-



Fettsprøyte, MINI

Liten og praktisk fettsprøyte som gjør det enkelt å komme til. Bredt bruksområde, og enkel å ta med. Av aluminium og stål. Beholder: 85 g løsvækt. Standardnippel: 1/8" NPT. Arbeidstrykk: 6000 PSI. Vekt: 0,6 kg. Størrelse: 235 mm.20-794 129,-



Adapterset sett fettpumpe, 8 deler

Passer til trykkluftdrevet fettpumpe (19-1476). Inneholder fleksibel høytrykkslange av nylon 455 mm, samt ulike spesialmunnstykker, nipler og koblinger som forenkler smørearbeidet, gir mindre søl og bedre tilkomst. Velegnet for f.eks. drivknuter, som kan smøres uten å demontere gummimansjetten.19-1388 499,-



Rengjøringsmiddel til ultralydvasker

Rengjør effektivt metallgjenstander som for eksempel mekanisk utstyr, motordeler og verktøy. Fjerner effektivt vanskelig smuss, som olje, fett, sot og lignende. Middelet må ikke påføres på følsomme metall-legeringer. Prøv alltid på et lite område først. Ultralydvaskemiddel konsument, 1 l .36-4560 109,- Ultralydvaskemiddel fagfolk, høykonsentrert, 4 l .36-4563 329,-



Delevasker

Trykkluftdrevet, med lokk. For rask avfetting og rengjøring av mindre maskin- og motordeler. Arbeidstrykk 6-8 bar. Mål 66 x 46 x 26 cm. Volum: 20 l rengjøringsvæske. Av HDPE-plast.19-1628 1199,-



Rengjøringsmiddel til smådelvask

For avfetting og rengjøring av motor- og maskindeler som vaskes i verksteds-/smådelvaskere. Helt luktfri, og basert på isoparafiner som effektivt løser opp olje, fett og lignende. 4 l .36-4556 145,- 10 l .36-4557 299,-



Ultralydvasker, 10 l

Solid ultralydvasker for verksteder, restauranter og hjemmbruk. For klinisk rengjøring av motordeler, elektronnikk-komponenter, bestikk, verktøy med mer. Med tidsur og justerbar temperatur 20-80 °C. Med spesialfunksjonene Semi-wave og Degas for mer effektiv vasking. Med vinklet panel for enklere betjening. I rustfritt stål. Mål: 300 x 240 x 150 mm. 10 l. 230 V.19-1652 3999,-

3999,-

999,-



Dieselpumpe

Med håndtak og strømbryter. Kobles inn med batteriklemmer. Med feste for permanent montering. Tikoblinger: Pumpe inn/ut: 3/4". Kapasitet: maks. 40 l/min.

Spenning	Strøm	Art.nr.	Pris
12 V	22 A	19-1602	999,-



Dieselpumpe

For veggmontering. Telleverk med total. Sugelangse: 2 m. Pumpeslange: 4 m. Pumpehåndtak uten autostop-funksjon. Filter. Kun for dieselloje.

12 V/12 A	19-1640	2199,-
230 V / 1,2 A	19-1641	2399,-

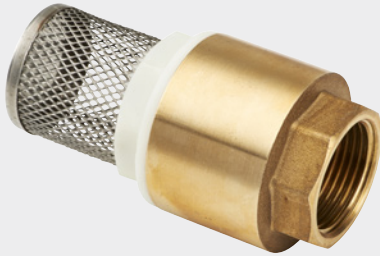

Dieselfilter

Renser effektivt bort eventuelle urenheter. Av messing. For bruk med f.eks. Biltemas dieselpumpesett. Tilkobling: 3/4".

19-1609 119,-



Mengdemåler til dieselpumpe

Mengde: 20-70 l/min. Rørdiameter: 1". Mål: 16 x 15 x 13 cm. Med innløp til høyre og utløp til venstre. Passer blant annet til Biltema dieselpumpe 19-1641. Av aluminium og plast.

19-1642 899,-



1

1. Dieselslange

Sugelangse med dieselfilter. For bruk sammen med Biltemas dieselpumpeprodukter. I enkelte tilfeller trengs en reduksjonsnippel fra 1" til 3/4". Innvendig diameter: 25 mm. Lengde: 2 m. Tilkobling 1".

19-1610 219,-



2

2. Dieselslange

Kraftig dieselslange. Brukes til Biltemas dieselpumpeprodukter som reserve-/tilbehørsslange. Tilkobling 3/4" og 1". Lengde 4 m.

19-1608 399,-

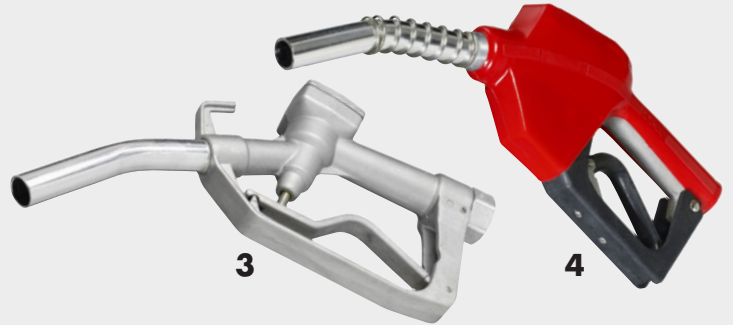

3

3. Pumpehåndtak

Håndtak i aluminium. Med 1" tilkobling. For bruk med f.eks. Biltemas dieselpumpesett. Maks. kapasitet 80 l/min.

19-1606 229,-

4

4. Pumpehåndtak med autostopp

Slår automatisk av når tanken er full. Med 3/4" tilkobling. For bruk med f.eks. Biltemas dieselpumpesett. Maks. kapasitet 80 l/min.

19-1607 449,-

59⁹⁰



Oppsamlingskar

Av kulde- og varmebestandig plast. For bruk ved skifte av olje eller kjølevæske. Med helletut og bærehåndtak. Mål: 410 x 330 x 100 mm, 4 l.

82-650 59,90



Spilloljedunk bil/MC

Av kraftig PE-plast. Ideell ved oljeskift. 10 l. Mål: 57 x 32 x 13 cm

19-1419 129,-

17 l. Mål: 67 x 38 x 14 cm

19-1529 219,-

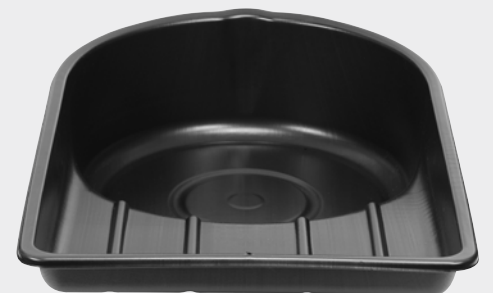

Oppsamlingskar

Av kulde- og varmebestandig plast. For bruk ved skifte av olje eller kjølevæske. Velegnet for mindre lastebiler. 24 l. Mål: 820 x 540 x 190 mm.

19-1539 199,-



Stetoskop

For lokalisering av ulyd i mekaniske produkter, f.eks. motor og lager. Med ørepropper av plast, aluminiumsonde og gummitrakt.....**20-338 149,-**



Elektronisk stetoskop

For enkel lokalisering av ulyd i motor (lager- og maskinlyd). Batteri, 9 V (medfølger ikke). Lydkilden lokaliseres ved hjelp av sondespissen, og lyden går via en forsterker med justerbart lydvolumentil hodetelefonen. Total lengde (forsterker m/sonde): 380 mm.....**15-247 189,-**



Universallåpner

Åpner enkelt bokselokk etc. 550 mm langt forsterket gummi-bånd. Håndtak av nylon/glassfiber.....**20-320 94,90**



Presisjonstang

Av rustfritt stål. Lengde: 160 mm.....**12-021 119,-**



Inspeksjonsspeil

Av rustfritt stål. Med teleskopskaft (240–716 mm) og leddet hode. Speildiameter: 50 mm.....**19-1348 74,90**



Bøybar gripearm

Med magnet. Plukker opp skruer etc. på trange steder. Lengde: 700 mm.....**19-1449 79,90**



Forstørrelsesglass med LED-lys

Robust og slitesterkt. Tre batterier, LR-44, medfølger.....**71-1050 79,90**



Inspeksjonsspeil

Med teleskopskaft (170–500 mm). Speildiameter: 30 mm.....**19-1565 49,90**



Bøybar gripeblo, 3-i-1

Med magnet, gripeblo og LED-lys. Lengde: 615 mm. Magnetens løftekraft: 1,1 kg. Vekt: 125 g. 3 stk. 1,5 V LR44-batterier medfølger. Av aluminium og nikkelbelagt stål.....**71-1003 79,90**



O-ringverktøy

For demontering av O-ringer, rengjøring av gjenger m.m. Doble spisser av CrV-stål.....**20-572 39,90**



Inspeksjonsspeil LED

Det perfekte instrumentet for inspeksjon av trange og mørke steder i garasjen eller hjemmet. Med speil (50 x 80 mm) som kan vinkles, teleskopskaft (290-876 mm) og LED-belysning, samt komfortabelt gummi-håndtak.....**71-1051 89,90**



Plukkemagnet, sterk

Sterk magnet som kan holde 5 kg. Perfekt til å samle opp spiker eller hente verktøy og andre ting fra steder det er vanskelig å komme til. Teleskophåndtak 60-99 cm.....**71-1002 79,90**



Plukke- og rissekroksett, 4 stk.

Velegnet som syl, rissepenn m.m. og ved montering/demontering av O-ringer, pakninger, fjærer, splinter etc. Plasthåndtak. Lengde: 130 mm.**20-569 84,90**



Magnetverktøy, 3,6 kg

For opplukking av skruer, muttere etc. på trange steder. Pennmodell med kraftig magnet på teleskopskaft av rustfritt stål. Kapasitet: 3,6 kg. Lengde: 170–870 mm.....**19-1349 89,90**



Magnetsett, 3 deler

Verktøysett som gjør det lett å holde orden på deler og skruer.....**19-1559 129,-**



Magnetvinkel, mini, 4 stk.

Små sveisemagneter som holder sammen metallplater og rør ved sveising og montering. Vinkler: 45°, 90° og 135°. Mål: 50 x 58 mm. Trekk-kraft: 4 kg.**71-1063 59,90**



Magnetverktøy

Pennmodell med magnet på teleskoparm. Kapasitet: 1,0 kg. Plukker opp skruer etc. der det er vanskelig å komme til. Lengde: 150–840 mm.....**19-1564 79,90**

SPESIALVERKTØY



Gjengerenoveringssett, 43 deler

Gjengetapper:

mm: M6 x 1,00, M8 x 1,25, M10 x 1,25, M10 x 1,50, M12 x 1,25, M12 x 1,50, M12 x 1,75
UNC/UNF: 1/4", 5/16", 3/8", 7/16", 1/2", 9/16"

Gjengesnitt:

mm: M6 x 1,00, M8 x 1,25, M10 x 1,25, M10 x 1,50, M12 x 1,25, M12 x 1,50, M12 x 1,75
UNC/UNF: 1/4", 5/16", 3/8", 7/16", 1/2", 9/16", 5/8"
Gjengefiler: 3 stk. for mm, UNC og UNF.

.....19-1278 699,-

Fra
229,-



Gjengereparasjonssett

Innsatser av rustfritt stål. Erstatte skadede gjenger. Med bor, gjengetapp, gjengeinnsatser og monteringsverktøy.

Gjengetapp	Bor	Innsatser	Art.	Pris
M6 x 1.0	6.3 mm	25 stk.	19-1373	229,-
M8 x 1.25	8.3 mm	25 stk.	19-1374	249,-
M10 x 1.5	10.4 mm	25 stk.	19-1375	329,-
M12 x 1.75	12.4 mm	10 stk.	19-1376	349,-



Gjengereparasjonssett mm, 21 deler med 110 innsatser

Komplett sett for reparasjon av skadede gjenger. Med bor, gjengetapp og monteringsverktøy for M5 x 0,8, M6 x 1,0, M8 x 1,25, M10 x 1,5 og M12 x 1,75, samt 25 stk. gjengeinnsatser av rustfritt stål for hver M5-M10 og 10 stk. for M12.

.....19-1372 849,-



Gradverktøy

For fjerning av grader. Aluminiumshåndtak. Utskiftbart skjær av HSS hurtigstål. Lengde: 140 mm.

.....20-327 79,90

Løse HSS hurtigstålsskjær for 20-327. 2 stk.
.....20-328 54,90

499,-



Sylinderindikator

Sett med 12 deler. Måleområde 50-100 mm.

.....19-1510

499,-



Rørkutter

For rør med Ø 19-83 mm og materialtykkelse maks. 1,5 mm. Krever kun 1/4 omgangs vridning fram og tilbake for kutting. Gir skarpe kanter. Vendbart kappekjede.

.....20-329 349,-



Krøkefotsett

For arbeid med f.eks. rør- og slangekoblinger. 10 størrelser 10-19 mm. 3/8" firkantfeste. Av CrMo-stål.

.....19-1528 269,-

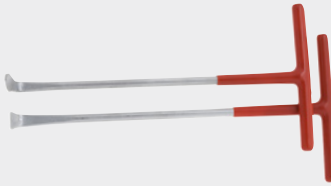

Eksosverktøy

Eksoskroker for demontering/montering av gummiringer for eksosoppheng. To verktøy med hhv. 90° og 105° krok.

.....19-1304 179,-



Indikator klokke

Med målestativ og magnetfot. For bruk ved måling av skjevhet på bremseskiver, planhet på topplokk m.m. Måleområde: 0-10 mm. Nøyaktighet: 0,03 mm. Målestift Ø: 8 mm.

.....19-1443 299,-



Bladmål mm/tomme, 13 stk.

Lengde: 97 mm. Tykkelse mm/tomme: 0,05 mm/0,002", 0,1 mm/0,004", 0,15 mm/0,006", 0,2 mm/0,008", 0,25 mm/0,01", 0,3 mm/0,012", 0,4 mm/0,016", 0,5 mm/0,02", 0,6 mm/0,024", 0,7 mm/0,028", 0,8 mm/0,032", 0,9 mm/0,035", 1,0 mm/0,04".

.....16-851 39,90



Gjengeinnsatser

Av rustfritt stål. Erstatte skadede gjenger. Passer til 19-1372.

M5 x 0,8, 25 stk.19-1377 69,90

M6 x 1,0, 25 stk.19-1378 69,90

M8 x 1,25, 25 stk.19-1379 79,90

M10 x 1,5, 25 stk.19-1380 89,90

M12 x 1,75, 10 stk.19-1381 59,90



Mikrometer

Med friksjons- og låseanordning. Mattforkrommede skalaer for blendingsfri avlesning. Nøyaktighet 0,01 mm. Måleområde 0-25 mm.

.....16-1144 125,-



Digital skyvelære

For måling av f.eks. bremseskiver. Måleområde: 0-150 mm. Nøyaktighet: ±0,03 mm. Valgbar enhetsvisning (mm/").

Valgfri nullstilling. Manuell på/av-knapp. Batteri: 3V CR2032 (medfølger).....19-1444 349,-



Verkstedpresse, 10 tonn

Benkmodell med stempel som kan flyttes sideveis. Med trykkmanometer og 2 stk. v-blokker. Trykkraft: 10 tonn. Slaglengde, stempel: 0-175 mm. Mål: 680 x 450 x 1070 mm. Vekt: 51,5 kg.....**15-997 2199,-**



3699,-
Verkstedpresse 20T

Gulmodell med stempel som kan flyttes sideveis. Med trykkmanometer og 2 stk. v-blokker. Trykkraft: 20 tonn. Slaglengde, stempel: 185 mm. Mål: 1900 x 780 x 700mm. Vekt: 107 kg.....**15-998 3699,-**



Pressplate, universal

Tilbehør til hydraulisk presse. Gjør det enkelt å sette opp for eksempel hjulspindel og hjulnavn for pressing av hjullager eller bærearmer for pressing av føringer. Trepunktskontakt gir sikker støtte ved montering og demontering. Innhold: Bunnplate med gjengede hull og svingbar del for fleksibilitet, støttebolter, skiver og muttere.
.....**15-900 1599,-**



Verkstedkran 1000 kg

Hydraulisk kran for å løfte motorer. Med vribar løftekrok og uttrekkbar løftearm for 4 alternative løfteposisjoner med ulik maks.belastning. 6 hjul, hvorav 2 er svingbare. Sammenleggbare for enklere oppbevaring. Maks. kapasitet: 1 t. Løftehøyde: 2,5-210 cm.....**15-780 1899,-**



Girkasseløfter, 500 kg

Pedalbetjent hydraulisk løfter. For arbeid med girkasser, eksosanlegg, front med mer. Kapasitet: 500 kg. Høyde (min/maks): 1175/1990 mm. Vekt: 28 kg.
.....**15-999 1599,-**



Løfteåk, 680 kg

Doble løfteanordninger og justerbar bredde. Passer til Biltemas verkstedkran 15-371. Løftekapasitet: maks. 680 kg. Vekt: 5,5 kg.**15-838 249,-**



1. Motorstativ

Justerbart motorstativ til de fleste personbilmotorer, enkelt å flytte. Med 2 svingbare / 2 faste hjul, 4 justerbare festearmer og 3 bremses for høy stabilitet ved arbeid på motoren. Festeplate med 8 faste låsestillinger, enkel å rotere takket være langt håndtak, kan vris 360°. Kapasitet: 450 kg. Mål: 870 x 770 x 930 mm. Vekt: 24 kg.....**15-782 699,-**

2. Motorstativ med snikkegir

Sammenleggbart motorstativ med snikkegir og sveiv som gjør det enkelt å rotere motoren til ønsket stilling uten at den må låses. Med 2 svingbare / 2 faste hjul, 4 justerbare festearmer. Kapasitet 450 kg. Mål 93 x 91 x 103 cm.
.....**15-781 2499,-**



Rørbøyesett

12 tonnns hydraulisk rørbøyer for grovere rørdimensjoner. 6 verktøy for 1/2", 3/4", 1", 1 1/4", 1 1/2" og 2". Mål: 61 x 16 x 53 cm. Vekt: 40 kg.....**15-376 1499,-**

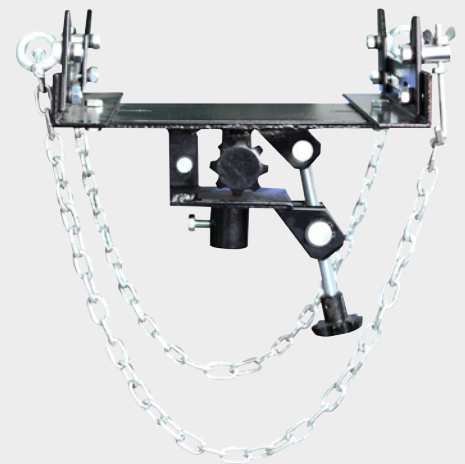

Girkassefikstur

For montering/demontering av girkasser. Passer til girkasseløfter.....**15-844 699,-**



Platenekkingsverktøy

Benkmodell i smidig utførelse. Maksimal materialtykkelse 1,0 mm. Arbeidsbredde: 760 mm. Knekkevinkel: 0-90°. Vekt: 14 kg.....**12-211 799,-**



Løfteåk, 500 kg

For festing av motor ved for eksempel bytte av girkasse eller registerreim. Lengde tverrbjelke: 1500 mm. Vekt: 20,5 kg.
.....**15-845 899,-**

9999,-



Se video på
biltema.no



Garasjeinnredning

Utbyggbart, stabilt og brukervennlig oppbevaringssystem som gir verkstedet ditt et helt nytt uttrykk. Egenskaper: ferdigmonterte enheter av helviseidde og pulverlakkerte stålplater, massiv benkeplate av lakkert furu, låsbare dører, flyttbare hylleplater, skuffer med kulelager og store håndtak. Farge: svart/grå. I grunnutførelsen medfølger: 2 høyskap, 2 skuffeseksjoner, 1 skapsesjon og 3 veggskap. Utvendig mål: 3300 x 472 x 1925 mm. Hver enhet selges også separat hvis du ønsker å utvide oppbevaringsplassen eller skape din egen kombinasjon... **71-7620 9999,-**

NY

Nå kan du utvide med separate enheter!

Garasjeinnredning, separate enheter

Samme enheter som inngår i garasjeinnredning 71-7620, selges også enkeltvis. Svartgrått skap og skuffer av ca. 0,6 mm metall. Benkeplater av 25 mm tykt gummitre.

- 1.** Garderobe med 3 hyller. Utvendig mål: 750 x 472 x 1930 mm **71-7621 2999,-**
- 2.** Veggskap. Mål: 600 x 312 x 400 mm **71-7622 449,-**
- 3.** Skapsesjon. Mål: 600 x 410 x 830 mm **71-7624 1349,-**
- 4.** Skuffeseksjon. Mål: 600 x 410 x 830 mm **71-7625 1699,-**
- 5.** Benkeplate 71". Mål: 1803 x 427 x 25 mm **71-7627 799,-**
- 5.** Benkeplate 47". Mål: 1203 x 427 x 25 mm **71-7628 549,-**

6. Verktøytavle

Av epoksy-lakkert stålplate (1 mm). Kroker medfølger ikke. 19-3852 og 19-3853 passer til 71-7620 (maks. 3 stk.).

Farge	Mål	Art.	Pris
Blå	595 x 595 mm	19-3852	149,-
Grå	595 x 595 mm	19-3853	149,-



Nyhet!



KJØP & HENT

BILTEMA

BILTEMA

69⁹⁰
BILTEMA

I alle varehus i løpet av 2020!

Nå har du muligheten til å finne varene dine i fred og ro, legge dem i handlelisten, betale og hente varene innen 48 timer. Våre ansatte behandler bestillingen, og varene er klare til å hentes ved vareutleveringen.

Prøv det ut nå, fremgangsmåten er enkel!

- Tjenesten er gratis
- Varene er klare for henting innen 2 timer
- Biltema Service er tilgjengelig for enkelte produkter

I løpet av 2020 vil alle våre varehus tilby Kjøp & Hent.
Se www.biltema.no for oversikt over varehus

Avsender: Biltema Norge AS, 2069 JESSHEIM
Tlf 22 22 20 22, www.biltema.no

14999,-

Quick Jack
15-8407, side 162

Løfter bilen på 20 sekunder!

449,-



Hjelmuttertrekker
17-185

Fra **79⁹⁰**

NY



Vinkelprofil
79-616-79-620

199,-

stk.



Bilrampe, 1 tonn
15-803

Biltema Original #2 2020



**Følg oss i
sosiale medier!**

biltema.no
Tlf 22 22 20 22